

Originalbetriebsanleitung



PEGASUS

ZA-15-0024	ZB-15-0035
ZA-15-0025	ZB-15-0036
ZA-15-0026	ZB-15-0037
ZA-15-0027	ZB-15-0039
ZA-15-0043	ZB-15-0040
ZA-15-0051	ZB-15-0041
ZA-15-0052	ZB-15-0042
ZA-15-2222	ZB-15-0047
ZA-15-3333	ZB-15-0053
ZA-15-5588	ZB-15-0054
ZA-15-6688	ZB-15-0055
ZB-15-0019	ZB-15-0056
ZB-15-0022	ZB-15-0057
ZB-15-0023	ZB-15-0058
ZB-15-0028	ZB-15-0059
ZB-15-0029	ZB-15-0072
ZB-15-0033	ZB-15-0074
ZB-15-0034	ZB-24-0002

Copyright

© ZEG Zweirad-Einkaufs-Genossenschaft eG

Weitergabe und Vervielfältigung dieser Bedienungsanleitung sowie Verwertung und Mitteilung ihres Inhalts sind verboten, soweit nicht ausdrücklich gestattet. Zuwiderhandlung verpflichtet zu Schadenersatz. Alle Rechte für den Fall der Patent-, Gebrauchsmuster- oder Geschmacksmustereintragung vorbehalten.

Interne Änderungen vorbehalten

Die in der Betriebsanleitung enthaltenen Informationen sind zum Zeitpunkt des Drucks freigegebene technische Spezifikationen. Neben den hier beschriebenen Funktionen können jederzeit Softwareänderungen zur Fehlerbehebung und für Funktionserweiterungen vorgenommen werden.

Bedeutende Veränderungen stehen in einer neuen Veröffentlichungsversion der Betriebsanleitung. Alle Änderungen sowie neue Versionen der Betriebsanleitung werden auf folgender Internetseite veröffentlicht:

www.pegasus-bikes.de/de-de/service-beratung/downloads.

Redaktion

Text und Bild:
ZEG Zweirad-Einkaufs-Genossenschaft eG
Longericher Straße 2
50739 Köln

Übersetzung

ElaN Languages
Bahnhofstraße 27
78713 Schramberg

Kontakt bei Fragen, Problemen oder für einen Ausdruck dieser Betriebsanleitung:

tecdoc@zeg.de

Aufbau der Betriebsanleitung

Die Betriebsanleitung besteht aus 3 Teilen:

Teil 1: Betriebsanleitung für den Fachhandel

Die Betriebsanleitung für den Händler richtet sich an Personen mit einer mindestens 3 jährigen Ausbildung zum Fahrradmonteur.

Für die Montageanleitung, Wartungsanleitung und Reparaturanleitung werden zusätzliche Kenntnisse benötigt, die durch Weiterbildung der System- und Bauteilehersteller erworben werden.

Teil 2: Bedienungsanleitung für den Kunden

Die Bedienungsanleitung richtet sich an Laien ohne Vorkenntnisse.

Teil 3: Dokumente für den Kunden

Die Dokumente richten sich an Laien ohne Vorkenntnisse.

Gesetze, Normen und Richtlinien

Die Betriebsanleitung berücksichtigt die wesentlichen Anforderungen aus:

- Verordnung (EU) Nr. 1025/2012 über Maschinen und zur Aufhebung der Richtlinie 2006/42/EG des Europäischen Parlaments und des Rates und der Richtlinie 73/361/EWG des Rates
- Richtlinie 2011/65/EU RoHS, Beschränkung und Verwendung bestimmter gefährlicher Stoffe in Elektro- und Elektronikgeräten
- Richtlinie 2014/30/EU Elektromagnetische Verträglichkeit
- Niederspannungsrichtlinie 2014/35/EU gemäß Anhang I, Nr. 1.5.1 der Richtlinie 2006/42/EG Maschinen
- EN 15194:2017 Fahrräder — Fahrräder mit Trethilfe, die mit einem elektromotorischen Hilfsantrieb ausgestattet — EPAC-Fahrräder, mit Ausnahme Abschnitt 6 Gebrauchsanleitung
- EN ISO 20607:2019 Sicherheit von Maschinen — Betriebsanleitung — Allgemeine Gestaltungsleitsätze, mit Ausnahme Abschnitt 7 Veröffentlichungsform.

Originalbetriebsanleitung

Teil 1 - Für den Händler



PEGASUS

ZA-15-0024	ZB-15-0035
ZA-15-0025	ZB-15-0036
ZA-15-0026	ZB-15-0037
ZA-15-0027	ZB-15-0039
ZA-15-0043	ZB-15-0040
ZA-15-0051	ZB-15-0041
ZA-15-0052	ZB-15-0042
ZA-15-2222	ZB-15-0047
ZA-15-3333	ZB-15-0053
ZA-15-5588	ZB-15-0054
ZA-15-6688	ZB-15-0055
ZB-15-0019	ZB-15-0056
ZB-15-0022	ZB-15-0057
ZB-15-0023	ZB-15-0058
ZB-15-0028	ZB-15-0059
ZB-15-0029	ZB-15-0072
ZB-15-0033	ZB-15-0074
ZB-15-0034	ZB-24-0002

Inhaltsverzeichnis

1 Über diese Betriebsanleitung			
1.1 Ziel der Betriebsanleitung	3		
1.2 Hersteller	3		
1.3 Zu Ihrer Information	3		
1.3.1 Warnhinweise	3		
1.3.2 Textauszeichnungen	3		
1.3.3 Abkürzungen	3		
2 Zu Ihrer Sicherheit			
2.1 Restrisiko	4		
2.1.1 Brand- und Explosionsgefahr	4		
2.1.2 Elektrischer Schlag	4		
2.1.3 Sturzgefahr	4		
2.1.4 Amputationsgefahr	5		
2.2 Giftige Substanzen	5		
2.2.1 Karzinogene Stoffe	5		
2.2.2 Giftige Stoffe	5		
2.2.3 Ätzende und reizende Stoffe	5		
2.3 Anforderungen an die Arbeitsumgebung	5		
2.3.1 Persönliche Schutzausrüstung	5		
2.4 Sicherheitskennzeichen und Sicherheitshinweise	5		
2.5 Verhalten im Notfall	6		
2.5.1 Ausgelaufene Bremsflüssigkeit	6		
2.5.2 Austretende Akku-Dämpfe	6		
2.5.3 Brand des Akkus	6		
3 Beschreibung			
4 Transport und Lagerung			
4.1 Transport	7		
4.1.1 Akku transportieren	7		
5 Montageanleitung			
5.1 Benötigte Werkzeuge und Material	9		
5.2 Auspacken	9		
5.3 In Betrieb nehmen	10		
5.3.1 Akku prüfen	10		
5.3.2 Rad vorbereiten	10		
5.3.3 Rad in SUNTOUR Gabel montieren	11		
5.3.4 Rad in ROCKSHOXs Gabel montieren	14		
5.3.5 Rad in FOX Gabel montieren	14		
5.3.6 Pedale montieren	16		
5.4 System installieren	16		
5.4.1 SRAM AXS Schaltwerk verbinden	16		
5.5 Bauteile prüfen	18		
5.5.1 Vorbau und Lenker prüfen	18		
6 Pedelec verkaufen			
6.1 Direktverkauf	19		
6.2 Onlineverkauf und Versand	19		
7 Wartungsanleitung			
7.1 Große Inspektion durchführen	21		
7.1.1 Rahmen inspizieren	25		
7.1.2 Gepäckträger inspizieren	25		
7.1.3 Hinterbau-Dämpfer inspizieren und warten	25		
7.1.4 Getriebeinspektion	25		
7.1.5 Vorbau inspizieren	25		
7.1.6 Steuerlager inspizieren und fetten	25		
7.1.7 Kurbel ausbauen und einbauen	25		
7.1.8 Achse mit Schnellspanner inspizieren	26		
7.1.9 Gabel inspizieren	26		
7.1.10 Carbon-Federgabel inspizieren	26		
7.1.11 Sattelstütze inspizieren	26		
7.1.12 Carbon-Sattelstütze inspizieren	27		
7.1.13 Anziehmoment	28		
8 Reparaturanleitung			
8.1 Original-Teile und -Schmierstoffe	37		
8.2 Rahmen reparieren	37		
8.2.1 Lackschäden am Rahmen beseitigen	37		
8.2.2 Schlagschäden am Carbon-Rahmen beseitigen	37		
8.3 Federgabel reparieren	37		
8.3.1 Lackschäden an der Gabel beseitigen	37		
8.3.2 Schlagschäden am Carbon-Rahmen beseitigen	37		
8.4 Sattelstütze reparieren	37		
8.4.1 Lackschäden an der Sattelstütze reparieren	37		
8.4.2 Schlagschäden an der Carbon-Sattelstütze reparieren	37		
8.4.3 Fahrlicht austauschen	37		
8.4.4 Scheinwerfer einstellen	37		
8.4.5 Reifenfreiheit Federgabel prüfen	37		
8.4.6 BOSCH Pedelec-Komponenten bei installierter Lock-Funktion tauschen	38		
8.4.7 Unbewegliche Sattelstütze bei Pinion-Motoren	39		
9 Wiederverwerten und Entsorgen			
9.1 Leifaden zur Beseitigung von Abfällen	43		
10 Dokumente			
10.1 Stücklisten und Reparaturlisten	44		
10.1.1 SOLERO EVO 9	44		
10.1.2 SOLERO EVO 8F	46		
10.1.3 SOLERO EVO 8R	48		
10.1.4 SOLERO EVO 8R BELT	50		
10.1.5 RAVENNA EVO 5F BELT (NL)	52		
10.1.6 ESTREMO EVO 9 Lite	54		
10.1.7 ESTREMO EVO 12 Lite	56		
10.1.8 SOLERO EVO 5F	58		
10.1.9 SOLERO EVO 5R	60		
10.1.10 SOLERO E7R PLUS	62		
10.1.11 RAVENNA EVO 8F BELT (NL)	64		
10.1.12 Premio EVO 5F Lite Belt Auto, ZB-15-0019	66		
10.1.13 Premio EVO FS10 Lite, ZB-15-0022	68		
10.1.14 Ravenna EVO 5F Belt, ZB-15-0023	70		
10.1.15 Ravenna EVO 7F Belt, ZB-15-0028	72		
10.1.16 Ravenna EVO 8F Belt, ZB-15-0029	74		
10.1.17 Ravenna EVO NV Belt, ZB-15-0033	76		
10.1.18 RAVENNA EVO NV Belt Performance, ZB-15-0034	77		
10.1.19 Siena E5F Belt, ZB-15-0035	79		
10.1.20 Siena E7F, ZB-15-0036	81		
10.1.21 Siena E7F Belt, ZB-15-0037	82		
10.1.22 Siena E8F Belt, ZB-15-0039	83		
10.1.23 Solero E5F Belt, ZB-15-0040	84		
10.1.24 Solero E7F, ZB-15-0041	84		
10.1.25 Solero E7R Plus, ZB-15-0042	85		
10.1.26 Solero E8 Plus, ZB-15-0047	87		
10.1.27 Solero EVO 5F, ZB-15-0053	89		
10.1.28 Solero EVO 5R, ZB-15-0054	92		
10.1.29 Solero EVO 8F, ZB-15-0055	94		
10.1.30 Solero EVO 8F Belt, ZB-15-0056	96		
10.1.31 Solero EVO 8R, ZB-15-0057	98		
10.1.32 Solero EVO 9, ZB-15-0058	100		
10.1.33 Strong EVO 10 Lite, ZB-15-0059	101		
10.1.34 Strong EVO 5F Lite, ZB-15-0072	102		
10.1.35 Swing E8F Belt, ZB-15-0074	103		
10.1.36 Versario EVO, ZB-24-0002	104		
10.2 Montageprotokoll	105		
10.3 Inspektions- und Wartungsprotokoll	107		
11 Stichwortverzeichnis			

1 Über diese Betriebsanleitung

1.1 Ziel der Betriebsanleitung

Ziel der Betriebsanleitung ist es Ihnen als Händler die Informationen zu geben, die Sie brauchen, um alle anfallenden Aufgaben während des gesamten Lebenszyklus effektiv und sicher durchzuführen, Ihren Kunden über den sicheren Gebrauch zu informieren und Fehlanwendung zu meiden.

Die Betriebsanleitung besteht aus 2 Teilen:

Teil 1 ist nur für Sie als Händler konzipiert und darf nicht weitergegeben werden.

Teil 2 und Teil 3 sind die Bedienungsanleitung und reparaturlisten für den Kunden. Bei dem Verkauf müssen Sie bei Bedarf des Kundens einen Ausdruck der Bedienungsanleitung aushändigen.

Nach dem Lesen der Betriebsanleitung können Sie:

- die Gefahren des Pedelecs erkennen und meiden,
- die Endmontage durchführen,
- das Pedelec auf das Bedürfnis des Kunden anpassen,
- das Pedelec reinigen,
- das Pedelec inspizieren,
- die Wartung durchführen,
- Fehler am Pedelec entdecken und reparieren und
- das Pedelec ordnungsgemäß entsorgen.

1.2 Hersteller

ZEG Zweirad-Einkaufs-Genossenschaft eG
Longericher Straße 2
50739 Köln

Tel.: +49 221 17959 0
Webseite: www.zeg.de
E-Mail: info@zeg.de

1.3 Zu Ihrer Information

1.3.1 Warnhinweise

Warnhinweise zeigen gefährliche Situationen und Handlungen an. In der Bedienungsanleitung befinden sich drei Kategorien von Warnhinweisen:

⚠️ WARNUNG Kann bei Missachtung zu schweren Verletzungen oder zum Tod führen. Mittlerer Risikograd der Gefährdung.

⚠️ VORSICHT Kann bei Missachtung zu leichten oder mittelschweren Verletzungen führen. Niedriger Risikograd der Gefährdung.

Hinweis Kann bei Missachtung zu Sachschäden führen.

1.3.2 Textauszeichnungen

In der Bedienungsanleitung sind folgende Textauszeichnungen:

Schreibweise	Verwendung
Verlinkung	Verlinkung
unterstrichen grau	Querverweise
✓	Voraussetzungen
▶	Handlungsanweisungen ohne Reihenfolge
1	Handlungsanweisungen in vorgegebener Reihenfolge
⇒	Ergebnis des Handlungsschritts
GESPERRT	Anzeigen auf dem Bildschirm
•	Aufzählungen
Gilt nur für Pedelecs mit dieser Ausstattung	Auf optional eingesetzte Komponenten weist ein Hinweis unter der Überschrift hin.

Tabelle 1: Textauszeichnungen

1.3.3 Abkürzungen

Abkürzung	Bedeutung/Herleitung
ABS	Antiblockier-System
BLE	Bluetooth® Low Energy
EPAC	Electric Power Assisted Cycle
zGG	zulässiges Gesamtgewicht

Tabelle 2: Abkürzungstabelle

2 Zu Ihrer Sicherheit

2.1 Restrisiko



2.1.1 Brand- und Explosionsgefahr

Niemals mit kritischem Fehler laden

Wird ein Ladegerät an das elektrische Antriebssystem angeschlossen wenn ein kritischer Fehler gemeldet wird, kann der Akku zerstört werden und in Brand geraten.

- ▶ Ladegerät nur mit fehlerfreiem elektrischem Antriebssystem verbinden.

Eindringendes Wasser meiden

Der Akku ist nur gegen Spritzwasser geschützt. Eindringendes Wasser kann einen Kurzschluss auslösen. Der Akku kann sich selbst entzünden und explodieren.

- ▶ Niemals Akku ins Wasser tauchen.
- ▶ Bei Verdacht auf Wassereintritt Akku außer Betrieb setzen.

Hitze meiden

Temperaturen über 60 °C können dazu führen, dass Flüssigkeit aus dem Akku austritt und das Gehäuse beschädigt wird. Der Akku kann sich selbst entzünden und explodieren.

- ▶ Akku vor Hitze schützen.
- ▶ Niemals neben heißen Objekten lagern.
- ▶ Niemals Akku dauerhafter Sonneneinstrahlung aussetzen.
- ▶ Große Temperaturschwankungen vermeiden.

Niemals falsches Ladegerät nutzen

Ladegeräte mit zu hoher Spannung beschädigen Akkus. Ein Brand oder eine Explosion können die Folge sein.

- ▶ Nur zugelassenen Akkus zum Laden nutzen.

Kurzschluss durch Überbrückung verhindern

Metallgegenstände können die elektrischen Anschlüsse des Akkus überbrücken. Der Akku kann sich selbst entzünden und explodieren.

- ▶ Niemals Büroklammern, Schrauben, Münzen, Schlüssel und andere Kleinteile in den Akku stecken.
- ▶ Den Akku nur auf sauberen Flächen aufstellen. Verschmutzung von Ladebuchse und Kontakten, z. B. durch Sand oder Erde, verhindern.

Umgang mit beschädigtem oder defektem Akku

Defekte Akkus sind Gefahrgut. Hierzu zählen:

- Zellen oder Akkus, die aus Sicherheitsgründen als defekt identifiziert worden sind;
- ausgelaufene oder entgaste Akkus,
- Zellen oder Akkus, die eine äußerliche oder mechanische Beschädigung erlitten haben und
- Zellen oder Akkus, deren Sicherheit noch nicht geprüft wurden.

Bei beschädigten oder defekten Akkus kann die Sicherheitselektronik ausfallen. Die Restspannung kann einen Kurzschluss auslösen. Der Akku kann sich selbst entzünden und explodieren.

- ▶ Akku und Zubehör nur in einwandfreiem Zustand betreiben und laden.
- ▶ Niemals Akku öffnen oder reparieren.
- ▶ Äußerlich beschädigten Akku sofort außer Betrieb setzen.
- ▶ Nach einem Sturz oder Aufprall den Akku mindestens 24 Stunden außer Betrieb setzen und beobachten.

Defekte Akkus lagern und entsorgen

- ▶ Bis zur Entsorgung Akku in einem Sicherheitsbehälter nach ADR SV 376, P908 trocken lagern.



Abbildung 1: Sicherheitsbehälter, Beispiel

- ▶ Niemals in der Nähe brennbarer Stoffe lagern.
- ▶ Defekte Akkus fachgerecht entsorgen.

Überhitzung beim Ladegerät vermeiden

Das Ladegerät erwärmt sich beim Laden des Akkus. Bei mangelnder Kühlung können ein Brand oder Verbrennungen der Hände die Folgen sein.

- ▶ Niemals Ladegerät auf leicht brennbaren Untergrund verwenden.
- ▶ Niemals Ladegerät beim Laden abdecken.
- ▶ Niemals Akku unbeaufsichtigt laden.

Heißgelaufene Bremsen und Motoren abkühlen

Die Bremsen und der Motor können im Betrieb sehr heiß werden. Bei Berührung kann es zu einer Verbrennung oder einem Brand kommen.

- ▶ Niemals Bremse oder Motor direkt nach der Fahrt berühren.
- ▶ Niemals direkt nach der Fahrt das Pedelec auf brennbaren Untergrund (Gras, Holz usw.) legen.



2.1.2 Elektrischer Schlag

Niemals beschädigte Netz-Bauteile nutzen

Beschädigte Ladegeräte, Stromleitungen und Stecker erhöhen das Risiko eines elektrischen Schlages.

- ▶ Vor jeder Benutzung Ladegerät, Leitung und Stecker prüfen. Niemals ein beschädigtes Ladegerät verwenden.

Wassereintritt vermeiden

Beim Eindringen von Wasser in das Ladegerät besteht das Risiko eines elektrischen Schlages.

- ▶ Ladegerät nur im Innern nutzen.

Umgang mit Kondenswasser

Im Ladegerät und im Akku kann sich bei einem Temperaturwechsel von kalt nach warm Kondenswasser bilden, aus dem ein Kurzschluss entstehen kann.

- ▶ Mit dem Anschluss des Ladegeräts bzw. des Akkus warten, bis sich beide Geräte auf Zimmertemperatur erwärmt haben.



2.1.3 Sturzgefahr

Korrektes Anziehmoment nutzen

Wird eine Schraube zu fest angezogen, kann sie brechen. Wird eine Schraube zu locker angezogen, kann sie sich lösen. Ein Sturz mit Verletzungen ist die Folge.

- ▶ Immer das angegebene Anziehmoment auf der Schraube bzw. aus dem Kapitel 3.5 beachten.

Nur freigegebene Bremse nutzen

Laufräder sind ausschließlich für den Einsatz entweder mit Felgenbremsen oder Scheibenbremsen konstruiert. Wird eine falsche Bremse genutzt, kann das Laufrad brechen. Ein Sturz mit Verletzungen ist die Folge.

- ▶ Am Laufrad nur die freigegebene Bremse nutzen.

Schnellspanner richtig einstellen

Eine zu hohe Spannkraft beschädigt den Schnellspanner, sodass er seine Funktion verliert. Eine unzureichende Spannkraft führt zu ungünstiger Krafteinleitung. Hierdurch können Bauteile brechen. Ein Sturz mit Verletzungen ist die Folge.

- ▶ Niemals mit einem Werkzeug (z. B. Hammer oder Zange) einen Schnellspanner befestigen.
- ▶ Nur Spannhebel mit vorschriftsmäßig eingestellter Spannkraft nutzen.



2.1.4 Amputationsgefahr

Die Brems Scheibe der Scheibenbremse ist so scharf, dass sie schwerwiegende Verletzungen von Fingern verursacht, wenn diese in die Öffnungen der Brems Scheibe geraten.

Die Kettenräder und Riemenscheiben können Finger einziehen und hierdurch schwerwiegende Verletzungen von Fingern verursachen.

- ▶ Finger immer von rotierenden Brems Scheiben, dem Ketten- bzw. Riemenantrieb fernhalten.

2.2 Giftige Substanzen



2.2.1 Karzinogene Stoffe

Federungsöl

Das Federungsöl im Hinterbau-Dämpfer und der Gabel reizt die Atemwege, führt zu Veränderungen des Erbguts in den Keimzellen und kann Unfruchtbarkeit und Krebs bei Berührung verursachen.

- ▶ Wartungs- und Reinigungsarbeiten sind für schwangere Frauen verboten.
- ▶ Hautkontakt mit dem Federungsöl vermeiden.



2.2.2 Giftige Stoffe

Bremsflüssigkeit

Durch einen Unfall oder Materialermüdung kann Bremsflüssigkeit austreten. Die Bremsflüssigkeit kann bei Verschlucken und Einatmen tödlich sein.

- ▶ Hautkontakt mit der Bremsflüssigkeit vermeiden.
- ▶ Niemals Dämpfe einatmen.

Federungsöl

Das Federungsöl im Hinterbau-Dämpfer und der Gabel ist giftig bei Berührung.

- ▶ Wartungs- und Reinigungsarbeiten sind für schwangere Frauen verboten.
- ▶ Hautkontakt mit dem Federungsöl vermeiden.
- ▶ Niemals Dämpfe einatmen.



2.2.3 Ätzende und reizende Stoffe

Defekter Akku

Aus beschädigten oder defekten Akkus können Flüssigkeiten und Dämpfe austreten. Auch zu hohe Temperaturen können dazu führen, dass Flüssigkeiten und Dämpfe aus dem Akku austreten. Die Flüssigkeiten und Dämpfe können die Atemwege reizen und zu Verbrennungen führen.

- ▶ Niemals den Akku auseinanderbauen.
- ▶ Hautkontakt vermeiden.
- ▶ Niemals Dämpfe einatmen.

2.3 Anforderungen an die Arbeitsumgebung

- ▶ Das Pedelec in einer sauberen und trockenen Umgebung montieren.
- ▶ Die Arbeitsumgebung soll eine Temperatur von 15 °C bis 25 °C haben.
- ▶ Der verwendete Montageständer muss mindestens für das Maximalgewicht von 30 kg zugelassen sein.

2.3.1 Persönliche Schutzausrüstung

- ▶ Die Persönliche Schutzausrüstung richtet sich nach den Betriebsanweisungen der Werkstatt.

2.4 Sicherheitskennzeichen und Sicherheitshinweise

Auf dem Typenschild des Pedelecs und des Akkus befinden sich diese Sicherheitskennzeichen und Sicherheitshinweise:

Symbol	Erklärung
	Allgemeine Warnung
	Warnung vor heißen Oberflächen
	Gebrauchsanleitungen beachten

Tabelle 3: Sicherheitskennzeichen

Symbol	Erklärung
	Anweisung lesen
	getrennte Sammlung von Elektro- und Elektronikgeräten
	getrennte Sammlung von Batterien und Akkus
	ins Feuer werfen verboten (verbrennen verboten)

Tabelle 4: Sicherheitshinweise







	Batterien und Akku öffnen verboten
	Gerät der Schutzklasse II
	nur für Verwendung in Innenräumen geeignet
	Sicherung (Gerätesicherung)
	EU-Konformität
	wiederverwertbares Material
	Vor Temperaturen über 50 °C und Sonneneinstrahlung schützen

Tabelle 4: Sicherheitshinweise

2.5 Verhalten im Notfall

2.5.1 Ausgelaufene Bremsflüssigkeit

- ▶ Betroffene aus dem Gefahrenbereich und an die frische Luft bringen.
- ▶ Niemals Betroffene unbeaufsichtigt lassen.
- ▶ Mit Bremsflüssigkeit verunreinigte Kleidungsstücke sofort entfernen.
- ▶ Niemals Dämpfe einatmen. Für ausreichende Lüftung sorgen.
- ▶ Zum Schutz Handschuhe und Schutzbrille tragen.
- ▶ Ungeschützte Personen fernhalten.
- ▶ Auf Rutschgefahr durch ausgelaufene Bremsflüssigkeit achten.
- ▶ Offenen Flammen, heißen Oberflächen und Zündquellen von ausgelaufener Bremsflüssigkeit fernhalten.
- ▶ Kontakt mit Haut und Augen vermeiden.

Nach Einatmen

- 1 Frischluft zuführen. Bei Beschwerden sofort einen Arzt aufsuchen.

Nach Hautkontakt

- 1 Betroffene Hautpartie mit Wasser und Seife waschen und gut abspülen.
- 2 Verunreinigte Kleidung entfernen. Bei Beschwerden einen Arzt aufsuchen.

Nach Augenkontakt

- 1 Augen mindestens 10 Minuten bei geöffnetem Lidspalt unter fließendem Wasser spülen, auch unter den Augenlidern.
- 2 Bei Beschwerden sofort einen Augenarzt aufsuchen.

Nach Verschlucken

- 1 Mund mit Wasser ausspülen. Niemals Erbrechen auslösen. Aspirationsgefahr.
- 2 Erbricht sich eine Person und liegt auf dem Rücken, in stabile Seitenlage bringen.
- 3 Sofort einen Arzt aufsuchen.

Umweltschutzmaßnahmen

- ▶ Niemals Bremsflüssigkeit in Kanalisation, Gewässer oder Grundwasser gelangen lassen.

- ▶ Bei Eindringen in Boden, Gewässer oder Kanalisation die zuständige Behörden benachrichtigen.
- ▶ Austretende Bremsflüssigkeit umweltgerecht und den gesetzlichen Vorschriften entsprechend entsorgen (siehe Kapitel 10.1).
- ▶ Tritt Bremsflüssigkeit aus, muss das Bremssystem sofort repariert werden. Fachhandel kontaktieren.

2.5.2 Austretende Akku-Dämpfe

Bei Beschädigung oder durch unsachgemäße Nutzung des Akkus können Dämpfe austreten. Die Dämpfe können zu Atemwegsreizungen führen.

- 1 An die frische Luft gehen.
- 2 Bei Beschwerden einen Arzt aufsuchen.

Nach Augenkontakt

- 1 Augen vorsichtig mit viel Wasser mindestens 15 Minuten spülen. Nicht betroffenes Auge schützen.
- 2 Sofort einen Arzt aufsuchen.

Nach Hautkontakt

- 1 Feste Partikel sofort entfernen.
- 2 Verunreinigte Kleidung sofort ausziehen.
- 3 Betroffenen Bereich mit viel Wasser mindestens 15 Minuten spülen.
- 4 Danach betroffene Hautstellen leicht abtupfen, niemals trocken reiben.
- 5 Bei Rötungen oder Beschwerden sofort einen Arzt aufsuchen.

2.5.3 Brand des Akkus

Bei einem beschädigten oder defekten Akku kann die Sicherheitselektronik ausfallen. Die Restspannung kann einen Kurzschluss auslösen. Der Akku kann sich selbst entzünden und explodieren.

- 1 Deformiert sich ein Akku oder beginnt zu rauchen, Abstand halten.
 - 2 Beim Laden den Stecker aus der Steckdose ziehen.
 - 3 Die Feuerwehr benachrichtigen.
- ▶ Zur Feuerbekämpfung Feuerlöscher der Brandklasse D verwenden.
 - ▶ Niemals beschädigte Akkus mit Wasser löschen oder mit Wasser in Kontakt kommen lassen.

Durch das Einatmen von Dämpfen kann es zu Vergiftungen kommen.

- ▶ Auf die Seite des Feuers stellen, aus welcher der Wind kommt.
- ▶ Wenn möglich Atemschutz verwenden.

3 Beschreibung

Für mehr Informationen siehe Teil 2, Bedienungsanleitung, Kapitel 2 Beschreibung.

4 Transport und Lagerung

Für mehr Informationen siehe Teil 2, Bedienungsanleitung, Kapitel 3 Transport und Lagerung.

4.1 Transport

4.1.1 Akku transportieren

Der gewerbliche Transport erfordert die Einhaltung der Vorschriften über die Verpackung, Kennzeichnung und Beförderung von Gefahrgütern. Offene Kontakte müssen abgedeckt und der Akku sicher verpackt sein.

5 Montageanleitung

Nur ausgebildetes Fachpersonal mit einer Weiterbildung des System-Herstellers darf die Montage und Installation der Pedelecs durchführen.

⚠️ WARNUNG Augenverletzungsgefahr

Durch unsachgemäße Einstellungen von Bauteilen können Probleme auftreten. Hierdurch können schwere Verletzungen im Gesichtsbereich entstehen.

- ▶ Bei der Montage immer Schutzbrille tragen.

⚠️ VORSICHT Sturz- und Quetschgefahr bei unbeabsichtigter Aktivierung

Bei unbeabsichtigter Aktivierung des elektrischen Antriebssystems besteht Verletzungsgefahr.

- ▶ Vor der Montage Akku entnehmen.

5.1 Benötigte Werkzeuge und Material

Um das Pedelec aufzubauen werden diese Werkzeuge benötigt:

- Montage-Handschuhe
- Nitril-Handschuhe
- Schutzbrille
- Schulungsunterlagen und technisches Zubehör des Systemherstellers
- Ausdruck des Monateprotokolls
- Kuli
- Werkstatttücher
- Montageständer (bis mindestens 30 kg)
- Schmierfett
- Montagepaste
- Pumpe
- Messer
- Ringschlüssel: 8 mm, 9 mm, 10 mm, 13 mm, 14 mm und 15 mm
- Drehmomentschlüssel: Arbeitsbereich 5 ... 40 Nm
- Lenker: TORX®-Aufsätze: T50, T55, und T60
- Innensechskant Schlüssel: 2 mm, 2,5 mm, 3 mm, 4 mm, 5 mm, 6 mm und 8 mm
- Torx-Schlüssel T25
- Kreuzschlitzdreher
- Schlitzschraubendreher

5.2 Auspacken

⚠️ VORSICHT Schnittverletzungen durch herausstehende Tackernadeln und scharfe Kanten

Beim Öffnen der Verpackungen können Tackernadeln herausragen. Dies kann zu Verletzung der Hände führen.

- ▶ Beim Auspacken immer Montagehandschuhe tragen.

Das Verpackungsmaterial besteht hauptsächlich aus Pappe und Kunststoffolie.

- ▶ Die Verpackung nach den behördlichen Auflagen entsorgen (siehe Kapitel 9).

⇒ Das Pedelec wird im Werk zu Testzwecken vollständig montiert und anschließend für den Transport zerlegt. Das Pedelec ist zu 95 % bis 98 % vormontiert.

Lieferumfang

<input type="checkbox"/>	1 × vormontiertes Pedelec
<input type="checkbox"/>	1 × Vorderrad
<input type="checkbox"/>	2 × Pedale
<input type="checkbox"/>	2 × Schnellspanner (optional)
<input type="checkbox"/>	1 × Ladegerät
<input type="checkbox"/>	1 × Technische Unterlagen
<input type="checkbox"/>	1 × Akku (wird unabhängig vom Pedelec geliefert)

5.3 In Betrieb nehmen

Die Praxis zeigt, dass ein unverkauftes Pedelec spontan zu Probefahrten an Kunden abgegeben wird, sobald es fahrbereit aussieht.

Es ist sinnvoll, jedes Pedelec nach dem Aufbau sofort in den voll einsatzfähigen Stand zu bringen.

- ▶ Zur Dokumentation der Qualitätssicherung ein Montageprotokoll erstellen.
- ▶ Alle möglichen Montagearbeiten aus dem Montageprotokoll durchführen.
- ▶ Im Montageprotokoll alle durchgeführten Handlungen protokollieren.

5.3.1 Akku prüfen

Der Akku muss vor dem ersten Laden geprüft werden.

- ▶ Den **Ein-Aus-Taste (Akku)** drücken.
- ⇒ Leuchtet mindestens eine, aber nicht alle LEDs der **Ladezustands-Anzeige (Akku)** auf, kann der Akku vollständig geladen werden.
- ⇒ Leuchtet keine LED der **Ladezustands-Anzeige (Akku)** auf, ist der Akku möglicherweise beschädigt.
- ▶ Mit dem Hersteller des Akkus in Verbindung setzten.
Bis zu Klärung des Zustandes, den Akku wie einen defekten Akku behandeln und lagern (siehe Kapitel 2.1.1).

5.3.2 Rad vorbereiten

Auf den Seitenwänden der Reifen befindet sich ein Laufrichtungspfeil mit der Aufschrift ROTATION. Auf älteren Reifen lautet die Angabe „DRIVE“. Der Laufrichtungspfeil gibt die empfohlene Laufrichtung an. Bei Straßenreifen hat die Laufrichtung vor allem optische Gründe.



Abbildung 2: Laufrichtungspfeil

Im Gelände ist die Bedeutung der Laufrichtung deutlich größer, denn hier bewirkt das Profil die Verzahnung mit dem Untergrund. Während das Hinterrad die Antriebskräfte übertragen muss, ist das Vorderrad für die Übertragung von Brems- und Lenkkräften zuständig. Antriebs- und Bremskräfte haben unterschiedliche Wirkungsrichtungen. Deswegen werden manche Reifen an Vorder- und Hinterrad entgegengesetzt montiert. Auf diesen Reifen gibt es zwei Laufrichtungspfeile: Der Laufrichtungspfeil FRONT gibt die empfohlene Rotationsrichtung für das Vorderrad an.

- Der Laufrichtungspfeil REAR gibt die empfohlene Rotationsrichtung für das Hinterrad an.



Abbildung 3: Laufrichtungspfeil auf MTB-Reifen

- ▶ Beim Einlegen des Rads in die Gabel muss der Laufrichtungspfeil in Fahrtrichtung zeigen.

5.3.3 Rad in SUNTOUR Gabel montieren

Gilt nur für Suntour-Gabeln mit dieser Ausstattung

⚠VORSICHT Sturz durch gelösten Schnellspanner

Ein defekter oder falsch montierter Schnellspanner kann sich in der Bremsscheibe verfangen und das Rad blockieren. Ein Sturz ist die Folge.

- ▶ Niemals defekte Schnellspanner einbauen.

⚠VORSICHT Sturz durch defekten oder falsch montierten Schnellspanner

Die Bremsscheibe wird im Betrieb sehr heiß. Teile des Schnellspanners können hierdurch beschädigt werden. Der Schnellspanner lockert sich. Ein Sturz mit Verletzungen ist die Folge.

- ▶ Der Vorderrad-Schnellspannhebel und die Bremsscheibe müssen gegenüber liegen.

⚠VORSICHT Sturz durch Fehleinstellung der Spannkraft

Eine zu hohe Spannkraft beschädigt den Schnellspanner, sodass er seine Funktion verliert. Eine unzureichende Spannkraft führt zu ungünstiger Kräfteinleitung. Die Federgabel oder der Schnellspanner können brechen. Ein Sturz mit Verletzungen ist die Folge.

- ▶ Niemals mit einem Werkzeug (z. B. Hammer oder Zange) einen Schnellspanner befestigen.
- ▶ Nur Spannhebel mit vorschriftsmäßig eingestellter Spannkraft nutzen.

5.3.3.1 Q-LOC Schnellspanner

- ✓ Vor der Montage darauf achten, dass der Flansch des Schnellspanners ausgedehnt ist. Hebel vollständig öffnen.



Abbildung 4: Geschlossener und geöffneter Flansch

- 1 Schnellspanner hineinschieben, bis ein Klickgeräusch hörbar ist. Sicherstellen, dass der Flansch ausgedehnt ist.

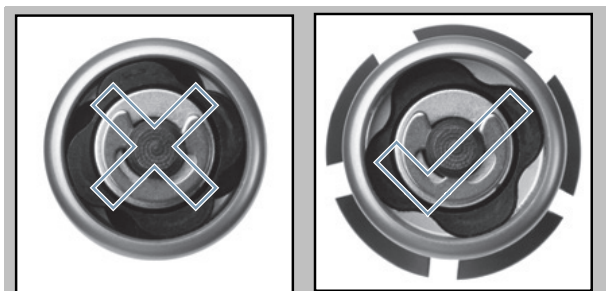

Abbildung 5: Schnellspanner in Pfeilrichtung einschieben

- 2 Spannung mit halb offenem Spannhebel einstellen, bis der Flansch am Ausfallende anliegt.



Abbildung 6: Spannung einstellen

- 3 Schnellspanner vollständig schließen. Auf festen Sitz prüfen und gegebenenfalls am Flansch nachstellen.

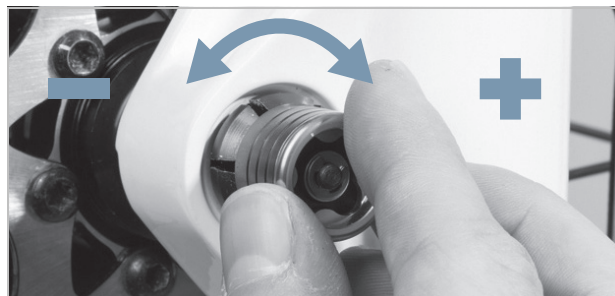

Abbildung 7: Schnellspanner schließen

⇒ Das Rad ist montiert.

5.3.3.2 LH Steckachse Montage

- 1 Einstellmutter in Richtung (+) bis zum Anschlag drehen.
- 2 Rad in die Gabel einlegen.
- 3 Achse mit dem Hebel in der geöffneten Position einsetzen.



Abbildung 8: Schnellspanner in Pfeilrichtung einschieben

- 4 Hebel im Uhrzeigersinn drehen,
⇒ Die Achse ist bis zum Anschlag festgezogen.

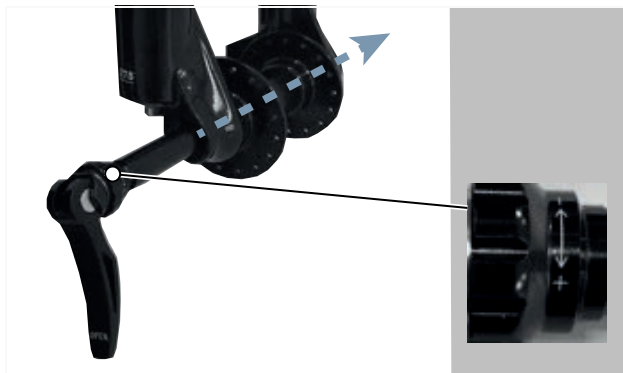

Abbildung 9: Hebel festziehen

- 5 Den Hebel gegen den Uhrzeigersinn bewegen, sodass er auf den Boden zeigt.

- 6 Die Einstellmutter in Richtung (-) bewegen.
 ⇒ Der Hebel ist auf halben Weg zu straff.

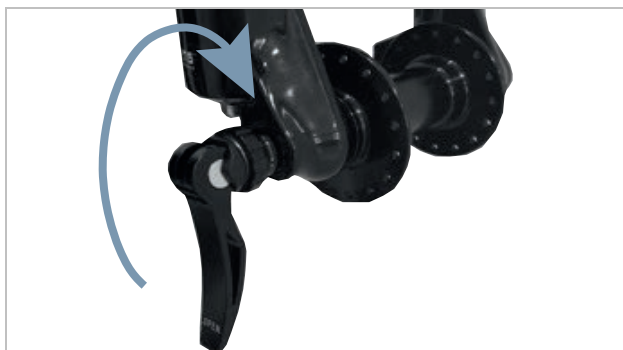

Abbildung 10: Hebel einstellen

- 7 Hebel ganz schließen.
 ⇒ Beim Schließen hinterlässt der Hebel einen Abdruck in der Hand. Die Beschriftung Close zeigt nach außen.

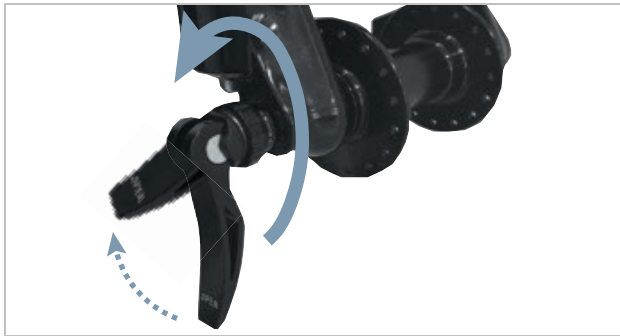

Abbildung 11: Hebel schließen

- ⇒ Das Rad ist montiert.

5.3.3.3 20 mm Durchgangsachse, geschraubt

- 1 Achse einschieben.
- 2 Mit 6 mm Innensechskantschlüssel auf 10 Nm anziehen.

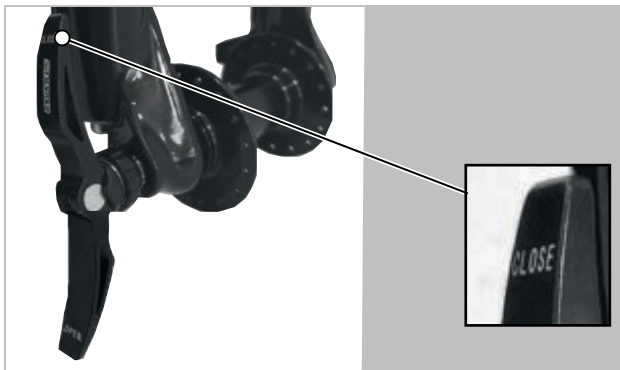

Abbildung 12: Achse anziehen

- 3 Sicherungsklemme mit 4 mm Innensechskantschlüssel auf 7 Nm anziehen.



Abbildung 13: Sicherungsklemme anziehen

- ⇒ Das Rad ist montiert.

5.3.3.4 20 mm Querachse

- 1 Querachse auf der Antriebsseite in die Nabe einschieben.



Abbildung 14: Querachse in Pfeilrichtung einschieben

- 2 Querachse mit rotem Hebel anziehen.

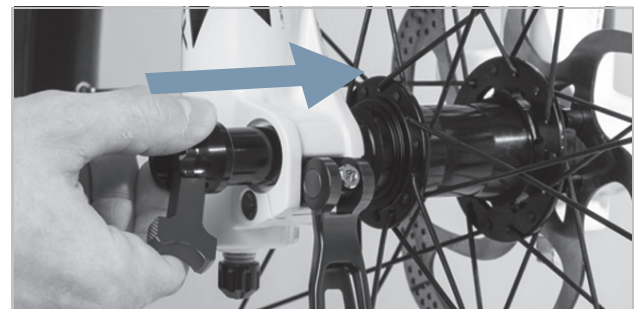

Abbildung 15: Achse in Pfeilrichtung anziehen

- 3 Roten Hebel in die Querachse schieben.

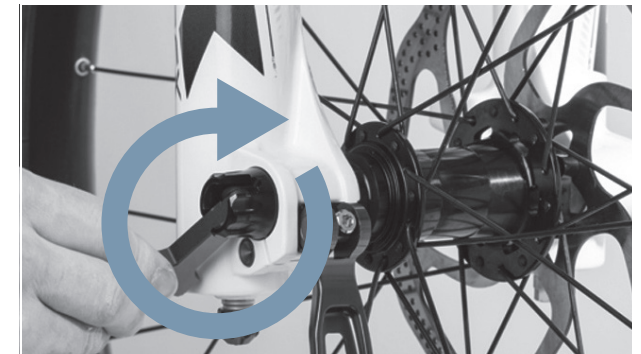

Abbildung 16: Roten Hebel in Pfeilrichtung einschieben

4 Schnellspannhebel schließen.

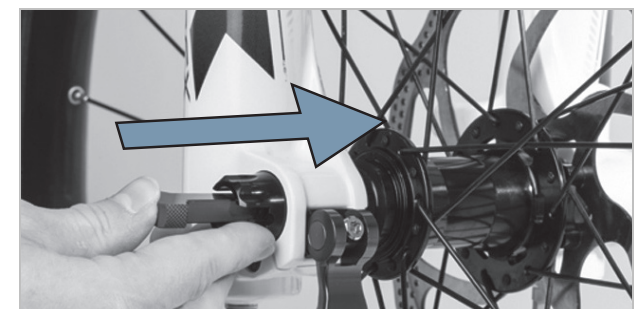

Abbildung 17: Schnellspannhebel in Pfeilrichtung drücken

⇒ Die Querachse ist gesichert.

5 Lage und Spannkraft des Schnellspannhebels prüfen. Der Schnellspannhebel muss bündig am Federbein anliegen.

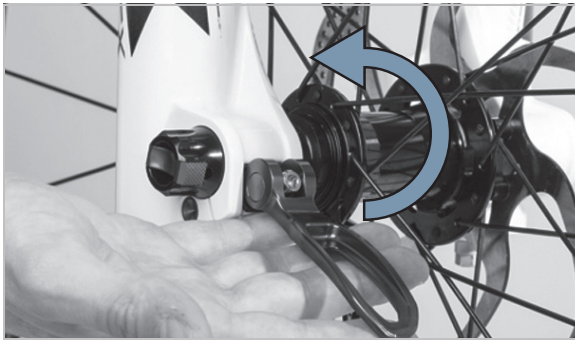

Abbildung 18: Perfekte Lage des Spannhebels

6 Bei Bedarf die Spannkraft des Spannhebels mit 4 mm Innensechskantschlüssel einstellen.



Abbildung 19: Spannkraft des Schnellspanners einstellen

7 Den Schnellspannhebel auf Lage und Spannkraft prüfen.

⇒ Das Rad ist montiert.

5.3.3.5 Schraubachse (12AH2 und 15AH2)

Gilt nur für Suntour-Gabeln mit dieser Ausstattung

✓ Vor der Montage ist darauf zu achten, dass der O-Ring am Gewindeteil richtig sitzt.

- 1 Das Vorderrad in die Ausfallenden der Gabel einsetzen.
- 2 Achse auf der Antriebsseite in die Nabe hineinschieben.



Abbildung 20: Achse in Pfeilrichtung einschieben

- 3 Mit einem 6 mm Innensechskantschlüssel Achse auf 8 bis 10 Nm anziehen. Das Gewinde der Achse muss sichtbar sein.

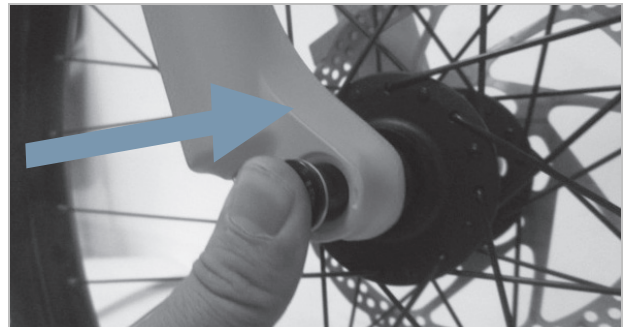

Abbildung 21: Achse in Pfeilrichtung anziehen

- 4 Sicherungsschraube auf der Nicht-Antriebsseite einsetzen.

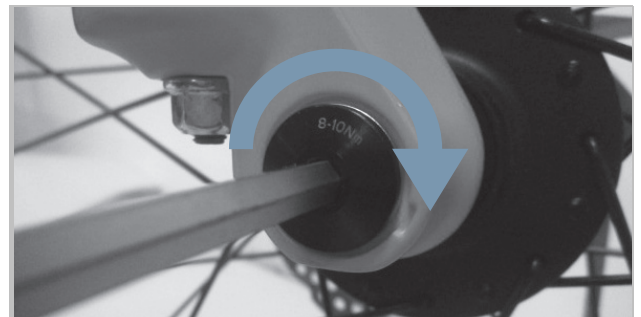

Abbildung 22: Sicherungsschraube einsetzen

- 5 Sicherungsschraube mit 5 mm Innensechskantschlüssel auf 5 bis 6 Nm anziehen.

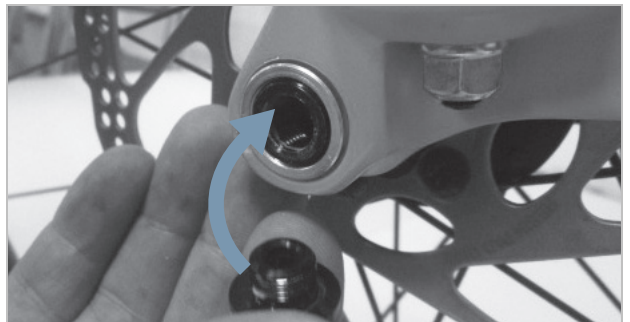

Abbildung 23: Sicherungsschraube anziehen

⇒ Das Rad ist montiert.

5.3.4 Rad in ROCKSHOXs Gabel montieren

5.3.4.1 Maxle Stealth

Gilt nur für RockShox Gabeln mit einer Maxle Stealth Steckachse

- 1 Steckachse durch das Ausfallende und die Nabe schieben, bis das Gewinde das gegenüberliegende Ausfallende berührt.



Abbildung 24: Schnellspanner einschieben

- 2 Steckachse auf ein Anziehmoment von 9...13,5 Nm anziehen.

⇒ Das Rad ist montiert.

5.3.5 Rad in FOX Gabel montieren

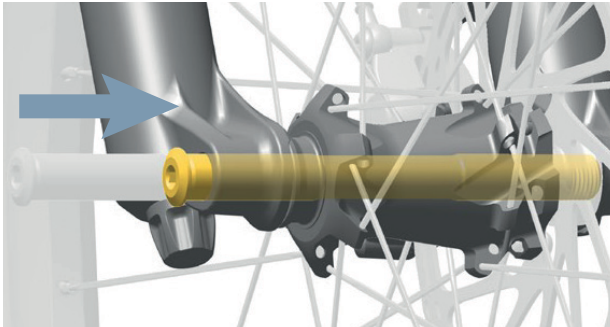
5.3.5.1 Schnellspanner (15 mm)

Gilt nur für FOX-Gabeln mit Schraubachse 15 mm Ausstattung

Das Verfahren zum Einbau der 15 × 100 mm und 15 × 110 mm Schnellspanners ist dasselbe.

- 1 Das Vorderrad in die Ausfallenden der Gabel einsetzen.
- 2 Schnellspanner auf der Antriebsseite in die Nabe hineinschieben



Abbildung 25: Schnellspanner einschieben

- 3 Den Schnellspannhebel öffnen.
- 4 Den Schnellspanner um 5 bis 6 volle Umdrehungen im Uhrzeigersinn eindrehen.

- 5 Den Schnellspannhebel schließen.
- ✓ Der Schnellspannhebel muss genügend Spannung haben, um einen Abdruck auf der Hand zu hinterlassen.
 - ✓ Der Hebel muss sich in geschlossener Position 1 - 20 mm vor dem Gabelbein befinden.

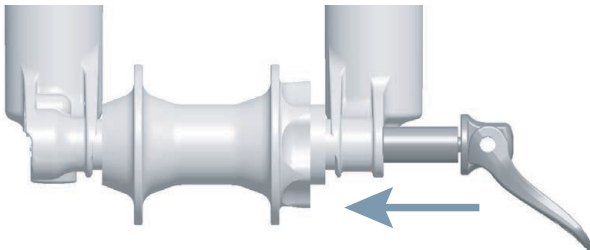

Abbildung 26: Abstand Hebel zum Gabelbein

- ✓ Wenn die Spannung des geschlossenen Schnellspannhebels in der Endposition ungenügend ist, muss der Schnellspanner eingestellt werden.

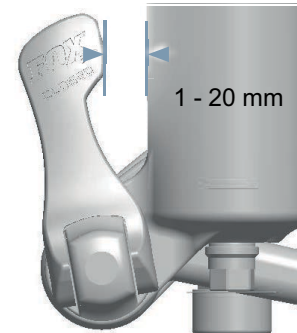

Abbildung 27: Aufbau Schnellspanner von hinten

- 1 Den Achsen-Einstellwert (3), der durch den Anzeigepfeil (2) angegeben wird, notieren.
 - 2 Mit einem 2,5 mm Inbusschlüssel die Achsmutter-Sicherungsschraube (1) um ca. 4 Umdrehungen drehen, ohne die Schraube vollständig zu entfernen.
 - 3 Den Schnellspannhebel in die offene Position drehen. Den Schnellspanner um ca.4 Umdrehungen lösen.
 - 4 Den Schnellspanner von der Seite des offenen Hebels aus nach innen drücken.
- ⇒ Die Achsmutter-Sicherungsschraube wird herausgeschoben, sodass sie beiseite gedreht werden kann.
- 5 Den Schnellspanner weiter vorschieben.
 - 6 Die Achsmutter im Uhrzeigersinn drehen, um die Hebelspannung zu erhöhen,
 - 7 Die Achsmutter gegen den Uhrzeigersinn, um die Hebelspannung zu verringern.
 - 8 Die Achsmuttersicherung wieder einsetzen und die Schraube mit 0,9 Nm festziehen.
 - 9 Die Schritte zum Einbau der Achse wiederholen, um den ordnungsgemäßen Einbau und die korrekte Einstellung zu prüfen.

⇒ Das Rad ist montiert.

5.3.5.2 Kabolt-Achse

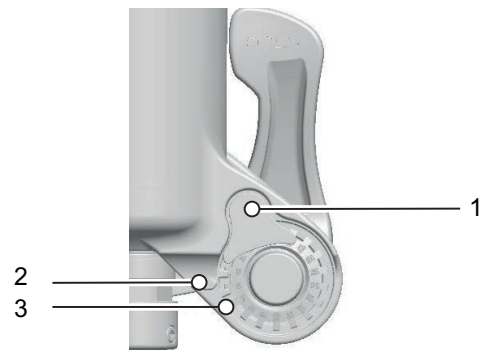
Gilt nur für FOX-Gabeln mit Kabolt-Achsen Ausstattung

- 1 Vorderrad in die Ausfallenden der Gabel einschieben.
- 2 Die Kabolt-Achse durch das Ausfallende auf der Nicht-Antriebsseite und die Nabe schieben.



Abbildung 28: Kabolt-Achse einschieben

- 3 Die Kabolt-Achsschraube mit einem 6 mm-Inbusschlüssel auf 17 Nm (150 in-lb) anziehen.

⇒ Das Rad ist montiert.

5.3.6 Pedale montieren

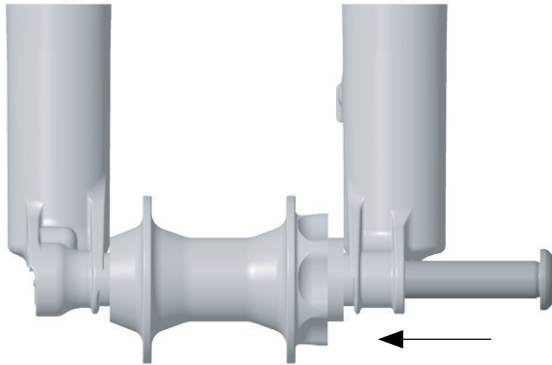
Damit sich die Pedale beim Pedalieren nicht lösen, haben diese zwei unterschiedliche Gewinde.

- Das in Fahrtrichtung linke Pedal hat ein Linksgewinde und ist mit L gekennzeichnet.
- Das in Fahrtrichtung rechte Pedal hat ein Rechtsgewinde und ist mit R gekennzeichnet.

Die Markierung befindet sich entweder auf dem Kopfende, der Achse oder dem Pedalkörper.



Abbildung 29: Beispiel Markierung von Pedalen

- 1 Gewinde beider Pedale mit wasserresistentem Fett bestreichen.
- 2 Das mit L gekennzeichnete Pedal mit der Hand gegen den Uhrzeigersinn in den in Fahrtrichtung gesehenen linken Kurbelarm drehen.



Abbildung 30: L-Pedal im linken Kurbelarm

- 3 Das mit R gekennzeichnete Pedal mit der Hand im Uhrzeigersinn in den in Fahrtrichtung gesehen rechten Kurbelarm drehen.



Abbildung 31: R-Pedal im rechten Kurbelarm

- 4 Mit einem 15 mm Schraubenschlüssel das linke Pedalgewinde gegen den Uhrzeigersinn und das rechte Pedalgewinde im Uhrzeigersinn mit einem Anzugswert von 33 Nm bis 35 Nm festdrehen.

5.4 System installieren

Nach den Vorgaben aus der Systemhersteller-Schulung die Installation durchführen.

5.4.1 SRAM AXS Schaltwerk verbinden

Gilt nur für Pedelecs mit dieser Ausstattung

Die Verbindung zwischen dem Schaltwerk SRAM XX1 EAGLE AXS und dem Schalthebel SRAM AXS-Controller erfolgt über eine Bluetooth® Verbindung. Wurde bei der Produktion die Kopplung noch nicht hergestellt oder beim Austausch, Hinzufügen oder Entfernen von Bauteilen die Schalteinheiten entkoppelt, müssen das Schaltwerk und der Schalthebel miteinander gekoppelt werden. Jedes AXS-System verfügt über ein Hauptbauteil, mit der die Kopplungssitzung gestartet und beendet wird. Das Hauptbauteil ist das SRAM XX1 EAGLE AXS Schaltwerk. Bei Zwei Schalthebeln muss der Kopplungsvorgang separat für jeden Schalthebel durchgeführt werden.

- ✓ In den Schalthebel SRAM AXS-Controller ist eine geladene Batterie eingelegt (siehe Kapitel 9.11.3).
- ✓ Das Pedelec steht still.
- ✓ Das elektrische Antriebssystem ist eingeschaltet.

- 1 Am SRAM XX1 EAGLE AXS Schaltwerk auf die **AXS-Taste (Schaltwerk)** drücken. Gedrückt halten, bis die grüne **LED-Anzeige (Schaltwerk)** langsam blinkt.

⇒ Die Kopplungssitzung startet. Die Kopplungssitzung wird nach 30 Sekunden Inaktivität automatisch beendet.



Abbildung 32: SRAM XX1 EAGLE AXS Schaltwerk mit LED-Anzeige (Schaltwerk) (1) und AXS-Taste (Schaltwerk) (2)

- 2 Am Schalthebel SRAM AXS-Controller auf die **AXS-Taste (Schalthebel)** drücken. Gedrückt halten, bis die grüne **LED-Anzeige (Schalthebel)** schnell blinkt.

⇒ Das SRAM XX1 EAGLE AXS Schaltwerk und der Schalthebel SRAM AXS-Controller werden gekoppelt.

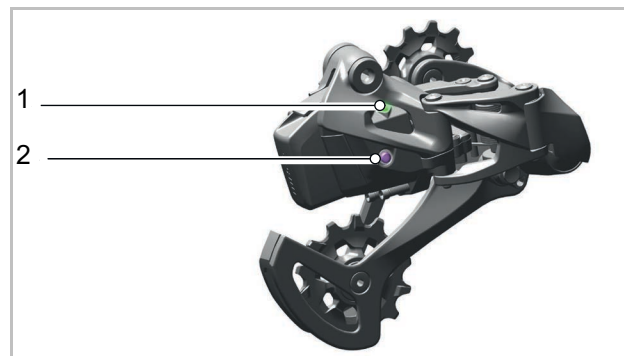

Abbildung 33: Schaltwerk SRAM AXS-Controller mit LED-Anzeige (Schaltwerk) (1) und AXS-Taste (Schaltwerk) (2)

- 3 Die **AXS-Taste (Schalthebel)** loslassen.
- 4 Am SRAM XX1 EAGLE AXS Schaltwerk auf die **AXS-Taste (Schaltwerk)** drücken.

⇒ Die grüne LED hört auf zu blinken. Die Kopplungssitzung ist beendet.

5.5 Bauteile prüfen

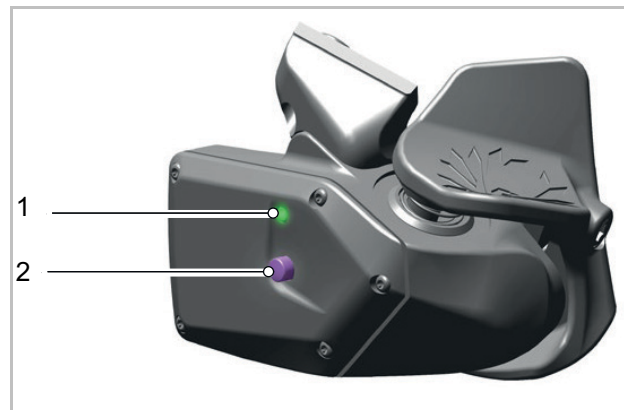
- ▶ Nach dem Monatgeprotokoll das Pedelec prüfen.

5.5.1 Vorbau und Lenker prüfen

5.5.1.1 Verbindungen prüfen

- 1 Vor das Pedelec stellen. Das Vorderrad zwischen die Beine klemmen. Die Lenkergriffe fassen.
 - 2 Versuchen, den Lenker gegen die Richtung des Vorderrads zu verdrehen.
- ⇒ Der Vorbau darf sich nicht verschieben oder verdrehen lassen.
- 3 Lässt sich der Vorbau verdrehen, Befestigung prüfen.
- ⇒ Lässt sich der Vorbau nicht feststellen, neuen Vorbau einbauen.

5.5.1.2 Festen Sitz prüfen

- 1 Mit dem gesamten Körpergewicht auf den Lenker stützen.
- ⇒ Der Lenker darf sich in der Gabel nicht nach unten bewegen.

Vorbau mit Spannhebel Ausführung I

- 2 Sollte sich der Lenker bewegen, die Hebelspannung des *Spannhebel* erhöhen.
- 3 Rändelmutter im Uhrzeigersinn bei geöffnetem *Spannhebel* drehen.
- 4 Spannhebel schließen und erneut den festen Sitz prüfen.
- 5 Sollte sich der Lenker nicht feststellen lassen, einen neuen Vorbau einbauen.

Vorbau mit Spannhebel Ausführung II und Vorbau mit Schraube

- ▶ Sollte sich der Lenker nicht feststellen lassen, Pedelec-Hersteller kontaktieren.

5.5.1.3 Lagerspiel prüfen

- 1 Die Finger einer Hand um die obere Lenkungs-lagerschale legen. Mit der anderen Hand die Vorderrad-Bremse ziehen und versuchen, das Pedelec vor und zurück zu schieben. Beachten, dass bei Federgabeln und Scheibenbremsen ein spürbares Spiel durch ausgeschlagene Lagerbuchsen oder Bremsbelagsspiel möglich ist.
- ⇒ Die Schalenhälften des Lagers dürfen sich nicht gegeneinander verschieben.
- 2 Lagerspiel schnellstmöglich nach dem Reparaturhandbuch des Vorbaus einstellen, da sonst das Lager beschädigt wird.

6 Pedelec verkaufen

6.1 Direktverkauf

- 1 Den Pedelec-Pass in den Technischen Unterlagen ausfüllen.
- 2 Die gedruckten Technischen Unterlagen dem Kunden aushändigen.
- 3 Den Ständer und den Schalthebel einstellen.
- 4 Bei längerer Standzeit des Pedelecs ein Software-Update durchführen.
- 5 Das Pedelec an den Pedelecfahrenden anpassen.
- 6 Federsystem an Körpergewicht anpassen

Sattelstützen und Gabeln sind Bauteile, die nach Freigabe des Fahrzeug- oder Teileherstellers getauscht werden dürfen.

Der Tausch von unterschiedlichen Größen und Härten innerhalb einer Produktserie ist für Sattelstützen freigegeben.

Stahlfedern in Federgabeln und Sattelstützen sind auf das Körpergewicht ausgelegt. Wird das Körpergewicht über- oder unterschritten, funktioniert die Federung nicht mehr im geplanten Mass. Dies hat zwar keine Auswirkung auf die freigegebene Tragkraft der Federgabel bzw. der Sattelstütze, jedoch funktioniert die Federung nicht mehr optimal bzw. gar nicht mehr.

- ▶ Alle Bauteile wie Federgabeln oder Feder-Sattelstützen mit Stahlfedern an das Körpergewicht anpassen.

SR SUNTOUR Federelemente anpassen

Gilt nur für Pedelecs mit dieser Ausstattung

Stahl-Federgabeln und Parallelogramm-Sattelstützen von SR SUNTOUR werden in drei unterschiedlichen Härtegraden für unterschiedliche Körpergewichte angeboten:

Spiralfeder-Modell	weich	mittel	starr
max. Körpergewicht [kg]	50 ... 75	70 ... 95	90 ... 120

Tabelle 5: Feder-Härtegrad und Körpergewicht

Kategorie 1	Kategorie 2	Kategorie 3	Kategorie 4
<p>Bauteile, die nur nach Freigabe von PEGASUS/des Systemherstellers getauscht werden dürfen</p> <ul style="list-style-type: none"> • Motor • Bordcomputer • Bildschirm • Bedieneinheit • elektrische Leitungen • Sensoren • Akku • Ladegerät 	<p>Bauteile, die nach Freigabe von PEGASUS oder des Bauteileherstellers getauscht werden dürfen</p> <ul style="list-style-type: none"> • Tretkurbel • Laufrad ohne Nabenmotor • Kette/Riemen • Felgenband • Reifen • Bremszüge/Bremsleitungen • Bremsbeläge (Scheiben-, Rollen- Trommel-Bremse) • Lenker-Vorbau-Einheit • Sattel und Sattelstützeinheit • Scheinwerfer 	<p>Bauteile, für die keine spezielle Freigabe notwendig ist</p> <ul style="list-style-type: none"> • Steuerlager • Innenlager • Pedale (wenn das Pedal zum Original-Bauteile nicht breiter ist) • Umwerfer • Schaltwerk (alle Schaltungsbestandteile müssen für die Gangzahl passend und untereinander kopatibel sein) • Schalthebel/Drehgriff • Schaltzüge und Hüllen • Kettenblätter/Riemenscheibe/Zahnkranz (wenn die Zähnezahzahl und der Durchmesser gleich dem Original-Bauteil ist) • Kettenschutz • Radschützer (wenn die Breite nicht kleiner als die des Originalbauteils ist und der Abstand zum Reifen min. 10 mm beträgt) • Speichen • Schlauch gleicher Bauart und gleichem Ventil • Rücklicht • Reflektoren • Ständer • Griffe mit Schraubklemmung • Glocke 	<p>Besondere Hinweise beim Anbau von Zubehör</p> <ul style="list-style-type: none"> • Lenkerhörnchen (Bar Ends) sind zulässig, sofern fachgerecht nach vorne montiert (die Lastenveränderung darf nicht gravierend verändert werden). • Rückspiegel sind zulässig. • Zusatz-Batterien/Akkuscheinwerfer mit K-Nummer sind zulässig. • Anhänger sind nur nach Freigabe von PEGASUS zulässig. • Kindersitze sind nur nach Freigabe von PEGASUS zulässig. • Gepäckträger vorne und hinten sind nur nach Freigabe von PEGASUS zulässig. • Frontkörbe sind aufgrund der undefinierten Lastenverteilung als kritisch anzusehen. Sie sind nur nach Freigabe von PEGASUS zulässig. • Fahrradtaschen und Topcases sind zulässig. Es ist auf das zGG, die maximale Belastung des Gepäckträgers und eine korrekte Lastenverteilung zu achten. • Festmontierte Wetterschutzeinrichtungen sind nur nach Freigabe von PEGASUS zulässig.
<p>Bauteile, die nur nach Freigabe von PEGASUS getauscht werden dürfen</p> <ul style="list-style-type: none"> • Rahmen • Starr- und Federgabel • Hinterbau-Dämpfer • Laufrad für Nabenmotor • Bremsanlage • Bremsbeläge (Felgenbremse) • Gepäckträger 			

Tabelle 6: Leitfaden Bauteiletausch

- 8 Pedelecfahrende in alle Funktionen des Pedelecs einweisen.

6.2 Onlineverkauf und Versand

- 1 Pedale entfernen.
- 2 Pedallager mit Fett beschreiben.
- 3 Vorbau lösen und Lenker einschlagen.

Wird nichts anderes kommuniziert, werden ab Werk SR SUNTOUR Gabeln und Sattelstützen mit einem mittleren Härtegrad ausgeliefert.

Es stehen eine härtere und eine weichere Federhärte zur Verfügung, sodass die Federgabel auf das Körpergewicht abgestimmt werden kann.

- ▶ Vor dem Verkauf des Pedelecs das Körpergewicht erfragen. Mit Tabelle Feder-Härtegrad und Körpergewicht abgleichen. Weicht das Körpergewicht von den Vorgaben ab, passende Federelemente bei SR SUNTOUR bestellen und einbauen.

LIMOTEC Sattelstütze anpassen

Gilt nur für Pedelecs mit dieser Ausstattung

- ✓ Das Körpergewicht über- oder unterschreitet das Funktionsgewicht der Sattelstütze.
- ▶ Neue LIMOTEC-Sattelstütze mit passendem Funktionsgewicht bestellen.
- ▶ Vorhandene Sattelstütze entfernen.

LIMOTEC A1 und A5 tauschen

- ▶ Die Sattelstütze an die Beinlänge mit der Sitzhöhenformel berechnen:
Sitzhöhe (SH) = Innenbeinlänge (I) × 0,9
 - ▶ Die Sattelstütze in das Sattelrohr versenken.
 - ▶ Den Sattelstützen-Bowdenzug im Rahmen bis zur Fernbedienung in der Länge nachziehen, wie die Sattelstütze versenkt wurde.
 - ▶ Bei Bedarf Sattelstützen-Bowdenzug am Lenker kürzen.
- 7 Bei Bedarf Bauteile nach folgenden Vorgaben tauschen. Der Umtausch darf nur von Fachpersonal mit einer mindestens 3 jährigen Ausbildung durchgeführt werden.

7 **Wartungsanleitung**

Nur ausgebildetes Fachpersonal mit einer Weiterbildung des System-Herstellers und der Bauteile darf die Wartung durchführen.

7.1 Große Inspektion durchführen

Vor der Großen Inspektion muss eine Grundreinigung durchgeführt werden siehe Teil 2, Bedienungsanleitung, Kapitel 7 Reinigung und Wartung.

Durch das Einhalten der Inspektions- und Wartungsanleitung kann der Verschleiß von Bauteilen vermindert, die Betriebsdauer erhöht und die Sicherheit gewährleistet werden.

Diagnose und Dokumentation Ist-Zustand

Komponente	Häufigkeit	Beschreibung			Kriterien		Maßnahmen bei Ablehnung
		Inspektion	Tests	Inspektion/Wartung	Annahme	Ablehnung	
Fahrgestell							
Rahmen	monatlich	Dreck	...	Kapitel 1.3.4	o.k.	Dreck	Reinigen
	6 Monate	Pflege	...	Kapitel 1.4.1	o.k.	Unbehandelt	Wachsen
	6 Monate	auf Schäden prüfen, Bruch, Kratzer	Kapitel 8.6.1	...	o.k.	Schaden vorhanden	Pedelec außer Betrieb nehmen, neuer Rahmen nach Stückliste
Carbon-Rahmen (optional)	monatlich	Dreck	Kapitel 1.3.4	...	o.k.	Dreck	Reinigen
	6 Monate	Pflege	...	Kapitel 1.4.1	o.k.	Kein Wachs	Wachsen
	6 Monate	Lackschäden	Kapitel 8.6.1.1	...	o.k.	Lackschaden	Lackieren
	6 Monate	Schlagschäden	Kapitel 8.6.1.1	...	o.k.	Schlagschaden	Pedelec außer Betrieb nehmen, neuer Rahmen nach Stückliste
ROCKSHOX Hinterbau Dämpfer (optional)	6 Monate	auf Schäden prüfen, Korrosion, Bruch	siehe Bauteil-Wartungsanleitung ROCKSHOX	Wartung gem. Hersteller Luftkammer-Baugruppe, Dämpfer und Feder	o.k.	Schaden vorhanden	neuer Hinterbau-Dämpfer nach Stückliste
FOX Hinterbau Dämpfer (optional)	6 Monate	auf Schäden prüfen, Korrosion, Bruch	...	Einschicken bei FOX	o.k.	Schaden vorhanden	neuer Hinterbau-Dämpfer nach Stückliste
		Inspektion	Tests	Inspektion/Wartung	Annahme	Ablehnung	
SR SUNTOUR Hinterbau Dämpfer (optional)	6 Monate	auf Schäden prüfen, Korrosion, Bruch	siehe Bauteil-Wartungsanleitung SR SUNTOUR	Wartung gem. Hersteller Umfassender Stoßdämpfer-Service einschließlich Wiederaufbau des Dämpfers und Austausch der Luftdichtung	o.k.	Schaden vorhanden	neuer Hinterbau-Dämpfer nach Stückliste
Lenkung							
Lenker	monatlich	Reinigung	...	Kapitel 1.3.6	o.k.	Dreck	Reinigen
	6 Monate	Wachsen	...	Kapitel 1.4.7	o.k.	Unbehandelt	Wachsen
	6 Monate	<i>Befestigung prüfen</i>	Kapitel 1.5.7	...	o.k.	locker, Rost	Schrauben nachziehen, gegebenenfalls neuer Lenker nach Stückliste
Vorbau	monatlich	Reinigung	...	Kapitel 1.3.5	o.k.	Dreck	Reinigen
	6 Monate	Wachsen	...	Kapitel 1.4.6	o.k.	Unbehandelt	Wachsen
	6 Monate	<i>Befestigung prüfen</i>	Kapitel 1.5.6 und Kapitel 8.6.4	...	o.k.	locker, Rost	Schrauben nachziehen, gegebenenfalls neuer Vorbau nach Stückliste
Griffe	monatlich	Reinigung	...	Kapitel 1.3.7	o.k.	Dreck	Reinigen
	monatlich	Pflegen	Kapitel 1.4.8	...	o.k.	Unbehandelt	Talkum
	vor jeder Fahrt	<i>Verschleiß, Befestigung prüfen</i>	Kapitel 1.1.11	...	o.k.	fehlt, wackelt	Schrauben nachziehen, neue Griffe und Bezüge nach Stückliste
Lenkungslager	6 Monate	<i>säubern und auf Schäden prüfen</i>	...	Reinigen, Schmieren und Justieren	o.k.	unsauber	Säubern und schmieren
Gabel (starr)	6 Monate	auf Schäden prüfen, Korrosion, Bruch	...	Ausbau, Prüfung, Schmierung, Einbau	o.k.	Schaden vorhanden	neue Gabel nach Stückliste
Carbon Gabel (optional)	6 Monate	auf Schäden prüfen, Korrosion, Bruch	...	Wartung gem. Hersteller Schmierung, Ölwechsel gem. Hersteller	o.k.	Schaden vorhanden	neue Gabel nach Stückliste
SR SUNTOUR Feder-gabel (optional)	6 Monate	auf Schäden prüfen, Korrosion, Bruch	...	Wartung gem. Hersteller Schmierung, Ölwechsel gem. Hersteller	o.k.	Schaden vorhanden	neue Gabel nach Stückliste
FOX Federgabel (optional)	6 Monate	auf Schäden prüfen, Korrosion, Bruch	...	Einschicken bei FOX	o.k.	Schaden vorhanden	neuer Hinterbau-Dämpfer nach Stückliste

Komponente	Häufigkeit	Beschreibung			Kriterien	Maßnahmen bei Ablehnung	
ROCKSHOX Federgabel (optional)	6 Monate	auf Schäden prüfen, Korrosion, Bruch	...	Wartung gem. Hersteller Schmierung, Ölwechsel gem. Hersteller	o.k.	Schaden vorhanden neue Gabel nach Stückliste	
Spinner Federgabel (optional)	6 Monate	auf Schäden prüfen, Korrosion, Bruch	...	Wartung gem. Hersteller Schmierung, Ölwechsel gem. Hersteller	o.k.	Schaden vorhanden neue Gabel nach Stückliste	
Rad							
Laufrad	vor jeder Fahrt	Rundlauf	Kapitel 1.1.7	...	o.k.	schräger Lauf	Laufrad neu einspannen
	6 Monate	Montage	Kapitel 1.5.1	...	o.k.	locker	Schnellspanner justieren
Reifen	monatlich	Reinigung	Kapitel 1.3.10	...	o.k.	Dreck	Reinigen
	wöchentlich	Fülldruck	Kapitel 1.5.1.1	...	o.k.	Fülldruck zu niedrig/ zu hoch	Fülldruck anpassen
	10 Tage	Verschleiß	Kapitel 1.3.10	...	o.k.	Abgefahrenes Profil	neuer Reifen nach Stückliste

		Inspektion	Tests	Wartung	Annahme	Ablehnung	
Felgen	6 Monate	Wachsen	...	Kapitel 1.4.10	o.k.	Unbehandelt	Wachsen
	6 Monate	Verschleiß	Kapitel 1.5.1.3	...	o.k.	Defekte Felge	neue Felge nach Stückliste
	monatlich	Verschleiß Bremsfläche	Kapitel 1.5.2.4	...	o.k.	abgenutzte Bremsfläche	neue Felge nach Stückliste
Speichen	monatlich	Reinigung	...	Kapitel 1.3.11	o.k.	Dreck	Reinigen
	3 Monate	Spannung prüfen	Kapitel 1.5.1.3	...	o.k.	locker, Spannung unterschiedlich	Speichen spannen oder neue Speichen nach Stückliste
	6 Monate	Felgenhaken prüfen	Kapitel 1.5.1.3	...	o.k.	krumme Felgenhaken	neue Felge nach Stückliste
Speichennippel	monatlich	Reinigung	...	Kapitel 1.3.11	o.k.	Dreck	Reinigen
	monatlich	Wachsen	...	Kapitel 1.4.13	o.k.	Unbehandelt	Wachsen
Nippellöcher	6 Monate	auf Risse prüfen	Kapitel 1.5.1.4	...	o.k.	Risse	neue Felge nach Stückliste
Nippelbett	jährlich	auf Risse prüfen	Kapitel 1.5.1.5	...	o.k.	Risse	neue Felge nach Stückliste
Nabe	monatlich	Reinigung	...	Kapitel 1.3.12	o.k.	Dreck	Reinigen
	monatlich	Pflegen	...	Kapitel 1.4.12	o.k.	Unbehandelt	Behandeln
konusgelagerte Nabe (optional)	monatlich	Reinigung	...	Kapitel 1.3.12	o.k.	Dreck	Reinigen
	monatlich	Pflegen	...	Kapitel 1.4.12	o.k.	Unbehandelt	Behandeln
	6 Monate	<i>Befestigung prüfen</i>	o.k.	locker, Rost	Schrauben nachziehen, gegebenenfalls neuer Lenker nach Stückliste
	jährlich	Verstellen	o.k.	nicht verstellt	neue Position
Nabenschaltung (optional)	monatlich	Reinigung	...	Kapitel 1.3.12	o.k.	Dreck	Reinigen
	monatlich	Pflegen	...	Kapitel 1.4.12	o.k.	Unbehandelt	Behandeln
	6 Monate	<i>Befestigung prüfen</i>	o.k.	locker, Rost	Schrauben nachziehen, gegebenenfalls neuer Lenker nach Stückliste
	6 Monate	Funktionsprüfung	Kapitel 1.5.11.4	...		Fehlschalten	Nabe neu einstellen
Sattel und Sattelstütze							
Sattel	monatlich	Reinigung	...	Kapitel 1.3.9	o.k.	Dreck	Reinigen
	6 Monate	<i>Befestigung prüfen</i>	Kapitel 1.5.8	...	o.k.	locker	Schrauben nachziehen
Leder-Sattel (optional)	monatlich	Reinigung	...	Kapitel 1.3.9.1	o.k.	Dreck	Reinigen
	6 Monate	Pflegen	...	Kapitel 1.4.11	o.k.	Unbehandelt	Lederwachs
	6 Monate	<i>Befestigung prüfen</i>	Kapitel 1.5.8	...	o.k.	locker	Schrauben nachziehen
Sattelstütze	monatlich	Reinigung	...	Kapitel 1.3.8	o.k.	Dreck	Reinigen
	6 Monate	Pflegen	...		o.k.	Unbehandelt	Lederwachs
	6 Monate	<i>Komplettreinigung, Befestigung und Lackschutzfolie prüfen</i>	...	Kapitel 8.6.8	o.k.	locker	Schrauben nachziehen, neue Lackschutzfolie
Carbon-Sattelstütze (optional)	monatlich	Reinigung	...	Kapitel 1.3.8	o.k.	Dreck	Reinigen
	6 Monate	Pflegen	...	Kapitel 1.4.9.2	o.k.	Unbehandelt	Montagepaste
	6 Monate	<i>Komplettreinigung, Befestigung und Lackschutzfolie prüfen</i>	...	Kapitel 8.6.8.1	o.k.	locker	Schrauben nachziehen, neue Lackschutzfolie, bei Schäden neue Sattelstütze nach Stückliste

Komponente	Häufigkeit	Beschreibung			Kriterien	Maßnahmen bei Ablehnung	
Feder-Sattelstütze (optional)	monatlich	Reinigung	o.k.	Dreck	Reinigen
	6 Monate	Pflegen	...	Kapitel 1.4.9.1	o.k.	Unbehandelt	Ölen
	100 Stunden oder 6 Monate	<i>Komplettreinigung, Befestigung und Lackschutzfolie prüfen</i>	Kapitel 8.6.8	...	o.k.	locker	Schrauben nachziehen, neue Lackschutzfolie
by.schulz Feder-Sattelstütze (optional)	nach den ersten 250 km, danach alle 1500 km	<i>Komplettreinigung, Befestigung und Lackschutzfolie prüfen, schmieren</i>	Kapitel 8.6.8.2	...	o.k.	locker	Schrauben nachziehen, neue Lackschutzfolie, bei Schäden neue Sattelstütze nach Stückliste
		Inspektion	Tests	Wartung	Annahme	Ablehnung	
SR SUNTOUR Feder-Sattelstütze	alle 100 Stunden oder jährlich	<i>Komplettreinigung, Befestigung und Lackschutzfolie prüfen, schmieren</i>	Kapitel 8.6.8.3	...	o.k.	locker	Schrauben nachziehen, neue Lackschutzfolie, bei Schäden neue Sattelstütze nach Stückliste
EIGHTPINNS NGS2 Feder-Sattelstütze	20 Stunden	Öl nachfüllen	...	Kapitel 1.4.19	o.k.	kein Öl	Öl nachfüllen
	20 Stunden	Abstreifer reinigen	...		o.k.	Dreck	Reinigung
	40 Stunden	Gleitbuchse reinigen	...		o.k.	Dreck	Reinigung
	100 Stunden	Gleitbuchse, Abstreifer und Filzstreifen tauschen	...		o.k.	kein Umtausch	Umtauschen
	200 Stunden	Dichtungsservice Gasdruckfeder	...		o.k.	kein Service	Service durchführen
EIGHTPINNS H01 Feder-Sattelstütze	20 Stunden	Öl nachfüllen	...	Kapitel 1.4.19	o.k.	kein Öl	Öl nachfüllen
	20 Stunden	Abstreifer reinigen	...		o.k.	Dreck	Reinigung
	40 Stunden	Gleitbuchse reinigen	...		o.k.	Dreck	Reinigung
	100 Stunden	Gleitbuchse, Abstreifer und Filzstreifen tauschen	...		o.k.	kein Umtausch	Umtauschen
	200 Stunden	Dichtungsservice Gasdruckfeder	...		o.k.	kein Service	Service durchführen
ROCKSHOX Feder-Sattelstütze	50 Stunden	Entlüftung	...	siehe Hersteller	o.k.		
	50 Stunden	Reinigen	...	siehe Hersteller	o.k.		
	200 Stunden	Entlüftung	...	siehe Hersteller	o.k.		
	200 Stunden	Komplettwartung	...	siehe Hersteller	o.k.		
	400 Stunden	Komplettwartung	...	siehe Hersteller	o.k.		
	600 Stunden	Komplettwartung	...	siehe Hersteller	o.k.		
FOX Feder-Sattelstütze	125 Stunden oder jährlich	Komplettwartung	siehe Hersteller	beim Hersteller FOX	
Schutzeinrichtungen							
Riemen- bzw. Ketten-schutzscheibe	6 Monate	<i>Befestigung</i>	<i>Befestigung prüfen</i>	...	o.k.	locker	Schrauben nachziehen
Schutzblech	6 Monate	<i>Befestigung</i>	<i>Befestigung prüfen</i>	...	o.k.	locker	Schrauben nachziehen
Motor-Abdeckung	6 Monate	<i>Befestigung</i>	<i>Befestigung prüfen</i>	...	o.k.	locker	Schrauben nachziehen
Bremsanlage							
Handbremse	6 Monate	<i>Befestigung</i>	<i>Befestigung prüfen</i>	...	o.k.	locker	Schrauben nachziehen,
Bremsflüssig-keit	6 Monate	Flüssigkeitsstand prüfen	nach Jahreszeit	...	o.k.	zu wenig	Bremsflüssigkeit nachfüllen, bei Schaden <i>Pedelec außer Betrieb nehmen</i> , neue Brems-schläuche
Bremsbeläge	6 Monate	Bremsbeläge, Brems-scheibe und Felge	auf Schäden, prüfen	...	o.k.	Schaden vorhanden	neue Bremsbeläge, Brems-scheibe und Felgen
Rücktrittbremse Bremsanker	6 Monate	<i>Befestigung</i>	<i>Befestigung prüfen</i>	...	o.k.	locker	Schrauben nachziehen
Bremsanlage	6 Monate	<i>Befestigung</i>	<i>Befestigung prüfen</i>	...	o.k.	locker	Schrauben nachziehen
Lichtanlage							
Verkabelung Licht	6 Monate	Anschlüsse, korrekte Verle-gung	Prüfung	...	o.k.	Kabel defekt, kein Licht	neue Verkabelung
Rücklicht	6 Monate	Standlicht	Funktionsprüfung	...	o.k.	kein konstantes Licht	neues Rücklicht nach Stück-liste, ggf. wechseln
Frontlicht	6 Monate	Standlicht, Tagfahrlicht	Funktionsprüfung	...	o.k.	kein konstantes Licht	neues Frontlicht nach Stück-liste, ggf. wechseln
Reflektoren	6 Monate	Vollzählig, Stand, Befesti-gung	Prüfung	...	o.k.	nicht vollzählig oder Schaden	neue Reflektoren
Antrieb/Schaltung							
Kette/Kassette/Rit-zel/Kettenblatt	6 Monate	auf Schäden prüfen	auf Schäden prüfen	...	o.k.	Schaden	ggf. befestigen oder neu nach Stückliste

Komponente	Häufigkeit	Beschreibung			Kriterien		Maßnahmen bei Ablehnung
Kettenschutz/Speichenschutz	6 Monate	auf Schäden prüfen	auf Schäden prüfen	...	o.k.	Schaden	neu nach Stückliste
Tretlager/Kurbel	6 Monate	Befestigung prüfen	Befestigung prüfen	...	o.k.	locker	Schrauben nachziehen
Pedale	6 Monate	Befestigung prüfen	Befestigung prüfen	...	o.k.	locker	Schrauben nachziehen
Schalthebel	6 Monate	Befestigung prüfen	Befestigung prüfen	...	o.k.	locker	Schrauben nachziehen
Schaltzüge	6 Monate	auf Schäden prüfen	auf Schäden prüfen	...	o.k.	locker und defekt	Schaltzüge einstellen, gegebenenfalls neue Schaltzüge
Umwerfer	6 Monate	auf Schäden prüfen	auf Schäden prüfen	...	o.k.	Schaltung nicht oder schwer möglich	einstellen
		Inspektion	Tests	Wartung	Annahme	Ablehnung	
Schaltwerk	6 Monate	auf Schäden prüfen	auf Schäden prüfen	...	o.k.	Schaltung nicht oder schwer möglich	einstellen
Elektrisches Antriebssystem							
Bordcomputer	6 Monate	auf Schäden prüfen	auf Schäden prüfen	...	o.k.	keine Anzeige, fehlerhafte Darstellung	Neustart, Akku testen, neue Software, oder neues Bordcomputer, <i>Außerbetriebnahme</i> ,
Bedieneinheit	6 Monate	Bedieneinheit auf Schäden prüfen	auf Schäden prüfen	...	o.k.	keine Reaktion	Neustart, Bedieneinheit-Hersteller kontaktieren, neues Bedieneinheit
Tacho	6 Monate	Kalibrierung	Geschwindigkeitsmessung	...	o.k.	Pedelec fährt 10 % zu schnell/langsam	Pedelec außer Betrieb nehmen, bis die Fehlerquelle gefunden ist
Verkabelung	6 Monate	Sichtprüfung	Sichtprüfung	...	o.k.	Ausfall im System, Beschädigungen, Geknickte Kabel	neue Verkabelung
Akku	6 Monate	Erstprüfung	siehe Kapitel Montage	...	o.k.	Fehlermeldung	Akku-Hersteller kontaktieren, <i>Außerbetriebnahme</i> , neuer Akku
Akkualter	6 Monate	Fest, Schloss, Kontakte	Befestigung prüfen	...	o.k.	Lose, Schloss schließt nicht, keine Kontakte	Neuer Akkualter
Motor	6 Monate	Sichtprüfung und Befestigung	Befestigung prüfen	...	o.k.	Schaden, locker	Motor festziehen, Kontakt Hersteller Motor, neuer Motor, <i>Außerbetriebnahme</i> ,
Software	6 Monate	Stand auslesen	Softwarestand prüfen	...	auf dem neuesten Stand	nicht auf dem neuesten Stand	Update aufspielen
Sonstiges							
Gepäckträger	vor jeder Fahrt	<i>Festigkeit</i>	Kapitel 1.1.5	...	o.k.	locker	Feste
	monatlich	Dreck	...	Kapitel 1.3.4	o.k.	Dreck	Reinigen
	6 Monate	Pflege	...	Kapitel 1.4.3	o.k.	Unbehandelt	Wachsen
	6 Monate	<i>Befestigung und Lackschutzfolie prüfen</i>	Kapitel 2.1.2	...	o.k.	locker	Schrauben nachziehen, neue Lackschutzfolie
Seitenständer	monatlich	Dreck	...	Kapitel 1.3.4	o.k.	Dreck	Reinigen
	6 Monate	Pflege	...	Kapitel 1.4.5	o.k.	Unbehandelt	Wachsen
	6 Monate	Befestigung	Kapitel 1.5.11.9	...	o.k.	locker	Schrauben nachziehen
	6 Monate	Standfestigkeit	Kapitel 1.5.11.9	...	o.k.	Kippen	Ständerhöhe ändern
Klingel	vor jeder Fahrt	Klang	Funktionsprüfung Kapitel 1.1.10	...	o.k.	kein Klang, leise, fehlt	neue Klingel nach Stückliste
Anbauten (optional)	6 Monate	Befestigung	Befestigung prüfen	...	o.k.	locker	Schrauben nachziehen

Technische Kontrolle, Prüfen auf Sicherheit, Probefahrt

Komponente	Beschreibung		Kriterien		Maßnahmen bei Ablehnung
	Montage/Inspektion	Tests	Annahme	Ablehnung	
Bremsanlage	6 Monate	Funktionsprüfung	o.k.	Keine Vollbremsung, Bremsweg zu lang	Defektes Element in Bremsanlage lokalisieren und korrigieren
Schaltung unter Betriebslast	6 Monate	Funktionsprüfung	o.k.	Probleme beim Schalten	Schaltung neu einstellen
Federelemente (Gabel, Federbein, Sattelstütze)	6 Monate	Funktionsprüfung	o.k.	zu tiefes oder keine Federung	Defektes Element lokalisieren und korrigieren
Elektrischen Antriebssystem	6 Monate	Funktionsprüfung	o.k.	Wackelkontakt, Probleme beim Fahren, Beschleunigen	Defektes Bauteil im elektrischen Antriebssystem lokalisieren und korrigieren
Lichtanlage	6 Monate	Funktionsprüfung	o.k.	kein dauerhaftes Licht, zu wenig Helligkeit	Defektes Element in Lichtanlage lokalisieren und korrigieren
Probefahrt	6 Monate	Funktionsprüfung	keine auffälligen Geräusche	auffällige Geräusche	Geräuschquelle lokalisieren und korrigieren

7.1.1 Rahmen inspizieren

- 1 Rahmen auf Risse, Verformungen und Lackschäden prüfen.
- ⇒ Liegen Risse, Verformungen oder Lackschäden vor, Pedelec außer Betrieb nehmen. Neuer Rahmen nach Stückliste.

7.1.1.1 Carbon-Rahmen inspizieren

Bei Lackschäden von Carbon-Rahmen muss zwischen Kratzern in der Lackierung und Schlagschäden (Impacts) unterschieden werden.

- ▶ Kunden nach der Ursache des Schadens befragen.
- ▶ Schaden mit Lupe untersuchen, ob zerstörte Fasern oder eine Auflösung der Carbonfasern zu sehen sind.

7.1.2 Gepäckträger inspizieren

Am Gepäckträger können durch Gepäcktaschen und -boxen Kratzer, Risse und Brüche entstehen.

- 1 Gepäckträger auf Kratzer, Risse und Brüche untersuchen.
- ⇒ Beschädigten Gepäckträger wechseln.
- ⇒ Sollte die Lackschutzfolie abgenutzt oder nicht vorhanden sein, neue Lackschutzfolie aufkleben.

7.1.3 Hinterbau-Dämpfer inspizieren und warten

Gilt nur für Pedelecs mit dieser Ausstattung

⚠️ WARNUNG Verletzung durch Explosion

Die Luftkammer steht unter Druck. Bei der Wartung des Luftsystems eines defekten Hinterbau-Dämpfers kann dieser explodieren und schwere Verletzungen verursachen.

- ▶ Bei der Montage oder Wartung Schutzbrille, Schutzhandschuhe und Sicherheitskleidung tragen.
- ▶ Die Luft aus allen Luftkammern ablassen. Alle Lufteinsätze ausbauen.

Niemals einen Hinterbau-Dämpfer warten oder zerlegen, wenn er nicht vollständig ausfedert.

⚠️ WARNUNG Vergiftung durch Federungsöl

Das Federungsöl reizt die Atemwege, führt zu Mutagenen der Keimzellen und Sterilität, verursacht Krebs und ist giftig bei Berührung.

- ▶ Stets eine Schutzbrille und Nitril Handschuhe bei der Arbeit mit Federungsöl tragen.
- ▶ Niemals während der Schwangerschaft eine Inspektion oder Wartung durchführen.
- ▶ Unter dem Bereich, in dem der Hinterbau-Dämpfer gewartet wird, eine Ölaufgabe nutzen.

⚠️ VORSICHT Gefahr für die Umwelt durch Giftstoffe

Im Hinterbau-Dämpfer befinden sich giftige und umweltschädliche Schmierstoffe und Öle. Gelangen diese in die Kanalisation oder das Grundwasser, werden diese vergiftet.

Schmierstoffe und Öle, die bei der Reparatur anfallen, umweltgerecht und den gesetzlichen Vorschriften entsprechend entsorgen.

- 1 Hinterbau-Dämpfer zerlegen.
 - 2 Innen- und Außenseite inspizieren und reinigen.
 - 3 Luftfedern überholen.
 - 4 Luftdichtungen bei Luftfedern tauschen.
 - 5 Öl wechseln.
- ⇒ Staubabstreifer erneuern.

7.1.4 Getriebeinspektion

7.1.4.1 Konusgelagerte Nabe verstellen

Bei konusgelagerten Naben dreht sich die im Nabenkonuskörper fixierte Lagerschale mit ihren größeren Kugellaufflächen um den inneren, am Ausfallende anliegenden Lagerkonus. Die äußere Lagerschale, die um den stillstehenden Lagerkonus rotiert, wird mit ihrer größeren Kugellauffläche erheblich gleichmäßiger belastet.

- 1 Eine kleine, rote Farbmarkierung an der Kontermutter anbringen.
- 2 Alle 1000 km bis 2000 km die Radachse um 40° bis 90° verdrehen.

⇒ Der Lagerkonus wird gleichmäßig genutzt.

7.1.5 Vorbau inspizieren

Durch Belastung können sich falsch angezogene Schrauben lösen. Hierdurch kann der Vorbau seinen festen Sitz verlieren. Ein Sturz mit Verletzungen ist die Folge.

- ▶ Den festen Sitz des Lenkers und des Schnellspann-Systems des Vorbaus prüfen.

7.1.6 Steuerlager inspizieren und fetten

- 1 Gabel ausbauen.
 - 2 Steuerlager reinigen. Bei starker Verschmutzung das Lager mit Reinigern wie WD-40 oder Karamba ausspülen.
 - 3 Steuerlager auf Schäden prüfen.
- ⇒ Ist das Steuerlager beschädigt, Steuerlager nach Stückliste ersetzen.
- 4 Steuerlager und Lagersitze mit sehr zähem und wasserabweisenden Fett (z. B. Dura Ace Spezialfett von SHIMANO) einfetten.
 - 5 Gabel mit Lenkungslager nach Gabelanleitung wieder einbauen.

7.1.7 Kurbel ausbauen und einbauen

- 1 Um die Verzahnung an Eingangswelle und Kurbel vor einseitiger Belastung und Verschleiß zu schützen, beide Kurbeln jährlich demontieren.
- 2 Um jeweils 1 bis 2 Zähne zuversetzt und mit frischer Montagepaste montieren.

7.1.8 Achse mit Schnellspanner inspizieren

⚠VORSICHT Sturz durch defekten oder falsch montierten Schnellspanner

Die Bremscheibe wird im Betrieb sehr heiß. Teile des Schnellspanners können hierdurch beschädigt werden. Der Schnellspanner lockert sich. Ein Sturz mit Verletzungen ist die Folge.

- ▶ Der Vorderrad-Schnellspannhebel und die Bremscheibe müssen gegenüber liegen. .

⚠VORSICHT Sturz durch Fehleinstellung der Spannkraft

Eine zu hohe Spannkraft beschädigt den Schnellspanner, sodass er seine Funktion verliert.

Eine nicht ausreichende Spannkraft führt zu ungünstiger Krafteinleitung. Die Federgabel oder der Rahmen können brechen. Ein Sturz mit schweren Verletzungen ist die Folge.

- ▶ Niemals mit einem Werkzeug (z. B. Hammer oder Zange) einen Schnellspanner befestigen.
- ▶ Nur Spannhebel mit vorschriftsmäßig eingestellter Spannkraft nutzen.

⚠VORSICHT Sturz durch gelösten Schnellspanner

Ein defekter oder falsch montierter Schnellspanner kann sich in der Bremscheibe verfangen und das Rad blockieren. Ein Sturz ist die Folge.

- ▶ Vorderrad-Schnellspannhebel auf der gegenüberliegenden Seite der Bremscheibe montieren.

- 1 Schnellspanner lösen.
 - 2 Schnellspanner feststellen.
 - 3 Die Lage und Spannkraft des Schnellspannhebels prüfen.
- ⇒ Der Schnellspannhebel liegt bündig am unteren Gehäuse an.
- ⇒ Beim Schließen des Schnellspannhebels ist ein leichter Abdruck auf der Handfläche zu sehen.



Abbildung 34: Spannkraft des Schnellspanners einstellen

- 4 Bei Bedarf die Spannkraft des Spannhebels mit einem 4 mm Innensechskantschlüssel einstellen.
- 5 Danach den Schnellspannhebel erneut auf Lage und Spannkraft prüfen.



Abbildung 35: Spannkraft des Schnellspanners einstellen

7.1.9 Gabel inspizieren

⚠WARNUNG Verletzung durch Explosion

Die Luftkammer steht unter Druck. Bei der Wartung des Luftsystems einer defekten Federgabel kann diese explodieren und schwere Verletzungen hervorrufen.

- ▶ Bei der Montage oder Wartung Schutzbrille, Schutzhandschuhe und Sicherheitskleidung tragen.
- ▶ Die Luft aus allen Luftkammern ablassen. Alle Lufteinsätze ausbauen.
- ▶ Niemals eine Federgabel warten oder zerlegen, wenn sie nicht vollständig ausfedert.

⚠VORSICHT Gefahr für die Umwelt durch Giftstoffe

In der Federgabel befinden sich giftige und umweltschädliche Schmierstoffe und Öle. Gelangen diese in die Kanalisation oder das Grundwasser, werden diese vergiftet.

- ▶ Schmierstoffe und Öle, die bei der Reparatur anfallen, umweltgerecht und den gesetzlichen Vorschriften entsprechend entsorgen.

- 1 Gabel ausbauen.
 - 2 Gabel auf Risse, Verformungen und Lackschäden prüfen.
- ⇒ Liegen Risse, Verformungen oder Lackschäden vor, Pedelec außer Betrieb nehmen. Neue Gabel nach Stückliste.
- 3 Innen- und Außenseite reinigen.
 - 4 Gabel schmieren.
 - 5 Gabel einbauen.

7.1.10 Carbon-Federgabel inspizieren

Gilt nur für Pedelecs mit dieser Ausstattung

- 1 Gabel ausbauen.
 - 2 Gabel auf Risse, Verformungen und Lackschäden prüfen.
 - 3 Bei Lackschäden von Carbon-Federgabeln zwischen Kratzern in der Lackierung und Schlagschäden (Impacts) unterscheiden.
- ▶ Kunden nach der Ursache des Schadens befragen.
 - ▶ Schaden mit Lupe untersuchen, ob zerstörte Fasern oder eine Delaminierung zu sehen sind.

7.1.10.1 Federgabel inspizieren

Gilt nur für Pedelecs mit dieser Ausstattung

- 1 Gabel ausbauen.
 - 2 Gabel auf Risse, Verformungen und Lackschäden prüfen.
- ⇒ Liegen Risse, Verformungen oder Lackschäden vor, Pedelec außer Betrieb nehmen. Neue Gabel nach Stückliste.
- 3 Federgabel zerlegen.
 - 4 Staubdichtungen und Gleitbuchsen schmieren.
 - 5 Drehmomente prüfen.
 - 6 Innen- und Außenseite reinigen.
 - 7 Gabel schmieren.
 - 8 Gabel einbauen.
 - 9 Federgabel einstellen.

7.1.11 Sattelstütze inspizieren

⚠WARNUNG Vergiftung durch Schmieröl

Das Schmieröl der EIGHTPINNS Sattelstütze ist giftig bei Berührung und beim Einatmen.

- ▶ Stets eine Schutzbrille und Nitril Handschuhe bei der Arbeit mit Schmieröl tragen.
- ▶ Sattelstütze nur im Freien oder in einem sehr gut belüfteten Raum schmieren.
- ▶ Hautkontakt mit dem Schmieröl vermeiden. Nitril-Handschuhe beim Ölen, Reinigen und Warten tragen.

- ▶ Unter dem Bereich, in dem die Sattelstütze gewartet wird, eine Ölaufgabe nutzen.
- 1 Sattelstütze aus dem Rahmen entfernen.
- 2 Sattelstütze innen und außen reinigen.
- 3 Sattelstütze auf Kratzer, Risse und Brüche untersuchen.
- ⇒ Beschädigte Sattelstütze nach Stückliste wechseln.
- 4 Sattelstütze nach Höhenangabe im Pedelec-Pass einbauen.

7.1.12 Carbon-Sattelstütze inspizieren

Gilt nur für Pedelecs mit dieser Ausstattung

Bei Lackschäden von Carbon-Sattelstützen muss zwischen Kratzern in der Lackierung und Schlagschäden (Impacts) unterschieden werden.

- ▶ Kunden nach der Ursache des Schadens befragen.
- ▶ Schaden mit Lupe untersuchen, ob zerstörte Fasern oder eine Delaminierung zu sehen sind.

7.1.12.1 FOX Bauteilabhängige Wartung

FOX-Federgabeln, Hinterbau-Dämpfer und Feder-Sattelstützen müssen beim FOX-Service gewartet werden.

- ▶ Bei der Wartung findet eine vollständige innere und äußere Inspektion statt.
- ▶ Alle Dämpfer werden überholt.
- ▶ Bei Luftfedergabeln findet ein Austausch von Luftdichtungen statt.
- ▶ Die Luftfeder wird überholt.
- ▶ Das Öl wird gewechselt.
- ▶ Die Staubabstreifer werden erneuert.

Mehr Informationen unter:

www.foxracingshox.de/service

7.1.13 Anziehmoment

Modell	Anziehmoment	Werkzeug
Achse		
konventionelle Achsmutter	35 ... 40 Nm...	15 mm Schraubenschlüssel
SR SUNTOUR Schraubachse 12AH2 Achse Sicherungsschraube	8 ... 10 Nm 5 ... 6 Nm	Innensechskant-Aufsatz 6 mm Innensechskant-Aufsatz 5 mm
SR SUNTOUR Schraubachse 15AH2 Achse Sicherungsschraube	8 ... 10 Nm 5 ... 6 Nm	Innensechskant-Aufsatz 6 mm Innensechskant-Aufsatz 5 mm
Intend. Edge Achse Sicherungsschraube	3 ... 5 Nm 10 Nm	M6
Akku		
BOSCH PowerPack 400/500/600/800 4 × Befestigungsschrauben Gehäuseboden-Verriegelung 2 × Befestigungsschrauben Abdeckung 2 × Befestigungsschrauben Abdeckung 2 × Befestigungsschrauben Halterung Kabelseite 1 × Befestigungsschrauben Halterung Kabelseite 2 × Befestigungsschrauben Halterung Verschlussseite 1 × Befestigungsschrauben Halterung Verschlussseite	5 Nm 2 Nm 2 Nm 5 Nm 5 Nm 1 Nm	1,3 Nm Torx® T25, M5 × 20 M3,5 × 12 M3,5 × 12 (spitz) Torx® T15 Torx® T25, M5 × 20 Torx® T25 Torx® T15, M3,5 × 12
Bildschirm		
FIT Halterung Comfort / Compact Befestigungsschraube	0,5 Nm	Innensechskantschlüssel 2.5 mm
FIT Comfort / Compact Montagebügel	0,8 Nm	Torx® T20
Bordcomputer		
FIT Remote Basic Montagebügel	0,8 Nm	Torx® T20
FIT Remote Display Montagebügel	0,8 Nm	Torx® T20
BOSCH Halterung Intuvia 100  Befestigungsschraube 1, M3 × 22 Befestigungsschraube 2, M3 × 14	1 Nm 1 Nm	Innensechskant-Aufsatz 3 mm Innensechskant-Aufsatz 3 mm
BOSCH System Controller Befestigungsschraube	0,5 Nm	Torx® T10
BOSCH Mini Remote Befestigungsschraube	0,4 Nm (nicht 0,6 Nm, wie auf dem Mini-Remote geschrieben ist)	Innensechskant-Aufsatz 3 mm
SHIMANO SC-E5003 Befestigungsschraube	0,8 Nm	Innensechskant-Aufsatz 3 mm
Bremsbeläge		
SHIMANO Sprengring	2 ... 4 Nm	Innensechskant-Schlüssel 3 mm Schlitz-Schraubendreher
TEKTRO für hydraulic disc brake system Befestigungsschrauben	3 ... 5 Nm	Innensechskant-Schlüssel 3 mm
Bremsleitung		
SHIMANO Verbindungsschraube Handbremse	5 ... 7 Nm	Schraubenschlüssel 8 mm
SHIMANO Verbindungsschraube Bremsattel, Version für Hohlanschraubanschluss	5 ... 7 Nm 8 ... 10 Nm	Innensechskant-Schlüssel 3 mm Innensechskant-Schlüssel 4 mm
SHIMANO Verbindungsschraube Bremsattel, gerade Version	5 ... 7 Nm	Innensechskant-Schlüssel 3 mm
SHIMANO für Rennrad Verbindungsschraube der Leitungsmuffe	5 ... 7 Nm	Schraubenschlüssel 8 mm

TEKTRO für hydraulic disc brake system Entlüftungsventil am Bremssattel	4 ... 6 Nm	#
TEKTRO für hydraulic disc brake system Verschlußschrauben des Ausgleichbehälters an der Handbremse	2 ... 4 Nm	Torx® T15
Bremssattel		
SHIMANO Adapter-Befestigungsschraube und Bremssattel-Befestigungsschraube, Version mit IS-Bremsaufnahme	6 ... 8 Nm	...
SHIMANO Bremssattel-Befestigungsschraube, Postmount-Version	6 ... 8 Nm	...
TEKTRO für hydraulic disc brake system Adapter-Befestigungsschrauben	6 ... 8 Nm	#
TEKTRO für hydraulic disc brake system Bremssattel-Befestigungsschraube	6 ... 8 Nm	Innensechskant-Schlüssel 5 mm
Bremsscheibe		
SHIMANO für Center-Lock-Typ Befestigungsschraube, Schnellspanner	40 ... 50 Nm	TL-LR15 TL-FC36/TL-LR11 Rollgabelschlüssel
SHIMANO für Center-Lock-Typ Befestigungsschraube, Mutter-Version	40 ... 50 Nm	TL-LR10 Schraubenschlüssel
SHIMANO für 5-Loch-Version Befestigungsschrauben	2 ... 4 Nm	Sechsrund [Nr. 25]
SHIMANO für 6-Loch-Version Befestigungsschrauben	2 ... 4 Nm	Sechsrund [Nr. 25]
TEKTRO für hydraulic disc brake system Befestigungsschrauben	4 ... 6 Nm	Torx® T25
Cantilever-Bremse		
SHIMANO Befestigungsschraube Bremssattel	5 ... 7 Nm	Innensechskant-Schlüssel 5 mm
SHIMANO Befestigungsschraube Bremsschuh	8 ... 9 Nm	Innensechskant-Schlüssel 5 mm Schraubenschlüssel 10 mm
SHIMANO Zug-Befestigungsschraube	6 ... 8 Nm	Innensechskant-Schlüssel 5 mm
Doppelgelenk-Felgenbremse		
SHIMANO Befestigungsschraube	8 ... 10 Nm	Innensechskant-Schlüssel 5 mm
SHIMANO, Modelle mit Mutter Befestigungsschraube	8 ... 10 Nm	Schraubenschlüssel 10 mm
SHIMANO Befestigungsschraube für Bremsschuh	5 ... 7 Nm	Innensechskant-Schlüssel 4 mm
SHIMANO, linke Seite Befestigungsschraube für Bremszug	6 ... 8 Nm	Innensechskant-Schlüssel 5 mm
SHIMANO, rechte Seite Befestigungsschraube für Bremszug	1 ... 1,5 Nm	Innensechskant-Schlüssel 2 mm
Fernbedienung Sattelstütze		
EIGHTPINNS Befestigungsschraube Seilzugklemme	2,5 Nm 5 Nm	Innensechskant-Aufsatz 4 mm Innensechskant-Aufsatz 3 mm
Freilaufkranz		
SHIMANO	35 Nm	Freilaufabzieher TL-FW30
Federgabel		
intend Edge Doppelbrücken-Schraube	12 Nm	
SR SUNTOUR Federseite, oben, Kunststoff	5 Nm	
SR SUNTOUR Federseite, oben, Aluminium	20 Nm	

SR SUNTOUR Federseite unten	10 Nm	Innensechskant-Aufsatz (Festhub)
SR SUNTOUR Federseite, unten	8 Nm	Alu-Mutter (Festhub)
SR SUNTOUR Federseite, unten, (Federweg einstellen)	7 Nm	
SR SUNTOUR Dämpfungsseite, oben, Kunststoff	5 Nm	
SR SUNTOUR Dämpfungsseite, oben, Aluminium	20 Nm	
SR SUNTOUR Dämpfungsseite, unten, ohne Einsteller	10 Nm	
SR SUNTOUR Dämpfungsseite, unten, mit Einsteller	7 Nm	
SR SUNTOUR Gabelkopf-Klemmen	7 Nm	
SRAM RockShox, 35 Abdeckklappe	28 Nm	Stecknuss 24 mm
SRAM RockShox, Lyrik, ZEB Abdeckklappe Druckstufendämpfer	28 Nm	RockShox Abdeckkappen-/Kassettenwerkzeug (oder Standard-Kassettenwerkzeug)
SRAM RockShox, Lyrik, ZEB Abdeckklappe DebonAir+-Feder	28 Nm	RockShox Abdeckkappen-/Kassettenwerkzeug (oder Standard-Kassettenwerkzeug)
SRAM RockShox, Lyrik, ZEB Abdeckklappe Dual Position Air-Feder	28 Nm	Stecknuss 24 mm
SRAM RockShox, 35 Befestigungsschraube – Druckstufen-Einstellring und Fernbedienungsring	1,4 Nm	Innensechskant-Aufsatz 2,5 mm
SRAM RockShox, Lyrik, ZEB Befestigungsschraube – Druckstufen-Einsteller Charger RC (Select)	1,35 Nm	Innensechskant-Aufsatz 2,5 mm
SRAM RockShox, Lyrik, ZEB Befestigungsschraube – Druckstufen-Einstellring Charger RC (Select)	0,75 ... 1,1 Nm	Innensechskant-Aufsatz 2,5 mm
SRAM RockShox, 35 Befestigungsschraube – Federweg-Einstellring (Dual Position Coil)	1,35 Nm	Innensechskant-Aufsatz 2,5 mm
SRAM RockShox, Lyrik, ZEB ButterCup-Gehäuse-Führungsstange-Endplatte – Endplatte zur Führungsstangen – Luftfeder und Dämpfer	3,3 Nm	Torx® T25
SRAM RockShox, Lyrik, ZEB ButterCup-Gehäuse (oberes) zu ButterCup-Gehäuse (unteres) – Luftfeder und Dämpfer	3,3 Nm	Hahnenfuß-Schlüssel 23 mm
SRAM RockShox Bottomless Tokens	4 Nm	Innensechskant-Aufsatz 8 mm und Stecknuss 24 mm
SRAM RockShox, Lyrik, ZEB Dichtkopf (Zugstufe) zu Abdeckkappe des Dämpfer-Patronenrohrs – Charger RC (Select), Rush RC (Base)	2 Nm	Stecknuss 10 mm
SRAM RockShox, Lyrik, ZEB Druck-Entlastungsventil (PRV) und Stopfen	9 Nm	Hahnenfuß-Schlüssel 19 mm
SRAM RockShox Feststellschraube – Fernbedienungszug-Anschlagring	Handfest oder 0,1 ... 0,3 Nm	Innensechskant-Aufsatz 2 mm
SRAM RockShox, Lyrik, ZEB Klemmschraube – Zugstufen-Einstellring	0,84 Nm	Innensechskant-Aufsatz 2,5 mm
SRAM RockShox, Lyrik, ZEB Luftfeder-Führungsstangen-Einsatz (Select+, Select, Base – nur DebonAir+)	3,3 Nm	Innensechskant-Aufsatz 5 mm
SRAM RockShox, Lyrik, ZEB Nockeneinsteller-Klemmschraube – Druckstufendämpfer-Einsteller (HSC) × 2	0,56 Nm	Innensechskant-Aufsatz 2,5 mm
SRAM RockShox Untere Schrauben	6,8 Nm	Innensechskant-Aufsatz 5 mm
Handbremse		
SHIMANO Befestigungsschraube	6 ... 8 Nm	Innensechskant-Schlüssel 4 mm Innensechskant-Schlüssel 5 mm
SHIMANO Befestigungsschraube, BL-M987/ BL-M9000/BL-M9020	4 ... 6 Nm	Innensechskant-Schlüssel 4 mm
SHIMANO, Hebel für Scheibenbremse Entlüftungsnippel	4 ... 6 Nm	Steckschlüssel 7 mm
SHIMANO, Hebel für Scheibenbremse Entlüftungsschraube	0,3 ... 0,5 Nm	...

TEKTRO für hydraulic disc brake system Befestigungsschrauben	5 ... 7 Nm	Innensechskant-Schlüssel 4 mm
Kettenblatt		
FIT, Brose FIT, Kurbelstern-Abschlussring (Spider Lockring)	28 Nm	ISIS Tretlager-Werkzeug
FIT, Panasonic FIT, Kurbelstern Schrauben	13 Nm	Innensechskant-Schlüssel 5 mm
FIT, Panasonic FIT, Kurbelstern-Abschlussring (Spider Lockring)	40 Nm	ISIS Tretlager-Werkzeug
FIT, Panasonic FIT, Kurbelstern Schrauben	13 Nm	Innensechskant-Schlüssel 5 mm
SHIMANO, für MTB/Trekking Größtes Kettenblatt / Mittleres Kettenblatt Kleinstes Kettenblatt	14 ... 16 Nm 16 ... 17 Nm	...
SHIMANO, Einfach-Ausführung Befestigungsschraube Kurbel/ Kettenblatt	12 ... 14 Nm	Innensechskant-Schlüssel 5 mm / Sechsrund [Nr. 30]
SHIMANO, Zweifach-Ausführung Größtes Kettenblatt Kleinstes Kettenblatt	12 ... 14 Nm 16 ... 17 Nm	Innensechskant-Schlüssel 5 mm / Sechsrund [Nr. 30] Innensechskant-Schlüssel 5 mm / Sechsrund [Nr. 30]
SHIMANO, Dreifach-Ausführung Größtes Kettenblatt / Mittleres Kettenblatt Kleinstes Kettenblatt	12 ... 14 Nm 16 ... 17 Nm	Innensechskant-Schlüssel 5 mm / Sechsrund [Nr. 30] Innensechskant-Schlüssel 5 mm / Sechsrund [Nr. 30]
SHIMANO, FC-M8000, Einfach-Ausführung Befestigungsschraube Kurbel/ Kettenblatt	12 ... 14 Nm	Sechsrund [Nr. 30]
SHIMANO, FC-M8000, Zweifach-Ausführung Größtes Kettenblatt Kleinstes Kettenblatt	12 ... 14 Nm 16 ... 17 Nm	Sechsrund [Nr. 30] Sechsrund [Nr. 30]
SHIMANO, FC-M8000, Dreifach-Ausführung Größtes Kettenblatt / Mittleres Kettenblatt Kleinstes Kettenblatt	10 ... 12 Nm 16 ... 17 Nm	Sechsrund [Nr. 30] Sechsrund [Nr. 30]
Kettenschutz		
Kettenschutz Montagebrille Brose Befestigungsschrauben	6 Nm	Innensechskant-Schlüssel 3 mm
Kettenschutz für BOSCH Motor BDU37xx Befestigungsschrauben	max. 10 Nm	M6 × 10, Kopf: max. 5 mm, Länge: max. 8,5 mm
Kurbellager/Kurbelgarnitur		
konventionelles Patronen-Kurbellager	35 ... 45 Nm	...
SHIMANO, HOLLOWTECH II/ Zweiteilige Kurbelgarnitur Linker Adapter und Innenhülse	35 ... 50 Nm	TL-FC24 / TL-FC25 / TL-FC32 / TL-FC36
SHIMANO, HOLLOWTECH II/ Zweiteilige Kurbelgarnitur Kappe	0,7 ... 1,5 Nm	TL-FC16 / TL-FC18
SHIMANO, HOLLOWTECH II/ Zweiteilige Kurbelgarnitur Schraube des linken Kurbelarms	12 ... 14 Nm	Innensechskant-Schlüssel 5 mm
SHIMANO, OCTALINK-Typ Linker Adapter und Hauptkörper	50 ... 70 Nm	TL-UN74-S/ TL-UN66
SHIMANO, OCTALINK-Typ Kurbelgarnitur	35 ... 50 Nm	Innensechskant-Schlüssel 8 mm Innensechskant-Schlüssel 10 mm
SHIMANO, SQUARE-Typ Linker Adapter und Korpus	50 ... 70 Nm	TL-UN74-S
SHIMANO, SQUARE-Typ Kurbelgarnitur	35 ... 50 Nm	Innensechskant-Schlüssel 8 mm
Lenker		

Klemmschraube, konventionell	5 ... 7 Nm...	#
CONTROL TECH , Lenkerklemmung mit ein oder zwei Schrauben	14 ... 16 Nm	#
SHIMANO , Lenkerklemmung mit ein oder zwei Schrauben	20 ... 29 Nm	#
Motor		
FIT, Brose S Mag FIT Befestigungsschrauben Motor (horizontal/vertikal)	23 / 25 Nm	Steckschlüssel SW 13 mm Innensechskantschlüssel SW 6 mm
FIT, Panasonic FIT Befestigungsschrauben Motor	20 ... 24 Nm	Innensechskant-Schlüssel 6 mm
BOSCH Motor BDU37xx 6 × Befestigungsschrauben Motor	20 ± 2 Nm	Torx Plus® P40, M8 × 16 
pinion c1.12, C1.9XR, C1.6 Getriebehalteschrauben		
Kurbelzentralschrauben	10 Nm	#, mit Schraubensicherung, mittelfest
Kurbelklemmschrauben	10 Nm	#, mit Schraubensicherung, mittelfest
Kettenrad Lockring	10 Nm	#, mit SCHNORR Sicherungsscheibe, trocken
Schaltbox Halteschrauben	40 Nm	#, trocken
Schaltgriffgehäuse Klemmschrauben	1,5 Nm	#, trocken
Schaltgriffabdeckung Gehäuseschrauben	2,0 Nm	#, trocken
Schaltzug Klemmschrauben	0,4 Nm	#, trocken
Öl-Verschlussschrauben	0,4 Nm	#, trocken
Pinion Kettenspanner Halteschrauben	3,0 Nm	#, trocken
Laufrollen Halteschrauben	4,0 Nm	#, trocken
Laufrollen Halteschrauben	2,0 Nm	#, trocken
Motorcover		
BOSCH Motorcover BDU37xx Befestigungsschrauben unteres Motorcover	Erstmontage: 3 ± 0,5 Nm Nachträglicher Einbau: 2 ± 0,5 Nm	Torx® TX 20
Befestigungsschrauben Motorcover	Erstmontage: 3 ± 0,5 Nm Nachträglicher Einbau: 2 ± 0,5 Nm	Torx® TX 20, 4 × 8 mm
FIT Motorcover Brose	1 Nm	Innensechskant-Schlüssel 3 mm
Nabe		
ENVILO Achsmutter	30 ... 40 Nm	
ENVILO Bremsadapter	55 ... 65 Nm (mit Loctite® 277 oder ähnlichem)	
ENVILO Kontermutter Interface	10 ... 15 Nm	
ENVILO Keilmutter	9 .. 10 Nm	
ENVILO Ausgangsgeschwindigkeits-Ring	1,0 Nm	
ENVILO Schraube der Steuerungskabel- Abdeckung	0,2 ... 0,3 Nm (handfest)	
ROHLOFF, 14/500 Bajonettverschlüsse/Seiltrommel- Schrauben	1,5 Nm	Innensechskant-Aufsatz 2 mm
ROHLOFF, 14/500 Öl-Ablassschraube	0,5 Nm	Innensechskant-Aufsatz 3 mm
ROHLOFF, 14/500 Befestigungsschrauben für Kettenspanner und Drehmoment- Stütze	...	Innensechskant-Aufsatz 5 mm
ROHLOFF, 14/500 zum Drehen der Schaltwelle	...	Gabelschlüssel 8 mm

ROHLOFF, 14/500 alle anderen Schrauben	3 Nm	Torx® TX 20
ROHLOFF, 14/500 CC-Versionen	7 Nm	
ROHLOFF, 14/500 Achsmutter TS	30 ... 35 Nm	
ROHLOFF, 14/500 Befestigungsschrauben der Rahmenschelle	6 Nm	Innensechskant-Aufsatz 4 mm
ROHLOFF, 14/500 Befestigungsschrauben der Achsplatte	7 Nm	Innensechskant-Aufsatz 5 mm
ROHLOFF, 14/500 Kettenblatt-Schrauben	7 Nm	Innensechskant-Aufsatz 5 mm
ROHLOFF, 14/500 Befestigungsschraube der Scheibenbrems-Aufnahme	8 Nm	M6
ROHLOFF, 14/500 Befestigungsschraube der Scheibenbremse	10 Nm	Innensechskant-Aufsatz 5 mm
ROHLOFF, 14/500 Achsplatten-Schrauben	3 Nm	Torx® TX 20
ROHLOFF, 14/500 Schellenschraube der Drehmoment-Stütze	2,5 Nm	
ROHLOFF, 14/500 Rahmenschelle	6 Nm	Schraubenschlüssel SW10, Schraube gegenhalten mit Innensechskant-Aufsatz 4 mm
ROHLOFF, 14/500 Befestigungsschraube Kettenspanner	8 Nm	Innensechskant-Aufsatz 5 mm
ROHLOFF, 14/500 Befestigungsschraube Kettenführung	3 Nm	Torx® TX 20
ROHLOFF, 14/500 Befestigungsschraube hintere Distanzbuchse	3 Nm	Torx® TX 20
ROHLOFF, 14/500 Befestigungsschraube Schaltgriff am Lenker	1 Nm	Innensechskant-Aufsatz 2,5 mm
ROHLOFF, 14/500 Zuganschlag	3 Nm	Torx® TX 20
ROHLOFF, 14/500 Zuggegenhalter	6 Nm	Innensechskant-Aufsatz 4 mm
SHIMANO Schnellspannerversion FH-M3050, FH-M4050, FH-MT200-B, FH-MT400, FH-MT400-B, FH-MT500, FH-MT500-B, FH-MT510, FH-MT510-B, FH-RM33, FH-RM35, FH-TX505, FH-TY505, FH-UR600 HB-M3050, HB-M4050, HB-MT200, HB-MT400, HB-MT400-B, HB-RM33, HB-TX505 SLX FH-M7000, FH-M7010, FH-M7010-B, HB-M7000, HB-M7010, HB-M7010-B DEORE FH-M618, FH-M618-B, FH-M6000, FH-M6010, FH-M6010-B, HB-M618, HB-M618-B, HB-M6000, HB-M6010, HB-M6010-B Bremscheibe Befestigungsschraube	40 Nm	Engländer und TL-LR15 (SHIMANO) Spezialwerkzeug
SHIMANO E-THRU Steckachse Sicherungsring für Bremscheibe	40 Nm	TL-FC36 (SHIMANO) Spezialwerkzeug
SHIMANO , FH-M3050, FH-M4050, FH-M7000, FH-M6000, FH-RM33, FH-RM35, FH-UR600 Befestigungsschraube, Freilaufkörper	35 ... 50 Nm	Innensechskant-Aufsatz 10 mm
SHIMANO , FH-MT200, FH-TX505, FH-TY505 Befestigungsschraube, Freilaufkörper	147 ... 200 Nm	Innensechskant-Aufsatz 12 mm
SHIMANO , FH-M7010, FH-M7010-B, FH-M6010, FH-M6010-B, FH-M618, FH-M618-B, FH-MT400, FH-MT400-B, FH-MT500, FH-MT500-B, FH-MT510, FH-MT510-B Kontermutter	15 ... 20 Nm	Nabenschlüssel 17 mm
SHIMANO , HB-M7000, HB-M6000, HB-M4050 Kontermutter	10 ... 15 Nm	Nabenschlüssel 13 mm und 17 mm
SHIMANO , HB-M7010, HB-M7010-B, HB-M6010, HB-M6010-B, HB-M618, HB-M618-B, HB-MT400, HB-MT400-B Kontermutter	21 ... 26 Nm	Nabenschlüssel 22 mm
SHIMANO Nabendynamo Bauart E2	20 - 25 Nm	Schraubenschlüssel
SHIMANO Nabendynamo Bauart J2	20 Nm	Schraubenschlüssel
SHIMANO Nabendynamo Bauart J2-A	20 Nm	Schraubenschlüssel

Pedal		
Pedal, konventionell	33 ... 35 Nm	Schraubenschlüssel 15 mm
SHIMANO Befestigungsschraube	35 ... 55 Nm	Schraubenschlüssel 15 mm
Sattelstütze		
BY,SCHULZ, G1 M8 Sattelklemmschraube M5 Fixier-Madenschrauben	20 ... 24 Nm 3 Nm	Innensechskant-Aufsatz 2,5 mm
BY,SCHULZ, G2 M6 Sattelklemmschraube M5 Fixier-Madenschrauben	12 ... 14 Nm 3 Nm	Torx T25 (optional: Innensechskant-Aufsatz 5 mm) Innensechskant-Aufsatz 2,5 mm
EIGHTPINNS NGS2 Sattelstützen-Achse Rutschkupplung Ventildeckel Postpin Achse hintere Klemmschraube (Sattel) M5 Montageschraube Außenhülse	8 Nm 18 Nm 0,5 Nm 8 Nm 8 Nm 0,5 Nm	Innensechskant-Aufsatz 6 mm Innensechskant-Aufsatz 3 mm Innensechskant-Aufsatz 5 mm Innensechskant-Aufsatz 5 mm Innensechskant-Aufsatz 3 mm Innensechskant-Aufsatz 3 mm
EIGHTPINNS H01 Sattelstützen-Achse Rutschkupplung Ventildeckel Postpin Achse hintere Klemmschraube (Sattel) M5 Montageschraube Außenhülse	8 Nm 18 Nm 0,5 Nm 8 Nm 8 Nm 0,5 Nm	Innensechskant-Aufsatz 6 mm Innensechskant-Aufsatz 3 mm Innensechskant-Aufsatz 5 mm Innensechskant-Aufsatz 5 mm Innensechskant-Aufsatz 3 mm Innensechskant-Aufsatz 3 mm
LIMOTEC LimodP Klemmschraube Sattelstütze Klemmschraube Sattel	6 ... 7 Nm 7 ... 9 Nm	
SR SUNTOUR Feder-Sattelstütze Sattelklemme-Schraube M5 Fixier-Madenschrauben	15 ... 18 Nm 3 Nm	Innensechskant-Aufsatz 5,0 mm Innensechskant-Aufsatz 2,5 mm
Schalthebel		
ENVIOLÒ Controller	2,0 ... 2,5 Nm	#
ENVIOLÒ CA Controller, Reglerklemme Befestigungsschraube	1,5 ... 2,0 Nm	Innensechskant-Aufsatz 2,5 mm
ENVIOLÒ CO Controller, Reglerklemme Befestigungsschraube	1,0 ... 2,0 Nm	Innensechskant-Aufsatz 3 mm
SHIMANO DEORE SL-M4100 Befestigungsschraube	3 Nm	Innensechskant-Aufsatz 4 mm
SHIMANO DEORE SL-M5100 Befestigungsschraube	3 Nm	Innensechskant-Aufsatz 4 mm
SHIMANO DEORE SL-M6100 Befestigungsschraube	3 Nm	Innensechskant-Aufsatz 4 mm
SHIMANO DEORE XT SL-M8100 Befestigungsschraube	3 Nm	Innensechskant-Aufsatz 4 mm
SHIMANO DEORE XT SL-M8130 Befestigungsschraube	3 Nm	Innensechskant-Aufsatz 4 mm
SHIMANO SLX SL-M7100 Befestigungsschraube	3 Nm	Innensechskant-Aufsatz 4 mm
SHIMANO XTR SL-M9100 Befestigungsschraube	3 Nm	Innensechskant-Aufsatz 4 mm
SRAM SRAM AXS-Controller Befestigungsschraube Klemmschelle	2 Nm	Torx® T25
Schaltwerk		
SHIMANO für MTB/Trekking Befestigungsschraube, Standardtyp	8 ... 10 Nm	Innensechskant-Schlüssel 5 mm
SHIMANO für MTB/Trekking Befestigungsschraube mit Halterung	3 ... 4 Nm	Innensechskant-Schlüssel 5 mm
SHIMANO für BMX-Fahrräder Befestigungsschraube	3 ... 4 Nm	Engländer
SHIMANO für MTB/Trekking Befestigungsschraube für Innenzug	6 ... 7 Nm	Innensechskant-Schlüssel 4 mm/ Innensechskant-Schlüssel 5 mm/ Engländer
SHIMANO für MTB/Trekking Befestigungsschraube der Leitrolle	2,5 ... 5 Nm	Innensechskant-Schlüssel 3 mm
SHIMANO für MTB/Trekking Befestigungsschraube der Spannrolle	2,5 ... 5 Nm	Innensechskant-Schlüssel 3 mm
SHIMANO für Rennrad Befestigungsschraube, Standardtyp	8 ... 10 Nm	Innensechskant-Schlüssel 5 mm
SHIMANO für Rennrad Befestigungsschraube mit Halterung	3 ... 4 Nm	Schraubenschlüssel
SHIMANO für Rennrad Befestigungsschraube für Innenzug	6 ... 7 Nm	Innensechskant-Schlüssel 4 mm / Innensechskant-Schlüssel 5 mm
SHIMANO für Rennrad Befestigungsschraube Rolle	2,5 ... 5 Nm	Innensechskant-Schlüssel 3 mm

Scheinwerfer		
FUXON Scheinwerfer Befestigungsschraube	>5 Nm	...
SUPERNOVA, M99 Pure/Pure+, V521s Befestigungsschraube	2 Nm	Montageschraube M6, selbstsichernde Mutter, Unterlegscheibe
SUPERNOVA, M99 Pure/Pure+, V521s Vorbau-Schraube	6 Nm	
Umwerfer		
SHIMANO für MTB/Trekking Befestigungsschraube, Schellentyp, E-Typ und Direktmontage	5 ... 7 Nm	Innensechskant-Schlüssel 5 mm
SHIMANO für MTB/Trekking Innenlageradapter	35 ... 50 Nm	...
SHIMANO für MTB/Trekking Top Swing-Schraube, Schellentyp und E-Typ	5 ... 7 Nm	Innensechskant-Schlüssel 5 mm / Schraubenschlüssel 9 mm
SHIMANO für MTB/Trekking Down Swing-Schraube, Schellentyp, Direktmontage	5 ... 7 Nm	Innensechskant-Schlüssel 5 mm
SHIMANO für Rennrad Befestigungsschraube	5 ... 7 Nm	Innensechskant-Schlüssel 5 mm / Schraubenschlüssel 9 mm
SHIMANO für Rennrad Befestigungsschraube, des Zugs	6 ... 7 Nm	Innensechskant-Schlüssel 5 mm/
Unterfahrerschutz		
FIT, Brose Befestigungsschrauben	6 Nm	Steckschlüssel 8 mm Innensechskant-Schlüssel 4 mm Innensechskant-Schlüssel 3 mm
V-Brake Bremse		
SHIMANO Befestigungsschraube für Verbindungszug	6 ... 8 Nm	Innensechskant-Schlüssel 5 mm
SHIMANO Bremsschuh-Mutter	6 ... 8 Nm	Innensechskant-Schlüssel 5 mm
SHIMANO Zug-Befestigungsschraube	6 ... 8 Nm	Innensechskant-Schlüssel 5 mm
Vorbau		
FSA, Schaftvorbau Carbon	9 Nm	15 mm Schraubenschlüssel

8 **Reparaturanleitung**

Nur ausgebildetes Fachpersonal mit einer Weiterbildung des System-Herstellers und der verwendeten Bauteile darf das Pedelec reparieren.

Für die Reparatur folgender Bauteile werden weiterführende Fachkenntnisse benötigt:

elektrische Bauteile

- Akku,
- Motor,
- Display,
- Bordcomputer und
- Ladegerät.

Federelemente

- Federgabeln,
- Hinterbaudämpfer und
- Federsattelstützen.

► Zu Schulungszwecken an den Bauteilehersteller wenden.

8.1 Original-Teile und -Schmierstoffe

Die einzelnen Bauteile des Pedelecs sind sorgfältig ausgewählt und aufeinander abgestimmt.

Es dürfen ausschließlich Original-Teile und -Schmierstoffe zur Inspektion und Reparatur verwendet werden.

Die ständig aktualisierten Bauteilefreigabe- und Teilelisten befinden sich im Kapitel 11, Dokumente und Zeichnungen.

► An die Bedienungsanleitung der neuen Bauteile halten.

8.2 Rahmen reparieren

8.2.1 Lackschäden am Rahmen beseitigen

- 1 Lackschäden mit Schleifpapier der Körnung 600 leicht anschleifen.
- 2 Kanten glätten.
- 3 Reparaturlack ein- bis zweimal auftragen.

8.2.2 Schlagschäden am Carbon-Rahmen beseitigen

Verletzung durch Rahmenbruch

Bei Schlagschäden kann eine Beschädigung des darunterliegenden Laminats vorkommen. Der Rahmen kann unter geringer Belastung brechen. Ein Unfall mit schweren Verletzungen kann die Folge sein.

- 1 Pedelec außer Betrieb nehmen.
- 2 Rahmen an einen Faserverbund-Reparaturbetrieb schicken oder neuer Rahmen nach Stückliste.

8.3 Federgabel reparieren

8.3.1 Lackschäden an der Gabel beseitigen

- 1 Gabel ausbauen
- 2 Lackschäden mit Schleifpapier der Körnung 600 leicht anschleifen.
- 3 Kanten glätten.
- 4 Reparaturlack ein- bis zweimal auftragen.
- 5 Innen- und Außenseite reinigen.
- 6 Gabel schmieren.
- 7 Gabel einbauen.

8.3.2 Schlagschäden am Carbon-Rahmen beseitigen

Bei Schlagschäden kann eine Beschädigung des darunterliegenden Laminats vorkommen. Die Gabel kann unter geringer Belastung brechen.

► Pedelec außer Betrieb nehmen. Neue Gabel nach Stückliste.

8.4 Sattelstütze reparieren

8.4.1 Lackschäden an der Sattelstütze reparieren

- 1 Lackschäden mit Schleifpapier der Körnung 600 leicht anschleifen.
- 2 Kanten glätten.
- 3 Reparaturlack ein- bis zweimal auftragen.

8.4.2 Schlagschäden an der Carbon-Sattelstütze reparieren

Bei Schlagschäden kann eine Beschädigung des darunterliegenden Laminats vorkommen. Die Carbon-Sattelstütze kann unter geringer Belastung brechen.

- 1 Pedelec außer Betrieb nehmen.
- 2 Pedelec außer Betrieb nehmen. Neue Carbon-Sattelstütze nach Stückliste.

8.4.3 Fahrlicht austauschen

► Im Austausch nur Komponenten der entsprechenden Leistungsklasse verwenden.

8.4.4 Scheinwerfer einstellen

► Der *Scheinwerfer* ist so einzustellen, dass ihr Lichtkegel 10 m vor dem Pedelec auf die Fahrbahn fällt.

8.4.5 Reifenfreiheit Federgabel prüfen

Jedes Mal, wenn ein Reifen aus einer nicht baugleichen Serie getauscht wird, muss die Reifenfreiheit geprüft werden.

- 1 Druck aus der Federgabel ablassen.
- 2 Federgabel vollständig zusammendrücken.
- 3 Die Distanz der Oberseite des Reifens und der Unterseite der Gabelkrone messen. Die Distanz darf 10 mm nicht unterschreiten. Ist der Reifen zu groß, berührt der Reifen die Unterseite der Gabelkrone, wenn die Federgabel vollständig zusammengedrückt wird.
- 4 Federgabel entlasten und wieder aufpumpen, wenn es sich um eine Luftfedergabel handelt.
- 5 Berücksichtigen, dass sich der Spalt verkleinert, wenn ein Schutzblech vorhanden ist. Prüfung wiederholen, um sicherzustellen, dass die Reifenfreiheit ausreicht.

8.4.6 BOSCH Pedelec-Komponenten bei installierter Lock-Funktion tauschen

8.4.6.1 Smartphone tauschen

- 1 BOSCH eBike-Connect-App auf dem neuen Smartphone installieren.
 - 2 Mit dem selben Konto anmelden, mit dem die Lock-Funktion aktiviert wurde.
 - 3 Bordcomputer mit Smartphone verbinden, während der Bordcomputer eingesetzt ist.
- ⇒ In der BOSCH eBike-Connect-App wird die Lock-Funktion als eingerichtet angezeigt.

8.4.6.2 Bordcomputer tauschen

- Bordcomputer mit Smartphone verbinden, während der Bordcomputer eingesetzt ist.
- ⇒ In der BOSCH eBike-Connect-App wird die Lock-Funktion als eingerichtet angezeigt.

8.4.6.3 Lock-Funktion aktivieren nach Motortausch

- ✓ Nach dem Austausch des Motors wird in der eBike-Connect-App die Lock-Funktion als deaktiviert angezeigt.
- 1 In der eBike-Connect-App den Menüpunkt <Mein eBike> öffnen.
 - 2 Den Regler <Lock-Funktion> nach rechts schieben.
- ⇒ Ab sofort kann die Unterstützung der Antriebseinheit durch Entnahme des Bordcomputers deaktiviert werden.

8.4.7 Unbewegliche Sattelstütze bei Pinion-Motoren

✓ Die Sattelstütze lässt sich nicht mehr einstellen.

8.4.7.1 Riemen bzw. Kette entfernen

Hinweis Den Riemen nicht knicken, nicht verdrehen, nicht nach hinten biegen, nicht umwenden, nicht zusammenknuten oder nicht zusammenbinden. Niemals den Riemen als Bandschlüssel oder Kettenpeitsche nutzen. Niemals den Riemen mit dem Zahnkranz aufrollen. Niemals den Riemen nicht mit einem Hebel entfernen. Hierdurch kann die Riemenscheibe und der Riemen beschädigt werden.

1 Hinterrad lösen und nach vorne schieben.

⇒ Der Riemen bzw. die Kette wird gelockert.



Abbildung 36: Hinterrad nach vorne schieben

2 Hinterrad entfernen.

⇒ Der Riemen bzw. die Kette hängt über dem Kurbelsatz.

3 Riemen bzw. Kette von der Riemenscheibe bzw. vom Kettenrad entfernen.

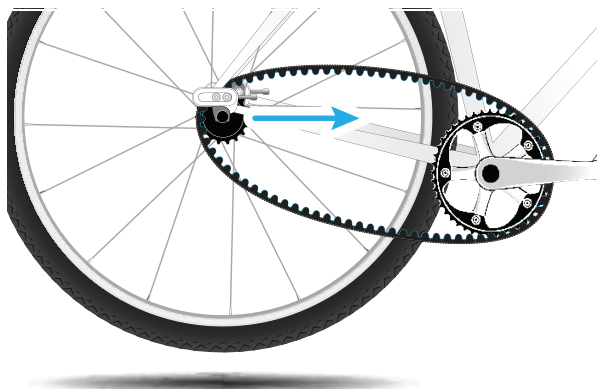

Abbildung 37: Riemen ausbauen

8.4.7.2 Motor ausbauen

1 Mit einem Inbus, Größe 4, auf der linken und rechten Seite des Pedelecs pro Kurbelarm 2 Kurbel-Klemmschrauben gegen den Uhrzeigersinn drehen und entfernen.

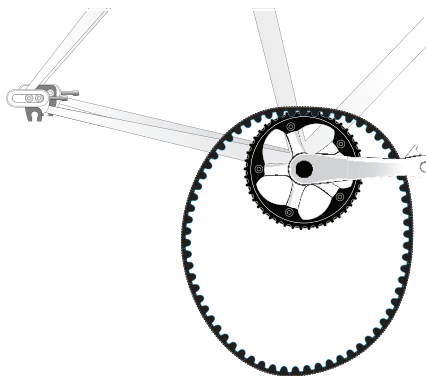

Abbildung 38: Kurbel-Klemmschraube lösen, links



Abbildung 39: Kurbel-Klemmschraube lösen, rechts

2 Mit einem Inbus, Größe 10, auf der linken und rechten Seite die Kurbelschraube gegen den Uhrzeigersinn lösen und entfernen.

3 Die Kurbel abziehen.

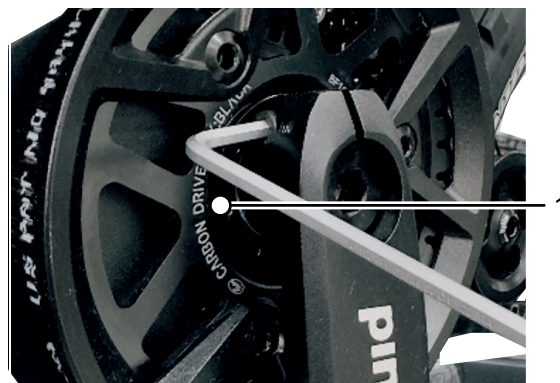

Abbildung 40: L-Pedal im linken Kurbelarm

4 Einen kleinen Inbus in die Position des Riemenspanners stecken.

⇒ Der Riemen ist locker.

- 5 Das Pinion-Tool auf das Kettenblatt stecken.
- 6 Das Pinion-Tool im Uhrzeigersinn drehen. Das Kettenblatt entfernen.



Abbildung 41: Kurbel-Klemmschraube lösen, rechts

- 7 Mit einem Inbus, Größe 2,5, auf der linken und rechten Seite des Pedelecs die Motorcover-Schrauben gegen den Uhrzeigersinn drehen und entfernen. Die Motorcover abziehen.



Abbildung 42: Lage Motorcover-Schrauben rechts



Abbildung 43: Kurbel-Klemmschraube lösen, links

- 8 Kurbelsatz entfernen.
- 9 Beide Halteschrauben am Riemenspanner lösen. Riemenspanner abziehen.



Abbildung 44: Riemenspanner-Schrauben lösen

Motor entfernen

✓ Zur einfacheren Montage Pedelec kopfüber auf dem Montageständer befestigen

- 1 Bei mit Schrauben gesicherten Stecker die Schrauben entfernen. Alle Stecker vom Motor trennen.

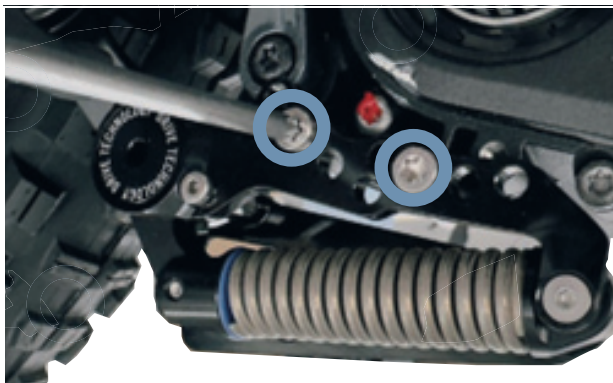

Abbildung 45: Markierten Stecker mit Schraubendreher lösen

- 2 Motor durch eine zweite Person festhalten. Motorschrauben mit Torx Plus® IP40 in der Reihenfolge 1 - 2 - 3 - 4 - 5 - 6 lösen.

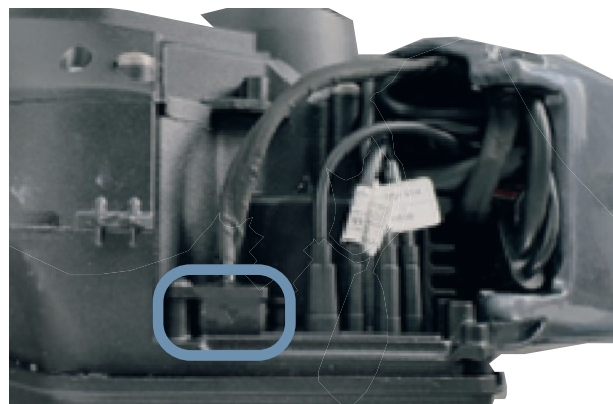

Abbildung 46: Lage Motorschrauben 1 bis 6

- 3 Motor entfernen.

Ursachen für Blockierung finden und beseitigen

- ▶ (A) Außenhülle des Sattelstützen-Fernbedienungskabels auf Beschädigungen prüfen. Bei beschädigten Sattelstützen-Fernbedienungskabel tauschen.
 - ▶ (B) Rahmenöffnungen auf scharfe Kanten überprüfen. Bei scharfen Kanten, die Rahmenöffnungen mit einer Feile glätten. Mit Fett versehen, um die Reibung der Kabel zu minimieren.
 - ▶ (C) Sicherstellen, dass die Kabel fixiert sind und unter dem Sattelstützen-Fernbedienungskabel liegen. Ansonsten Kabel platzsparend verlegen und mit einem Kabelbinder fixieren.
- ⇒ Die Sattelstütze ist beweglich und das Sattelstützen-Fernbedienungskabel kann sich nicht mehr verklemmen.

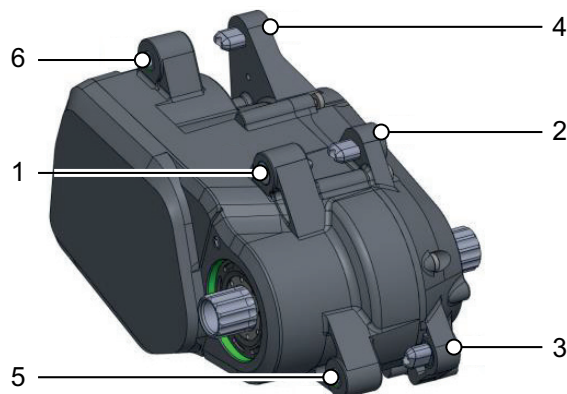
Abbildung 47: Korrekt verlegte Kabel

Motor montieren

- 1 Motor einsetzen. Dabei darauf achten, dass keine Kabel eingeklemmt werden und alle Kabel in der Mitte des Motors liegen.

Abbildung 48: Richtung der Lage der Kabel

- 2 Motor durch eine zweite Person festhalten.

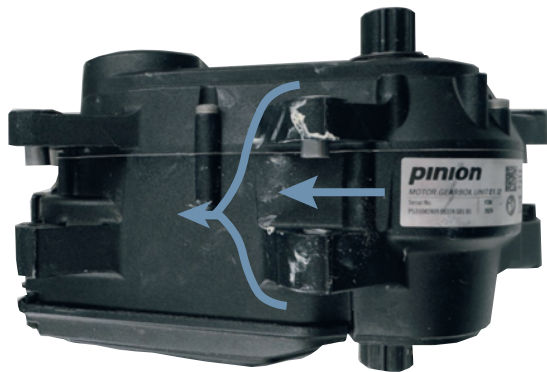
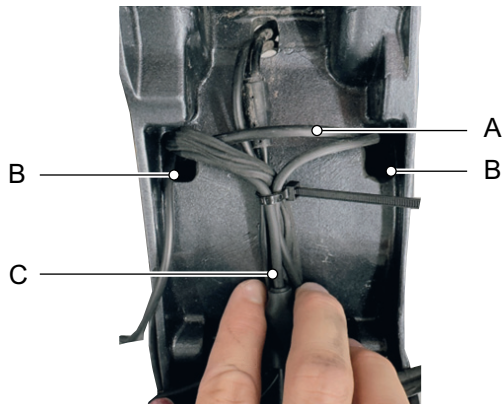

3 Motorschrauben mit Torx Plus® IP40 in der Reihenfolge 1 - 2 - 3 - 4 - 5 - 6 mit 10 ± 2 Nm anziehen.



Abbildung 49: Lage Motorschrauben 1 bis 6

4 Kabel korrekt verbinden.

5 Riemenspanner ansetzen. Beide Halteschrauben am Riemenspanner mit Inbus Größe 2,5 und $4 \pm 0,5$ Nm festziehen.

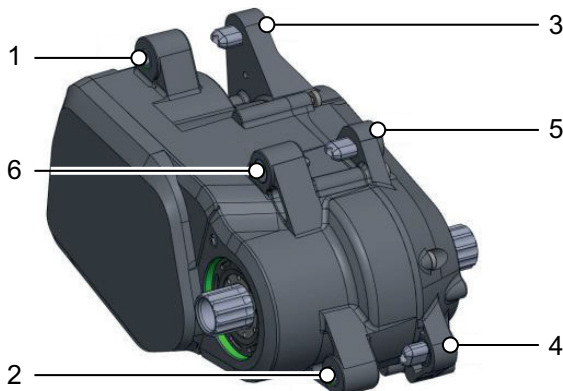
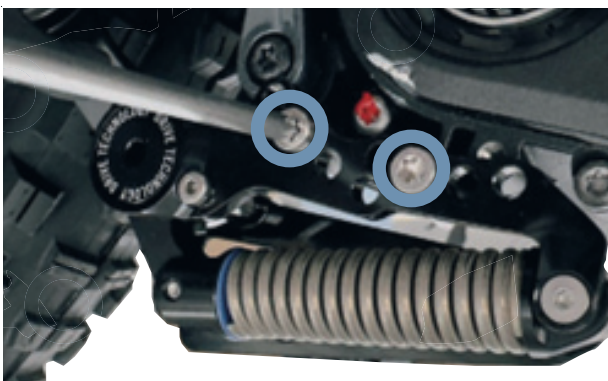

6 Riemenspanner-Schrauben festziehen

7 Das Motorcover ansetzen. Die 2 Befestigungsschrauben Größe 2,5, mit Torx® TX 20 und $2 \pm 0,5$ Nm festziehen.

8 Motorcover ansetzen. Auf der linken und rechten Seite des Pedelecs die Motorcover-Schrauben mit Inbus Größe 2,5 und $4 \pm 0,5$ Nm festziehen.



Abbildung 50: Lage Motorcover-Schrauben rechts



Abbildung 51: Kurbel-Klemmschraube lösen, links

⇒ Der Motor ist montiert.

Kettenrad montieren

1 Sicherstellen, dass Verzahnung (5) und Kontaktflächen getriebeseitig sowie an dem Kettenrad (6) bzw. Spider (7), Scheibe (8) und Lockring (3) frei von Verschmutzungen und altem Fett sind.



Abbildung 52: Explosionszeichnung Kettenradmontage

2 Verzahnung leicht fetten.

3 Kettenrad bzw. Spider mit notiertem Kettenblatt) aufstecken.

4 Kontaktfläche der Scheibe (8) leicht fetten.

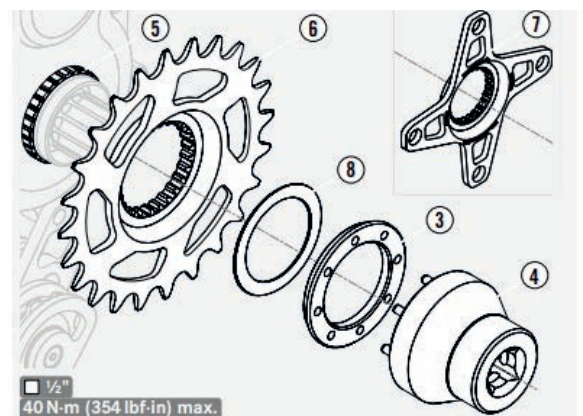
5 Scheibe (8) in Kettenrad bzw. Spider einlegen.

6 Kontaktfläche und Gewinde des Lockrings (3) leicht fetten.

7 Lockring mit dem Pinion Lockring-Werkzeug (4) gegen den Uhrzeigersinn (Linksgewinde!) eindrehen.

8 Kettenrad an der linken Kurbel gegenhalten.

9 Lockring (3) mit einem Anziehmoment von 40 Nm festziehen.

⇒ Das Kettenrad ist montiert

Kurbel einbauen



Abbildung 53: Explosionszeichnung Kurbeleinbau

- 1 Sicherstellen, dass die Verzahnung (3) an der Eingangswelle und Kurbel frei von Verschmutzung und alten Schmierstoffen ist.
 - 2 Sicherstellen, dass beide Kurbelklemmschrauben (2) mit je einer SCHNORR Sicherungsscheibe versehen sind.
 - 3 Verzahnung leicht mit Carbon-Montagepaste versehen.
 - 4 Kurbel aufstecken und von Hand bis zum Anschlag auf die Eingangswelle schieben. Bei Bedarf mit breitem Schraubendreher vorsichtig aufspreizen. Niemals hierzu eine Schlagwerkzeug (Hammer) nutzen.
 - 5 Kurbel-Zentralschraube (1) eindrehen und mit einem Anziehmoment von 10 Nm festziehen.
- ⇒ Die Kurbel lässt sich nun noch 1 bis 2 mm auf der eingangswelle verschieben.

⚠️ WARNUNG Unfallgefahr durch blockierenden Antrieb

Durch eine fehlerhafte Montage kann der Antrieb blockieren. Dies kann einen Sturz mit starken Verletzungen zur Folge haben.

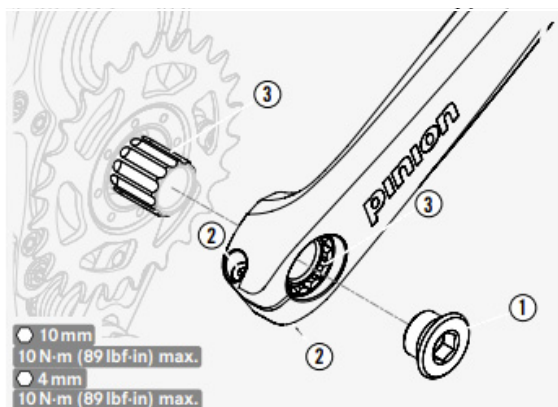
- 6 Kurbel vor dem Festziehen der Kurbelklemmschrauben stets bis zum Anschlag nach außen ziehen.
 - 7 Kurbelklemmschrauben (2) schrittweise und abwechselnd festziehen, bis das Anziehdrehmoment von 10 Nm an beiden Kurbel-Klemmschrauben erreicht ist.
- ⇒ Die Kurbel ist eingebaut.

Riemen einbauen

- 8 Riemen bzw. Kette über die Riemenscheibe bzw. das Kettenrad ziehen.



Abbildung 54: Riemen einbauen

- 9 Um die Riemen bzw. Kettenspannung aufzubauen, das Hinterrad nach hinten schieben.

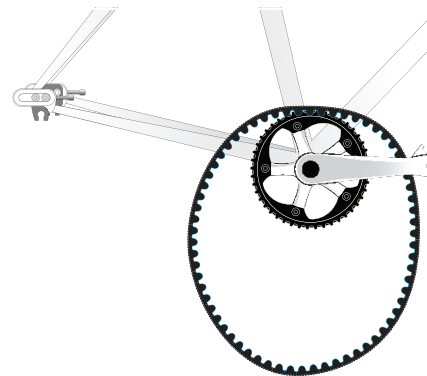

Abbildung 55: Hinterrad nach hinten schieben

- 10 Riemen- bzw. Kettenspannung prüfen und einstellen.
 - 11 Pedal montieren.
 - 12 Riemen- bzw. Kettenschutz aufsetzen. Halterungsschraube festziehen.
- ⇒ Der Riemen ist montiert.

9 Wiederverwerten und Entsorgen

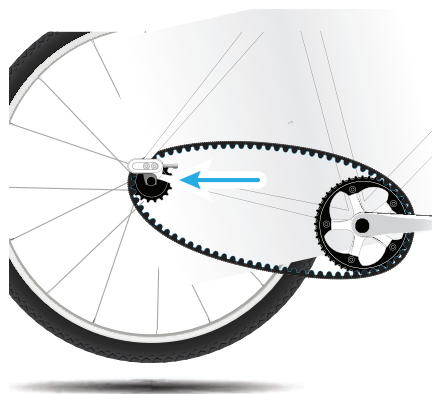

Dieses Gerät ist entsprechend der europäischen Richtlinie 2012/19/EU über Elektro- und Elektronik-Altgeräte (waste electrical and electronic equipment - WEEE) und der Richtlinie für Altakkumulatoren (Richtlinie 2006/66/EG) gekennzeichnet. Die Richtlinie gibt den Rahmen für eine EU-weit gültige Rücknahme und Verwertung der Altgeräte vor. Verbraucher sind gesetzlich zur Rückgabe aller gebrauchten Batterien und Akkus verpflichtet. Eine Entsorgung über den Hausmüll ist untersagt.



Der Hersteller des Akkus ist gemäß § 9 (BattG) verpflichtet, verbrauchte und alte Akkus kostenlos zurückzunehmen. Der Rahmen des Pedelec, der Akku, der Motor, der Bordcomputer und das Ladegerät sind Wertstoffe. Sie müssen entsprechend den geltenden gesetzlichen Vorschriften getrennt vom Hausmüll entsorgt und einer Verwertung zugeführt werden. Durch ge-

trenntes Sammeln und Recycling werden die Rohstoffreserven geschont und es ist sichergestellt, dass beim Recycling des Produkts und/oder der Akkus alle Bestimmungen zum Schutz von Gesundheit und Umwelt eingehalten werden.

- ▶ Niemals das Pedelec, den Akku oder das Ladegerät zwecks Entsorgung zerlegen.

Das Pedelec, der Bordcomputer, der ungeöffnete und unbeschädigte Akku sowie das Ladegerät können in jedem Fachhandel kostenfrei zurückgeben werden. Je nach Region stehen weitere Entsorgungsmöglichkeiten zur Verfügung.

- ▶ Einzelteile des außer Betrieb genommenen Pedelecs trocken, frostfrei und vor Sonneneinstrahlung geschützt aufbewahren.

9.1 Leitfaden zur Beseitigung von Abfällen

Abfallart	Entsorgung
Nicht gefährlicher Abfall	
Wiederverwerten	
Altpapier, Pappe	Papiertonne, Papiercontainer, unbeschädigte Transportverpackung an Lieferanten zurückgeben
Altmetall und Aluminium	Abgabe an kommunalen Annahmestellen oder Abholungen durch Entsorgungsfirmen
Reifen, Schläuche	Sammelstellen der Reifenhersteller, Abholformulare und Faxvorlagen beim Reifen-Hersteller erhältlich ansonsten Restmülltonne (Graue Tonne)
Faserverbundbauteile (z. B. Carbon, GFK)	große Carbon-Bauteile, wie defekte Rahmen und Carbon-Felgen, können zur Verwertung an Spezialsammelstellen geschickt werden, siehe www.cfk-recycling.de
Verkaufsverpackungen des Dualen Systems aus Kunststoff, Metall und Verbundstoff, Leichtverpackungen	ggf. Abholung durch Entsorgungsfachfirma, Transportverpackungen an Lieferanten zurückgeben Plastiktonne (Gelbe Tonne)
CDs, DVDs	Abgabe an kommunalen Annahmestellen, da hochwertiger Kunststoff und leicht zu verwenden ansonsten Restmülltonne (Graue Tonne)
Entsorgen	
Restmüll	Restmülltonne (Graue Tonne)
Biologisch abbaubare Schmierstoffe, Biologisch abbaubare Öle Biologisch abbaubare Ölverschmierte Putzlappen	Restmülltonne (Graue Tonne)
Glühlampen, Halogenleuchtmittel	Restmülltonne (Graue Tonne)
Gefährlicher Abfall	
Batterien, Akkus	Rückgabe an den Akku-Hersteller.
Elektrogeräte: Motor Bordcomputer Bildschirm Bedieneinheit Kabelstränge	Abgabe an kommunale Sammelstelle für Elektroschrott
Entsorgen	
Altöl Ölverschmierte Putzlappen Schmieröl Getriebeöl Schmierfett Reinigungsflüssigkeiten Petroleum Waschbenzin Hydrauliköl Bremsflüssigkeit	Niemals unterschiedlichen Öflüssigkeiten vermischen. Im Originalbehälter lagern Kleinmengen (meist <30 kg) Abgabe an kommunalen Annahmestellen für gefährliche Abfälle (z. B. Giftmobil) Größere Menge (>30 kg) Abholung durch Entsorgungsfirmen
Farben Lacke Verdünner	Abgabe an kommunalen Annahmestellen für gefährliche Abfälle (z. B. Giftmobil)
Neonleuchtmittel, Energiespar-Leuchtmittel	Abgabe an kommunalen Annahmestellen für gefährliche Abfälle (z. B. Giftmobil)

Tabelle 7: Leitfaden Beseitigung von Abfällen

10 Dokumente

10.1 Stücklisten und Reparaturlisten

10.1.1 SOLERO EVO 9

ZA-15-0024

Gent, Trapez

Rahmen	Pegasus, Solero EVO 9	Form: Gent, Rahmenhöhe: 50 cm, Aluminium
		Form: Gent, Rahmenhöhe: 55 cm, Aluminium
		Form: Gent, Rahmenhöhe: 60 cm, Aluminium
		Form: Trapez, Rahmenhöhe: 45 cm, Aluminium
		Form: Trapez, Rahmenhöhe: 50 cm, Aluminium
		Form: Trapez, Rahmenhöhe: 55 cm, Aluminium
Reifen	CST, Supero Optima Safe (C-3031)	# Größe: ETRTO # «700 × 50C», 30 TPI, LDP: 3, 3 mm
Schlauch	CST,	# Ventil: DV, Ventillänge: 40 mm, Größe: ETRTO # 28" 700 × 47/52C
Felgenband	SHEN HONG, "SHN" #	# Größe: 27,5 × 2,0, 900 mm
Felge	ALWAYS, STYX DDM-11 700C	14G, 36H,
Speichenschutz	YUNG FANG, YF-FH68	36H/25H
Vorderradnabe	FORMULA, DC-20F-DSE	# 36H
Hinterradnabe	FORMULA, DC-22	36H
Lenkungslager	FSA, Orbit 15B (NO.57B-1)	#,57-1/No.57B-1,1.5" 11,0 / 11,0 BLACK,, W/O TOP COVER,TAPER
Vorbau	KALLOYUNO, #	# Vorbaulänge: 70 mm
Vorbau	KALLOYUNO, #	# Vorbaulänge: 90 mm
Lenker	KALLOYUNO, HBRB12-ENM	Breite: 680 mm, Höhe: 15 mm, Backsweep: 15°,
Lenker	KALLOYUNO, HBRB12-ENM	Breite: 660 mm, Höhe: 15 mm, Backsweep: 15°,
Griffe/Tapes	VELO ENTERPRISE, VLG-1879-D2	Flügelgriffe, Ø: 22,4 mm, Länge: 138/138 mm
Gabel	SR SUNTOUR, NVX	Federgabel, Schaftlänge: 300 mm
Sattel	SELLE ROYAL, ESSENZA PLUS MODERAT	...
Sattelstütze	KALLOYUNO, SPF102	2D geschmiedeter Kopf, Durchmesser: 31,6 mm Länge: 350 mm,
Sattelklemme	KALLOYUNO, XC-68	Ø: 34,9 mm,
Pedal	WELLGO, C157	mit DIN Reflektor
Kurbelsatz	FSA, CK-220	Aluminium, Kurbelsatz, Kurbellänge: 170 mm, für BOSCH™ Gen3 Motoren
Kette/Riemen	SHIMANO, CN-LG500	Kette, 126 Glieder,
Kettenrad/Riemenscheibe	SAMOX, EMS05-BHV03-NS44T--C50P33	# Kettenrad, 44T, Kettenlinie: 50 mm
Kettenschutz	HORN, Catena 17	Kunststoff, 44T, #135530, BOSCH Gen. 3
Hinteres Schaltwerk	SHIMANO, CUES RD-U4000	
Zahnkranz/Riemenscheibe/ Freilauf	SHIMANO, CS-LG300-9 (11-41T)	Kassette, 9-Gang, 11-13-15-17-20-23-28-34-41T (11-41T),
Schalthebel	SHIMANO, CUES SL-U4000-9R	Schalthebel mit Anzeige, 9-Gang

Motor	BOSCH, Performance Line [BDU3360] (EB11.100.00A)	siehe Kaitel 3.5.06.1
Bordcomputer	BOSCH, LED Remote [BRC3600] (EB13.100.00E)	
Bildschirm	BOSCH, Intuvia 100 [BHU3200] (EB13.100.00F)	
Ladegerät	BOSCH, 2A Charger [BPC3200] (EB12.110.016)	Ladestrom (max.): 2 A, 220-240 V, siehe Anleitung Ladegerät
Motorkabel	BOSCH, [BCH3900_1000] (EB12.120.010)	Akku-Motor, Länge: 1000 mm,
Bildschirmkabel	BOSCH, [BCH3611_1500] (EB12.120.005)	Bildschirm-Motor, Länge: 1500 mm, HMI,
Speedsensor-Kabel	BOSCH, [BCH3319_615] (EB11.200.011)	Speedsensor mit Kabel, Länge: 615 mm, für BOSCH SLIM,
Lichtkabel vorne	BOSCH, EB12.120.00H	Frontleuchte-Motor, Länge: 1400 mm
Lichtkabel hinten	BOSCH, EB12.120.00F	Rücklicht-Motor, Länge: 1400 mm, für BOSCH Motor
Akkukabel	BOSCH, EB12.120.04B	Ladestecker mit Kabel, Länge: 800 mm
Ladekabel	BOSCH, (1270.020.330)	Netzkabel für Ladegerät Europa
Bremse vorne	TEKTRO, HD-T280	3-Finger Bremshebel Länge: 1000 mm Hydraulische Scheibenbremse, 2-Kolben,
Bremse hinten	TEKTRO, HD-T280	3-Finger Bremshebel Länge: 2000 mm Hydraulische Scheibenbremse, 2-Kolben,
Bremsleitung	TEKTRO	für HD-M535/HD-T535/HD-M530/HD-M280/HD-T280/HD-T532
Bremsscheibe	TEKTRO, TR-52	Ø: 180 mm
Bremsscheibe	TEKTRO, TR-52	Ø: 160 mm
Scheinwerfer	FUXON, FS-50EB	
Rücklicht	FUXON, RZ-100EB	6-12 V
Gepäckträger hinten	STANDWELL, Z-A23330/SW-ML079 700C	MonkeyLoad-System
Schutzblech	SKS, # EDGE AL 65	#
Ständer	STANDWELL,	für KSA 40mm
Glocke/Hupe	NUVO ENTERPRISE, NH-405A/P	Glocke
Akku-Schloss	ABUS	Kette für Block XXL
Rahmenschloss	AXA, BLOCK XXL	Schloss für dicke Reifen mit Kette

... nicht vorhanden

Information lag zum Zeitpunkt der Erstellung noch nicht vor

10.1.2 SOLERO EVO 8F

ZA-15-0025

Wave

Rahmen	PEGASUS, Solero EVO 8F	Form: Wave, Rahmenhöhe: 45 cm, Aluminium
		Form: Wave, Rahmenhöhe: 50 cm, Aluminium
		Form: Wave, Rahmenhöhe: 55 cm, Aluminium
Reifen	CST, Supero Optima Safe (C-3031)	# Größe: ETRTO # «700 × 50C», 30 TPI, LDP: 3, 3 mm
Schlauch	CST,	# Ventil: DV, Ventillänge: 40 mm, Größe: ETRTO # 28" 700 × 47/52C
Felgenband	SHEN HONG, "SHN" #	# Größe: 27,5 × 2,0, 900 mm
Felge	ALWAYS, STYX DDM-11 700C	14G, 36H,
Vorderradnabe	SHIMANO, HB-QC400	36H,
Hinterradnabe	SHIMANO, NEXUS SG-C6001-8D	mechanische Getriebenabe, 8-Gang, 36H,
Lenkungslager	FSA, Orbit 15B (NO.57B-1)	#,57-1/No.57B-1,1,5" 11,0 / 11,0 BLACK,, W/O TOP COVER,TAPER
Vorbau	KALLOYUNO, #	# Vorbaulänge: 70 mm
Vorbau	KALLOYUNO, #	# Vorbaulänge: 90 mm
Lenker	KALLOYUNO, HB4110V	Breite: 660 mm,
Griffe/Tapes	VELO ENTERPRISE, VLG-1879-D2/VLG-1859-1-D3	#
Gabel	SR SUNTOUR, NEX-E25 DS 700C	Federgabel, Stahlfeder, Federweg: 75 mm, Federhärte: Mittel, Schaftlänge: 300 mm
Sattel	SELLE ROYAL, ESSENZA PLUS RELAXED	...
Sattelstütze	KALLOYUNO, SPF102	2D geschmiedeter Kopf, Durchmesser: 31,6 mm Länge: 350 mm,
Sattelklemme	KALLOYUNO, XC68	Ø: 34,9 mm,
Pedal	WELLGO, C157	mit DIN Reflektor
Kurbelsatz	FSA, CK-220	Aluminium, Kurbelsatz, Kurbellänge: 170 mm, für BOSCH™ Gen3 Motoren
Kette/Riemen	KMC, Z1eHX Narrow	Kette, 104 Glieder,
Kettenrad/Riemenscheibe	SAMOX, BHV03-S38T-C47	# Kettenrad, 38T, Kettenlinie: 47 mm
Kettenschutz	HORN, CATENA B18	38 Z.
Zahnkranz/Riemenscheibe/Freilauftrad	SHIMANO, NEXUS SM-GEAR	Ritzel, 18T,
Schalthebel	SHIMANO, NEXUS SL-C6000-8	Dreh-Schaltgriff mit Anzeige, 8-Gang,
Motor	BOSCH, Active Line Plus [BDU3340] (EB11.100.008)	siehe Kaitel 3.5.06.1
Bordcomputer	BOSCH, LED Remote [BRC3600] (EB13.100.00E)	
Bildschirm	BOSCH, Intuvia 100 [BHU3200] (EB13.100.00F)	
Ladegerät	BOSCH, 2A Charger [BPC3200] (EB12.110.016)	Ladestrom (max.): 2 A, 220-240 V, siehe Anleitung Ladegerät
Motorkabel	BOSCH, [BCH3900_400] (EB12.120.00T)	Akku-Motor, Länge: 400 mm,
Bildschirmkabel	BOSCH, [BCH3611_1500] (EB12.120.005)	Bildschirm-Motor, Länge: 1500 mm, HMI,
Speedsensor-Kabel	BOSCH, [BCH3319_615] (EB11.200.011)	Speedsensor mit Kabel, Länge: 615 mm, für BOSCH SLIM,
Lichtkabel vorne	BOSCH, EB12.120.00H	Frontleuchte-Motor, Länge: 1400 mm

Lichtkabel hinten	BOSCH, EB12.120.00F	Rücklicht-Motor, Länge: 1400 mm, für BOSCH Motor
Akkukabel	BOSCH, EB12.120.049	Ladestecker mit Kabel, Länge: 200 mm
Ladekabel	BOSCH, (1270.020.330)	Netzkabel für Ladegerät Europa
Bremse vorne	TEKTRO, HD-M276	2-Finger Bremshebel Länge: 1000 mm Hydraulische Scheibenbremse, 2 Kolben,
Bremse hinten	TEKTRO, HD-M276	2-Finger Bremshebel Länge: 2000 mm Hydraulische Scheibenbremse, 2 Kolben,
Bremsscheibe	TEKTRO, TR-35	Ø: 160 mm
Bremsscheibe	TEKTRO, TR-35	Ø: 180 mm
Scheinwerfer	FUXON, F16 EB	6-12V
Rücklicht	FUXON, R-20-EB	6...12 V,
Gepäckträger hinten	STANDWELL, CR-Z-A24305/SW-ML079M 700C/ 29"	MonkeyLoad-System, mit Federklappe,
Schutzblech	SKS, # EDGE AL 60	#
Ständer	STANDWELL,	
Glocke/Hupe	NUVO ENTERPRISE, NH-405A/P	Glocke
Rahmenschloss	AXA, RLC-140	...
	AXA, Victory	...

... nicht vorhanden

Information lag zum Zeitpunkt der Erstellung noch nicht vor

10.1.3 SOLERO EVO 8R

ZA-15-0026

Gent

Rahmen	Pegasus, Solero EVO 8R	Form: Gent, Rahmenhöhe: 50 cm, Aluminium
		Form: Gent, Rahmenhöhe: 55 cm, Aluminium
		Form: Gent, Rahmenhöhe: 60 cm, Aluminium
Reifen	CST, Supero Optima Safe (C-3031)	# Größe: ETRTO # «700 × 50C», 30 TPI, LDP: 3, 3 mm
Schlauch	CST,	# Ventil: DV, Ventillänge: 40 mm, Größe: ETRTO # 28" 700 × 47/52C
Felgenband	SHEN HONG, "SHN" #	# Größe: 27,5 × 2,0, 900 mm
Felge	ALWAYS, STYX DDM-11 700C	14G, 36H,
Vorderradnabe	SHIMANO, HB-QC400	36H,
Hinterradnabe	SHIMANO, NEXUS SG-C6001-8CD	mechanische Getriebenabe mit Rücktritt, 8-Gang, 36H,
Lenkungslager	FSA, Orbit 15B (NO.57B-1)	#,57-1/No.57B-1,1.5" 11,0 / 11,0 BLACK,, W/O TOP COVER,TAPER
Vorbau	KALLOYUNO, #	# Vorbaulänge: 70 mm
		# Vorbaulänge: 90 mm
Lenker	KALLOYUNO, HBRB12-ENM	Breite: 680 mm, Höhe: 15 mm, Backsweep: 15°,
Griffe/Tapes	VELO ENTERPRISE, VLG-1879-D2/VLG-1859-1-D3	#
Gabel	SR SUNTOUR, NEX-E25 DS 700C	Federgabel, Stahlfeder, Federweg: 75 mm, Federhärte: Mittel, Schaftlänge: 300 mm
Sattel	SELLE ROYAL, ESSENZA PLUS MODERAT	...
Sattelstütze	KALLOYUNO, SPF102	2D geschmiedeter Kopf, Durchmesser: 31,6 mm Länge: 350 mm,
Sattelklemme	KALLOYUNO, XC68	Ø: 34,9 mm,
Pedal	WELLGO, C157	mit DIN Reflektor
Kurbelsatz	FSA, CK-220	Aluminium, Kurbelsatz, Kurbellänge: 170 mm, für BOSCH™ Gen3 Motoren
Kette/Riemen	KMC, Z1eHX Narrow	Kette, 104 Glieder,
Kettenrad/Riemenscheibe	SAMOX, BHV03-S38T-C47	# Kettenrad, 38T, Kettenlinie: 47 mm
Kettenschutz	HORN, CATENA B18	38 Z.
Zahnkranz/Riemenscheibe/ Freilauftrad	SHIMANO, NEXUS SM-GEAR	Ritzel, 18T,
Schalthebel	SHIMANO, NEXUS SL-C6000-8	Dreh-Schaltgriff mit Anzeige, 8-Gang,
Motor	BOSCH, Active Line Plus [BDU3340] (EB11.100.008)	siehe Kaitel 3.5.06.1
Bordcomputer	BOSCH, LED Remote [BRC3600] (EB13.100.00E)	
Bildschirm	BOSCH, Intuvia 100 [BHU3200] (EB13.100.00F)	
Ladegerät	BOSCH, 2A Charger [BPC3200] (EB12.110.016)	Ladestrom (max.): 2 A, 220-240 V, siehe Anleitung Ladegerät
Motorkabel	BOSCH, [BCH3900_1000] (EB12.120.010)	Akku-Motor, Länge: 1000 mm,
Bildschirmkabel	BOSCH, [BCH3611_1500] (EB12.120.005)	Bildschirm-Motor, Länge: 1500 mm, HMI,
Speedsensor-Kabel	BOSCH, [BCH3319_615] (EB11.200.011)	Speedsensor mit Kabel, Länge: 615 mm, für BOSCH SLIM,

Lichtkabel vorne	BOSCH, EB12.120.00H	Frontleuchte-Motor, Länge: 1400 mm
Lichtkabel hinten	BOSCH, EB12.120.00F	Rücklicht-Motor, Länge: 1400 mm, für BOSCH Motor
Akkukabel	BOSCH, EB12.120.04B	Ladestecker mit Kabel, Länge: 800 mm
Ladekabel	BOSCH, (1270.020.330)	Netzkabel für Ladegerät Europa
Bremse vorne	TEKTRO, HD-T275	2-Finger Bremshebel Länge: 1300 mm Hydraulische Scheibenbremse, 2 Kolben,
Bremse hinten	TEKTRO, HD-T275	2-Finger Bremshebel Länge: 2000 mm Hydraulische Scheibenbremse, 2 Kolben,
Bremsscheibe	TEKTRO, TR-35	Ø: 180 mm
Bremsscheibe	TEKTRO, TR-47	Ø: 160 mm
Scheinwerfer	FUXON, F16 EB	6-12V
Rücklicht	FUXON, R-20-EB	6...12 V,
Gepäckträger hinten	STANDWELL, CR-Z-A24305/SW-ML079M 700C/ 29"	MonkeyLoad-System, mit Federklappe,
Schutzblech	SKS, # EDGE AL 60	#
Ständer	STANDWELL,	für KSA 40mm
Glocke/Hupe	NUVO ENTERPRISE, NH-405A/P	Glocke
Rahmenschloss	AXA, RLC-140	...
	AXA, Victory	...

... nicht vorhanden

Information lag zum Zeitpunkt der Erstellung noch nicht vor

10.1.4 SOLERO EVO 8R BELT

ZA-15-0027

Wave

Rahmen	Pegasus, Solero EVO 8R BELT 8S 700C	Form: Wave, Rahmenhöhe: 45 cm, Aluminium
		Form: Wave, Rahmenhöhe: 50 cm, Aluminium
		Form: Wave, Rahmenhöhe: 55 cm, Aluminium
Reifen	CST, Supero Optima Safe (C-3031)	#Größe:ETRTO #«700×50C»,60TPI
Schlauch	CST,	# Ventil: DV, Ventillänge: 40 mm, Größe: ETRTO # 28" 700 × 47/52C
Felgenband	SHEN HONG, "SHN" #	# Größe: 27,5 × 2,0, 900 mm
Felge	ALWAYS, STYX DDM-11 700C	14G, 36H,
Vorderradnabe	SHIMANO, HB-QC400	36H,
Hinterradnabe	SHIMANO, NEXUS SG-C6001-8CD	mechanische Getriebenabe mit Rücktritt, 8-Gang, 36H,
Lenkungslager	FSA, Orbit 15B (NO.57B-1)	#,57-1/No.57B-1,1.5" 11,0 / 11,0 BLACK,, W/O TOP COVER,TAPER
Vorbau	KALLOYUNO, #	# Vorbaulänge: 70 mm
		# Vorbaulänge: 90 mm
Lenker	KALLOYUNO, HB4110V	Breite: 660 mm,
Griffe/Tapes	VELO ENTERPRISE, VLG-1879-D2/VLG-1859-1-D3	#
Gabel	SR SUNTOUR, NEX-E25 DS 700C	Federgabel, Stahlfeder, Federweg: 75 mm, Federhärte: Mittel, Schaftlänge: 300 mm
Sattel	SELLE ROYAL, ESSENZA PLUS RELAXED	...
Sattelstütze	KALLOYUNO, SPF102	2D geschmiedeter Kopf, Durchmesser: 31,6 mm Länge: 350 mm,
Sattelklemme	KALLOYUNO, XC68	Ø: 34,9 mm,
Pedal	WELLGO, C157	mit DIN Reflektor
Kurbelsatz	FSA, CK-220	Aluminium, Kurbelsatz, Kurbellänge: 170 mm, für BOSCH™ Gen3 Motoren
Kette/Riemen	GATES®, 125T CDX (11M-125T-12CT)	# Riemen, Polyurethan/Carbon, Pitch: 11, Zähnezah: 125, Länge: 1375 mm
Kettenrad/Riemenscheibe	GATES®, BOSCH GEN3 Spider Einheit CDX	Riemenscheibe, 50T
Kettenschutz	HORN, CATENA 18	Kunststoff, 38T
Zahnkranz/Riemenscheibe/Freilauftrad	GATES®, CDX-# (CT-1124-XMN-U)	Riemenscheibe, 24T
Schalthebel	SHIMANO, NEXUS SL-C6000-8	Dreh-Schaltgriff mit Anzeige, 8-Gang,
Motor	BOSCH, Active Line Plus [BDU3340] (EB11.100.008)	siehe Kaitel 3.5.06.1
Bordcomputer	BOSCH, LED Remote [BRC3600] (EB13.100.00E)	
Bildschirm	BOSCH, Intuvia 100 [BHU3200] (EB13.100.00F)	
Ladegerät	BOSCH, 2A Charger [BPC3200] (EB12.110.016)	Ladestrom (max.): 2 A, 220-240 V, siehe Anleitung Ladegerät
Motorkabel	BOSCH, [BCH3900_400] (EB12.120.00T)	Akku-Motor, Länge: 400 mm,
Bildschirmkabel	BOSCH, [BCH3611_1500] (EB12.120.005)	Bildschirm-Motor, Länge: 1500 mm, HMI,
Speedsensor-Kabel	BOSCH, [BCH3319_615] (EB11.200.011)	Speedsensor mit Kabel, Länge: 615 mm, für BOSCH SLIM,

Lichtkabel vorne	BOSCH, EB12.120.00H	Frontleuchte-Motor, Länge: 1400 mm
Lichtkabel hinten	BOSCH, EB12.120.00F	Rücklicht-Motor, Länge: 1400 mm, für BOSCH Motor
Akkukabel	BOSCH, EB12.120.049	Ladestecker mit Kabel, Länge: 200 mm
Ladekabel	BOSCH, (1270.020.330)	Netzkabel für Ladegerät Europa
Bremse vorne	TEKTRO, HD-M276	2-Finger Bremshebel Länge: 1000 mm Hydraulische Scheibenbremse, 2 Kolben,
Bremse hinten	TEKTRO, HD-M276	2-Finger Bremshebel Länge: 2000 mm Hydraulische Scheibenbremse, 2 Kolben,
Bremsscheibe	TEKTRO, TR-35	Ø: 180 mm
Bremsscheibe	TEKTRO, TR-47	Ø: 160 mm
Scheinwerfer	FUXON, F16 EB	6-12V
Rücklicht	FUXON, R-20-EB	6...12 V,
Gepäckträger hinten	STANDWELL, CR-Z-A24305/SW-ML079M 700C/ 29"	MonkeyLoad-System, mit Federklappe,
Schutzblech	SKS, # EDGE AL 60	#
Ständer	STANDWELL,	für KSA 40mm
Glocke/Hupe	NUVO ENTERPRISE, NH-405A/P	Glocke
Rahmenschloss	AXA, RLC-140	...
	AXA, Victory	...

... nicht vorhanden

Information lag zum Zeitpunkt der Erstellung noch nicht vor

10.1.5 RAVENNA EVO 5F BELT (NL)

ZA-15-0043

Wave

Rahmen	Pegasus, RAVENNA EVO 5F BEL	Form: Wave, Rahmenhöhe: 45 cm, Aluminium
		Form: Wave, Rahmenhöhe: 50 cm, Aluminium
		Form: Wave, Rahmenhöhe: 55 cm, Aluminium
		Form: Wave, Rahmenhöhe: 60 cm, Aluminium
		Form: Gent, Rahmenhöhe: 50 cm, Aluminium
		Form: Gent, Rahmenhöhe: 55 cm, Aluminium
		Form: Gent, Rahmenhöhe: 60 cm, Aluminium
Form: Gent, Rahmenhöhe: 65 cm, Aluminium		
Reifen	Schwalbe, Energizer Plus	Größe: ETRTO 55-622 (28 × 2.15 Zoll), Version: GreenGuard,
Schlauch	Schwalbe, Dv19 (27.5"/28"/29")	Ventil: DV, Ventillänge: 40 mm, Größe: ETRTO 40/62-584/635, Ausführung: Standard
Felgenband	Schwalbe, Basic	22-622
Felge	Ryde, Dutch 19 700C	14G, 36H,
Speiche	Always, Xt344	13G-14G, Länge: 256,0 mm, Ø: # mm, Edelstahl, mit Messingnippel
		13G-14G, Länge: 255,0 mm, Ø: # mm, Edelstahl, mit Messingnippel
Vorderradnabe	Shimano, Hb-Qc400	36H,
Hinterradnabe	Shimano, Nexus Sg-C7000-5D	Mechanische Getriebenabe, 5-Gang, 36H
Lenkungs-lager	Fsa, # (No.575C)	#, 1"-5 1 1/8" 11,0 / 11,0 COVER, (H2108C) ALLOY ANODIZED MATT BLACK
Vorbau	Satori, Ez3 Ahs	Ø: 31,8 mm,
Lenker	Kalloyno, Hb4110v	Breite: 660 mm,
		Breite: 680 mm,
Griffe/Tapes	Ergon, Gc1	Flügelgriffe, ROHLOFF/NEXUS
Gabel	SR Suntour, Nvx30 Ds Nlo 29"	Federgabel, Stahlfeder, Federweg: 80 mm, Federhärte: Mittel, Dämpfer: NLO, Schaftlänge: 300 mm
Sattel	Velo Cycle, Commodoro, VI-6485, F59	B 220 × L 270mm
Sattelstütze	Kalloyno, Sp383	Patentsattelstütze, Ø(Over): 30,9 mm, Länge: 350 mm,
		Patentsattelstütze, Ø(Over): 30,9 mm, Länge: 350 mm,
Sattelklemme	Kalloyno, Sc200	Ø: 34,9 mm,
Pedal	Wellgo, C098B	9/16", mit Reflektor
Kurbelsatz	Fsa, Ck-220	Aluminium, Kurbelsatz, Kurbellänge: 175 mm, für BOSCH™ Gen3 Motoren
Kette/Riemen	Gates®, 128T Cdx (11M-128T-12Ct)	# Riemen, Polyurethan/Carbon, Pitch: 11, Zähnezahl: 128, Länge: 1408 mm
Kettenrad/Riemenscheibe	Gates®, Bosch Gen3 Spider Einheit Cdx	Riemenscheibe, 46T
Kettenschutz	Horn, Catena 18	Kunststoff, 38T
Zahnkranz/Riemenscheibe/ Freilauf-rad	Gates®, Shimano Inter-5E Sf 6L Vereint (Ct1132Ymn-U)	Riemenscheibe, 32T

Schalthebel	Shimano, Nexus SI-C7000-5	Dreh-Schaltgriff mit Anzeige, 3-Gang vorne,
Motor	Bosch, Performance Line [Bdu3360] (Eb11.100.00A)	siehe Kaitel 3.5.06.1
Bordcomputer	Bosch, Led Remote [Brc3600] (Eb13.100.00E)	
Bildschirm	Bosch, Intuvia 100 [Bhu3200] (Eb13.100.00F)	
Ladegerät	Bosch, 2A Charger [Bpc3200] (Eb12.110.016)	Ladestrom (max.): 2 A, 220-240 V, siehe Anleitung Ladegerät
Motorkabel	Bosch, [Bch3900_1000] (Eb12.120.010)	Akku-Motor, Länge: 1000 mm,
Motorkabel	Bosch, [Bch3900_400] (Eb12.120.00T)	Akku-Motor, Länge: 400 mm,
Bildschirmkabel	Bosch, [Bch3611_1500] (Eb12.120.005)	Bildschirm-Motor, Länge: 1500 mm, HMI,
Speedsensor-Kabel	Bosch, [Bch3319_615] (Eb11.200.011)	Speedsensor mit Kabel, Länge: 615 mm, für BOSCH SLIM,
Lichtkabel vorne	Bosch, Eb12.120.00H	Frontleuchte-Motor, Länge: 1400 mm
Lichtkabel hinten	Bosch, Eb12.120.00F	Rücklicht-Motor, Länge: 1400 mm, für BOSCH Motor
Akkukabel	Bosch, Eb12.120.049	Ladestecker mit Kabel, Länge: 200 mm
Ladekabel	Bosch, (1270.020.330)	Netzkabel für Ladegerät Europa
Bremse vorne	Tektro, Hd-T280	3-Finger Bremshebel Länge: 1000 mm Hydraulische Scheibenbremse, 2-Kolben,
Bremse hinten	Tektro, Hd-T280	3-Finger Bremshebel Länge: 2000 mm Hydraulische Scheibenbremse, 2-Kolben,
Bremsleitung	Tektro	für HD-M535/HD-T535/HD-M530/HD-M280/HD-T280/HD-T532
Bremsscheibe	Tektro, Tr-35	Ø: 160 mm
Bremsscheibe	Tektro, Tr-35	Ø: 180 mm
Scheinwerfer	Fuxon, Fs-50Eb	
Gepäckträger hinten	Standwell, Z-A23351/Sw-MI105 700C	MonkeyLoad-System, mit Federklappe,
Ständer	Pletscher, Comp40 Flex 700C	Seitenständer, Schraubenabstand: 40 m, M6 × 18 mm
Glocke/Hupe	Nuvo Enterprise, Nh-405A/P	Glocke
Rahmenschloss	Axa, Block Xxl	Schloss für dicke Reifen mit Kette

... nicht vorhanden

Information lag zum Zeitpunkt der Erstellung noch nicht vor

10.1.6 ESTREMO EVO 9 Lite

ZA-15-0051

Gent, Trapez, Wave

Rahmen	PEGASUS, Estremo EVO 9 Lite	Form: Gent, Rahmenhöhe: 45 cm, Aluminium
		Form: Gent, Rahmenhöhe: 50 cm, Aluminium
		Form: Gent, Rahmenhöhe: 55 cm, Aluminium
		Form: Gent, Rahmenhöhe: 60 cm, Aluminium
		Form: Trapez, Rahmenhöhe: 45 cm, Aluminium
		Form: Trapez, Rahmenhöhe: 50 cm, Aluminium
		Form: Trapez, Rahmenhöhe: 55 cm, Aluminium
		Form: Wave, Rahmenhöhe: 45 cm, Aluminium
		Form: Wave, Rahmenhöhe: 50 cm, Aluminium
		Form: Wave, Rahmenhöhe: 55 cm, Aluminium
Reifen	Schwalbe, Marathon Almotion	Größe: ETRTO 50-622 (28 × 2.00 Zoll), Version: RaceGuard,
Schlauch	Schwalbe, Dv19 (27.5"/28"/29")	Ventil: DV, Ventillänge: 40 mm, Größe: ETRTO 40/62-584/635, Ausführung: Standard
Felgenband	Phuc Gia	50 mm
Felgenband	Schwalbe, Basic	22-622
Felge	Ryde, Andra 25 700C	13G, 36H,
		14G, 36H,
Speiche	Always, #	2,34 × 2 × 284 mm
		2,34 × 2 × 286 mm
	14G, Länge: 287,0 mm, Ø: # mm, Edelstahl	
	Sapim, #	14G, Länge: 288,0 mm, Ø: 2,3 mm, Stahl mit Messingnippel
Vorderradnabe	Shimano, Hb-Tc500-15	36H,
Hinterradnabe	Formula, Ecl-52	#
Achse	Formula, Fta-12Sa	THRU Steckachse, M12 × 1,0 mm, Länge: 175 mm
Lenkungslager	Fsa, Hs No.55R 1,5"	# tap. 1 1/8 auf 1,5" für 1,5" Steuerrohr
Vorbau	Kalloyuno, Assuvi2	# Vorbaulänge: 70 mm
		# Vorbaulänge: 90 mm
		# Vorbaulänge: 110 mm
Lenker	Satori, Zecure Wien	Aluminium, ø: 31,8 mm, Breite: 680 mm, Höhe: 20 mm, Griffwinkel: 20°, Sweep: 15°,
Griffe/Tapes	Ergon, Gc1	Flügelgriffe, NEXUS
Griffe/Tapes	Ergon, Gp1	Flügelgriffe, Größe: L
Gabel	Sr Suntour, Mobie25 Air Ds Lor 15Lh 700C Cts	Federgabel, Schaftlänge: 300 mm
Zubehör	Sr Suntour, Mobie25 Air Ds Lor 15Lh 700C Cts	Lockout Fernbedienhebel
Sattel	Velo Cycle, Commodoro, VI-3561	Unisex, 275 mm × 163 mm
	Velo Cycle, Commodoro, VI-6483, F59	Unisex, 266 mm × 195 mm
	Velo Cycle, Commodoro, VI-6485, F59	B 220 × L 270mm

Sattelstütze	Kalloyuno, Spf102	2D geschmiedeter Kopf, Ø: 31,6 mm Länge: 350 mm,
Sattelklemme	Kalloyuno, Xc-68	Ø: 34,9 mm,
Pedal	Wellgo, C211Du	9/16", mit Reflektor
Kurbelsatz	Pinion, Crankset Forge Boost (P8534)	Kurbelarm, 170 mm
	Pinion, P8130	Kurbellänge: 170,0 mm, Kettenrad: 38T
Kette/Riemen	Kmc, E101	Kette, 102 Glieder,
Kettenrad/Riemenscheibe	Pinion, P8226	# Kettenrad: 26T
Kettenschutz	Horn, Catena A08	Kunststoff, #
Motor	Fit, Pinion E1.9 (501069)	siehe Kaitel 3.5.06.1
Bildschirm	Fit, Compact (500085)	
Ladegerät	Fit, Fit Standard Charger (500950)	
Motorkabel	Fit, 501040	# Akku-Motor, Y-Kabel, Länge: 550-200-70 mm, PINION, Anschluss: Male
Bildschirmkabel	Fit, Dm2.1 (500098)	# Bildschirm-Motor, Länge: 220-220-1000 mm, für PINION,
Speedsensor-Kabel	Fit, Ss4.1 (500134)	# Speedsensor mit Kabel, Länge: 750 mm, für PINION
Lichtkabel vorne	Fit, Fl11.1 (501102)	# Frontleuchte-Motor, Länge: 1400 mm, für PINION Motor
Lichtkabel hinten	Fit, Rl8.1 (501098)	# Rücklicht-Motor, Länge: 1400 mm, für PINION Motor
Bremse vorne	Shimano, Bl-Mt200/Br-Mt200	3-Finger Bremshebel Länge: 1000 mm Hydraulische Scheibenbremse, 2-Kolben
Bremse hinten	Shimano, Bl-Mt201/Br-Mt200	3-Finger Bremshebel Länge: 2000 mm Hydraulische Scheibenbremse, 2-Kolben
Bremsscheibe	Shimano, Rt-Em300	Ø: 180 mm
Bremsscheibe	Shimano, Sm-Rt30	Ø: 180 mm
Scheinwerfer	Fuxon, Fs-50 Eb	
Rücklicht	Fuxon, R-Glow Eb	6...12 V,
Reflektoren hinten	Lord Benex, Pt-R5	Z-Reflektor
Gepäckträger hinten	#	Gepäckträgerhalter
Gepäckträger hinten	Standwell, Z-A23396/Sw-Ml079Da 700C	MonkeyLoad-System
Schutzblech	Sunnywheel, Sw-Fa-311-65F (Mg-Z-A23396)	700C, Breite: 65 mm, Beschichtung
Ständer	Pletscher, Comp40 Flex 700C	Seitenständer, Schraubenabstand: 40 m, M6 × 18 mm
Glocke/Hupe	Nuvo Enterprise, Nh-405A/P	Glocke
Akku-Schloss	Abus, Blo It4"Evo Iv X-Plus	...

... nicht vorhanden

Information lag zum Zeitpunkt der Erstellung noch nicht vor

10.1.7 ESTREMO EVO 12 Lite

ZA-15-0052

Gent, Trapez, Wave

Rahmen	PEGASUS, ESTREMO EVO 12 LITE	Form: Gent, Rahmenhöhe: 45 cm, Aluminium
		Form: Gent, Rahmenhöhe: 50 cm, Aluminium
		Form: Gent, Rahmenhöhe: 55 cm, Aluminium
		Form: Gent, Rahmenhöhe: 60 cm, Aluminium
		Form: Trapez, Rahmenhöhe: 45 cm, Aluminium
		Form: Trapez, Rahmenhöhe: 50 cm, Aluminium
		Form: Trapez, Rahmenhöhe: 55 cm, Aluminium
		Form: Wave, Rahmenhöhe: 45 cm, Aluminium
		Form: Wave, Rahmenhöhe: 50 cm, Aluminium
		Form: Wave, Rahmenhöhe: 55 cm, Aluminium
Reifen	Schwalbe, Marathon Almotion	Größe: ETRTO 50-622 (28 × 2.00 Zoll), Version: RaceGuard,
Schlauch	Schwalbe, Dv19 (27.5"/28"/29")	Ventil: DV, Ventillänge: 40 mm, Größe: ETRTO 40/62-584/635, Ausführung: Standard
Felgenband	Phuc Gia	50 mm
Felgenband	Schwalbe, Basic	22-622
Felge	Ryde, Andra 25 700C	13G, 36H,
	Ryde, Andra 40 700C	14G, 36H,
Speiche	Always, #	2,34 × 2 × 284 mm
		2,34 × 2 × 286 mm
		14G, Länge: 287,0 mm, Ø: # mm, Edelstahl
	Sapim, #	14G, Länge: 288,0 mm, Ø: 2,3 mm, Stahl mit Messingnippel
Vorderradnabe	Shimano, Hb-Tc500-15	36H,
Hinterradnabe	Formula, Ecl-52	#
Achse	Formula, Fta-12Sa	THRU Steckachse, M12 × 1,0 mm, Länge: 175 mm
Lenkungs-lager	Fsa, Hs No.55R 1,5"	# tap. 1 1/8 auf 1,5" für 1,5" Steuerrohr
Vorbau	Kalloyuno, Assuvi2	# Vorbaulänge: 70 mm
		# Vorbaulänge: 90 mm
		# Vorbaulänge: 110 mm
Lenker	Satori, Zecure Wien	Aluminium, ø: 31,8 mm, Breite: 680 mm, Höhe: 20 mm, Griffwinkel: 20°, Sweep: 15°,
Griffe/Tapes	Ergon, Gc1	Flügelgriffe, NEXUS
		Flügelgriffe, Größe: L
Gabel	Sr Suntour, Mobie25 Air Ds Lor 15Lh 700C Cts	Federgabel, Schaftlänge: 300 mm
Zubehör	Sr Suntour, Mobie25 Air Ds Lor 15Lh 700C Cts	Lockout Fernbedienhebel
Sattel	Velo Cycle, Commodoro, VI-3561	Unisex, 275 mm × 163 mm
	Velo Cycle, Commodoro, VI-6483, F59	Unisex, 266 mm × 195 mm
	Velo Cycle, Commodoro, VI-6485, F59	B 220 × L 270mm

Sattelstütze	Kalloyuno, Spf102	2D geschmiedeter Kopf, Ø: 31,6 mm Länge: 350 mm,
Sattelklemme	Kalloyuno, Xc-68	Ø: 34,9 mm,
Pedal	Wellgo, C211Du	9/16", mit Reflektor
Kurbelsatz	Pinion, Crankset Forge Boost (P8534)	Kurbelarm, 170 mm
Kette/Riemen	Gates®, 118T Cdx (11M-118T-12Ct)	# Riemen, Polyurethan/Carbon, Pitch: 11, Zähnezahl: 118, Länge: 1298 mm
Kettenrad/Riemenscheibe	Gates®, 39T Pinion # Cdx (Bf1139Pisb)	Riemenscheibe, 39T, für PINION
Kettenschutz	Horn, Catena A08	Kunststoff, #
Zahnkranz/Riemenscheibe/ Freilaufgrad	Gates®, 24T 9-Spline Cdx (Ct1124Smn)	Riemenscheibe, 24T
Motor	Fit, Pinion E1.12 (501070)	siehe Kaitel 3.5.06.1
Bildschirm	Fit, Compact (500085)	
Ladegerät	Fit, Fit Standard Charger (500950)	
Motorkabel	Fit, 501040	# Akku-Motor, Y-Kabel, Länge: 550-200-70 mm, PINION, Anschluss: Male
Bildschirmkabel	Fit, Dm2.1 (500098)	# Bildschirm-Motor, Länge: 220-220-1000 mm, für PINION,
Speedsensor-Kabel	Fit, Ss4.1 (500134)	# Speedsensor mit Kabel, Länge: 750 mm, für PINION
Lichtkabel vorne	Fit, FI11.1 (501102)	# Frontleuchte-Motor, Länge: 1400 mm, für PINION Motor
Lichtkabel hinten	Fit, RI8.1 (501098)	# Rücklicht-Motor, Länge: 1400 mm, für PINION Motor
Bremse hinten	Shimano, Deore Xt BI-M7100/Sm-Bh90-Sbm/Br-M8100	3-Finger Bremshebel Länge: 2000 mm Hydraulische Scheibenbremse, 2-Kolben
Bremse vorne	Shimano, Deore Xt BI-M8100/Sm-Bh90-Sbm/Br-M8120	2-Finger Bremshebel Länge: 1000 mm Hydraulische Scheibenbremse, 4-Kolben
Bremsscheibe	Shimano, Rt-Em600	Ø: 180 mm
Bremsscheibe	Shimano, Sm-Rt64	Ø: 180 mm
Scheinwerfer	Fuxon, Ff-100 Eb	#
Rücklicht	Fuxon, R-Glow Eb	6...12 V,
Reflektoren hinten	Lord Benex, Pt-R5	Z-Reflektor
Gepäckträger hinten	Standwell, Z-A23396/Sw-MI079Da 700C	MonkeyLoad-System
Schutzblech	Sunnywheel, Sw-Fa-311-65F (Mg-Z-A23396)	700C, Breite: 65 mm, Beschichtung
Ständer	Pletscher, Comp40 Flex 700C	Seitenständer, Schraubenabstand: 40 m, M6 × 18 mm
Glocke/Hupe	Nuvo Enterprise, Nh-405A/P	Glocke
Akku-Schloss	Abus, Blo It4"Evo Iv X-Plus	...

... nicht vorhanden

Information lag zum Zeitpunkt der Erstellung noch nicht vor

10.1.8 SOLERO EVO 5F

ZA-15-1111

Gent, Wave

Rahmen	PEGASUS, SOLERO EVO 5F	Form: Gent, Rahmenhöhe: 50 cm, Aluminium
		Form: Gent, Rahmenhöhe: 55 cm, Aluminium
		Form: Gent, Rahmenhöhe: 60 cm, Aluminium
		Form: Wave, Rahmenhöhe: 45 cm, Aluminium
		Form: Wave, Rahmenhöhe: 50 cm, Aluminium
		Form: Wave, Rahmenhöhe: 55 cm, Aluminium
Reifen	CST, Supero Optima Safe (C-3031)	#Größe:ETRTO #«700×50C»,60TPI
Schlauch	CST	# Ventil: DV, Ventillänge: 40 mm, Größe: ETRTO # 28" 700 × 47/52C
Felgenband	Shen Hong, "Shn" #	# Größe: 27,5 × 2,0, 900 mm
Felge	Always, Styx Ddm-11 700C	14G, 36H,
Speiche	Always, #	14G, Länge: 288,0 mm, Ø: 2,3 mm, Stahl mit Messingnippel
		14G, Länge: 287,0 mm, Ø: # mm, Stahl
	Always, Xt344	13G-14G, Länge: 265,0 mm, Ø: # mm, Stahl, mit Messingnippel
		13G-14G, Länge: 266,0 mm, Ø: # mm, Stahl, mit Messingnippel
Vorderradnabe	Formula, Cl-51F-Qr	# 36H
Hinterradnabe	Shimano, Nexus Sg-C7000-5D	Mechanische Getriebe nabe, 5-Gang, 36H
Lenkungslager	Fsa, Orbit 15B (No.57B-1)	#,57-1/No.57B-1,1.5" 11,0 / 11,0 BLACK,, W/O TOP COVER,TAPER
Vorbau	Kalloyuno, #	# Vorbaulänge: 70 mm
		# Vorbaulänge: 90 mm
Lenker	Kalloyuno, Hbrb12-Enm	Breite: 680 mm, Höhe: 15 mm, Backsweep: 15°,
	Kalloyuno, Hb-Sm7	# Breite 660 mm, Ø: 31,8 mm, Höhe: 23 mm, Backsweep: 30°
Griffe/Tapes	Velo Enterprise, Vlg-1879-D2/Vlg-1859-1-D3	#
Gabel	Sr Suntour, Nvx30 Ds 29"	Federgabel, Stahlfeder, Federweg: 80 mm, Federhärte: Mittel, Schaftlänge: 300 mm
Sattel	Selle Royal, Essenza Plus Moderat	...
	Selle Royal, Essenza Plus Relaxed	...
Sattelstütze	Kalloyuno, Spf102	2D geschmiedeter Kopf, Durchmesser: 31,6 mm Länge: 350 mm,
Sattelklemme	Kalloyuno, Xc68	Ø: 34,9 mm,
Pedal	Wellgo, C157	mit DIN Reflektor
Kurbelsatz	Fsa, Ck-220	Aluminium, Kurbelsatz, Kurbellänge: 170 mm, für BOSCH™ Gen3 Motoren
Kette/Riemen	Kmc, Z1Ehx Narrow	Kette, 100 Glieder,
Kettenrad/Riemenscheibe	Samox, Bhv03-S38T-C47	# Kettenrad, 38T, Kettenlinie: 47 mm
Kettenschutz	Horn, Catena B18	38 Z.
Zahnkranz/Riemenscheibe/ Freilauf rad	Shimano, Nexus Cs-C7000	Ritzel, 27T,

Schalthebel	Shimano, Nexus SI-C7000-5	Dreh-Schaltgriff mit Anzeige, 3-Gang vorne,
Motor	Bosch, Performance Line [Bdu3360] (Eb11.100.00A)	siehe Kaitel 3.5.06.1
Bordcomputer	Bosch, Led Remote [Brc3600] (Eb13.100.00E)	
Bildschirm	Bosch, Intuvia 100 [Bhu3200] (Eb13.100.00F)	
Ladegerät	Bosch, 2A Charger [Bpc3200] (Eb12.110.016)	Ladestrom (max.): 2 A, 220-240 V, siehe Anleitung Ladegerät
Motorkabel	Bosch, [Bch3900_1000] (Eb12.120.010)	Akku-Motor, Länge: 1000 mm,
Motorkabel	Bosch, [Bch3900_400] (Eb12.120.00T)	Akku-Motor, Länge: 400 mm,
Bildschirmkabel	Bosch, [Bch3611_1500] (Eb12.120.005)	Bildschirm-Motor, Länge: 1500 mm, HMI,
Speedsensor-Kabel	Bosch, [Bch3319_615] (Eb11.200.011)	Speedsensor mit Kabel, Länge: 615 mm, für BOSCH SLIM,
Lichtkabel vorne	Bosch, Eb12.120.00H	Frontleuchte-Motor, Länge: 1400 mm
Lichtkabel hinten	Bosch, Eb12.120.00F	Rücklicht-Motor, Länge: 1400 mm, für BOSCH Motor
Akkukabel	Bosch, Eb12.120.049	Ladestecker mit Kabel, Länge: 200 mm
	Bosch, Eb12.120.04B	Ladestecker mit Kabel, Länge: 800 mm
Ladekabel	Bosch, (1270.020.330)	Netzkabel für Ladegerät Europa
Bremse vorne	Tektro, Hd-T280	3-Finger Bremshebel Länge: 1000 mm Hydraulische Scheibenbremse, 2-Kolben,
Bremse hinten	Tektro, Hd-T280	3-Finger Bremshebel Länge: 2000 mm Hydraulische Scheibenbremse, 2-Kolben,
Bremsleitung	Tektro	für HD-M535/HD-T535/HD-M530/HD-M280/HD-T280/HD-T532
Bremsscheibe	Tektro, Tr-35	Ø: 160 mm
Bremsscheibe	Tektro, Tr-35	Ø: 180 mm
Scheinwerfer	Fuxon, Fs-50Eb	
Rücklicht	Fuxon, Rz-100Eb	6-12 V
Gepäckträger hinten	Standwell, Z-A23330/Sw-MI079 700C	MonkeyLoad-System
Schutzblech	Sks, # Edge Al 65	#
Ständer	Standwell,	
Glocke/Hupe	Nuvo Enterprise, Nh-405A/P	Glocke
Akku-Schloss	Abus	Kette für Block XXL
Rahmenschloss	Axa, Block Xxl	Schloss für dicke Reifen mit Kette

... nicht vorhanden

Information lag zum Zeitpunkt der Erstellung noch nicht vor

10.1.9 SOLERO EVO 5R

ZA-15-3333

Gent, Wave

Rahmen	PEGASUS, SOLERO EVO 5R	Form: Wave, Rahmenhöhe: 45 cm, Aluminium
		Form: Wave, Rahmenhöhe: 55 cm, Aluminium
Reifen	CST, Supero Optima Safe (C-3031)	#Größe:ETRTO #«700×50C»,60TPI
Schlauch	CST	# Ventil: DV, Ventillänge: 40 mm, Größe: ETRTO # 28" 700 × 47/52C
Felgenband	SHEN HONG, "SHN" #	# Größe: 27,5 × 2,0, 900 mm
Felge	ALWAYS, STYX DDM-11 700C	14G, 36H,
Vorderradnabe	FORMULA, CL-51F-QR	# 36H
Hinterradnabe	SHIMANO, NEXUS SG-C7002-5CD	Mechanische Getriebenabe, 5-Gang, 36H, Rücktrittbremse
Lenkungslager	FSA, Orbit 15B (NO.57B-1)	#,57-1/No.57B-1,1.5" 11,0 / 11,0 BLACK,, W/O TOP COVER,TAPER
Vorbau	KALLOYUNO, #	# Vorbaulänge: 70 mm
Vorbau	KALLOYUNO, #	# Vorbaulänge: 90 mm
Lenker	KALLOYUNO, HB-SM7	# Breite 660 mm, Ø: 31,8 mm, Höhe: 23 mm, Backsweep: 30°
Griffe/Tapes	VELO ENTERPRISE, VLG-1879-D2/VLG-1859-1-D3	#
Gabel	SR SUNTOUR, NVX30 DS 29"	Federgabel, Stahlfeder, Federweg: 80 mm, Federhärte: Mittel, Schaftlänge: 300 mm
Sattel	SELLE ROYAL, ESSENZA PLUS RELAXED	...
Sattelstütze	KALLOYUNO, SPF102	2D geschmiedeter Kopf, Durchmesser: 31,6 mm Länge: 350 mm,
Sattelklemme	KALLOYUNO, XC68	Ø: 34,9 mm,
Pedal	WELLGO, C157	mit DIN Reflektor
Kurbelsatz	FSA, CK-220	Aluminium, Kurbelsatz, Kurbellänge: 170 mm, für BOSCH™ Gen3 Motoren
Kette/Riemen	KMC, Z1eHX Narrow	Kette, 100 Glieder,
Kettenrad/Riemenscheibe	SAMOX, BHV03-S38T-C47	# Kettenrad, 38T, Kettenlinie: 47 mm
Kettenschutz	HORN, CATENA B18	38 Z.
Zahnkranz/Riemenscheibe/Freilauftrad	SHIMANO, NEXUS CS-C7000	Ritzel, 27T,
Schalthebel	SHIMANO, NEXUS SL-C7000-5	Dreh-Schaltgriff mit Anzeige, 3-Gang vorne,
Motor	BOSCH, Performance Line [BDU3360] (EB11.100.00A)	siehe Kaitel 3.5.06.1
Bordcomputer	BOSCH, LED Remote [BRC3600] (EB13.100.00E)	
Bildschirm	BOSCH, Intuvia 100 [BHU3200] (EB13.100.00F)	
Ladegerät	BOSCH, 2A Charger [BPC3200] (EB12.110.016)	Ladestrom (max.): 2 A, 220-240 V, siehe Anleitung Ladegerät
Motorkabel	BOSCH, [BCH3900_400] (EB12.120.00T)	Akku-Motor, Länge: 400 mm,
Bildschirmkabel	BOSCH, [BCH3611_1500] (EB12.120.005)	Bildschirm-Motor, Länge: 1500 mm, HMI,
Speedsensor-Kabel	BOSCH, [BCH3319_615] (EB11.200.011)	Speedsensor mit Kabel, Länge: 615 mm, für BOSCH SLIM,
Lichtkabel vorne	BOSCH, EB12.120.00H	Frontleuchte-Motor, Länge: 1400 mm

Lichtkabel hinten	BOSCH, EB12.120.00F	Rücklicht-Motor, Länge: 1400 mm, für BOSCH Motor
Akkukabel	BOSCH, EB12.120.049	Ladestecker mit Kabel, Länge: 200 mm
Ladekabel	BOSCH, (1270.020.330)	Netzkabel für Ladegerät Europa
Bremse vorne	TEKTRO, HD-T280	3-Finger Bremshebel Länge: 1000 mm Hydraulische Scheibenbremse, 2-Kolben,
Bremse hinten	TEKTRO, HD-T280	3-Finger Bremshebel Länge: 2000 mm Hydraulische Scheibenbremse, 2-Kolben,
Bremsleitung	TEKTRO	für HD-M535/HD-T535/HD-M530/HD-M280/HD-T280/HD-T532
Bremsscheibe	TEKTRO, TR-35	Ø: 180 mm
Bremsscheibe	TEKTRO, TR-47	Ø: 160 mm
Scheinwerfer	FUXON, FS-50EB	
Rücklicht	FUXON, RZ-100EB	6-12 V
Gepäckträger hinten	STANDWELL, Z-A23330/SW-ML079 700C	MonkeyLoad-System
Schutzblech	SKS, # EDGE AL 65	#
Ständer	STANDWELL,	
Glocke/Hupe	NUVO ENTERPRISE, NH-405A/P	Glocke
Akku-Schloss	ABUS	Kette für Block XXL
Rahmenschloss	AXA, BLOCK XXL	Schloss für dicke Reifen mit Kette

... nicht vorhanden

Information lag zum Zeitpunkt der Erstellung noch nicht vor

10.1.10 SOLERO E7R PLUS

ZA-15-5588

Gent, Wave

Rahmen	PEGASUS, SOLERO E7R PLUS	Form: Gent, Rahmenhöhe: 50 cm, Aluminium
		Form: Gent, Rahmenhöhe: 55 cm, Aluminium
		Form: Gent, Rahmenhöhe: 60 cm, Aluminium
		Form: Trapez, Rahmenhöhe: 45 cm, Aluminium
		Form: Trapez, Rahmenhöhe: 50 cm, Aluminium
		Form: Trapez, Rahmenhöhe: 55 cm, Aluminium
		Form: Wave, Rahmenhöhe: 45 cm, Aluminium
		Form: Wave, Rahmenhöhe: 50 cm, Aluminium
		Form: Wave, Rahmenhöhe: 55 cm, Aluminium
Reifen	CST, Supero Optima Safe (C-3031)	# Größe: ETRTO # «700 × 50C», 30 TPI, LDP: 3, 3 mm
		#Größe:ETRTO #«700×50C»,60TPI
Schlauch	CST,	# Ventil: DV, Ventillänge: 40 mm, Größe: ETRTO # 28" 700 × 47/52C
Felgenband	SHEN HONG, "SHN" #	# Größe: 27,5 × 2,0, 900 mm
Felge	ALWAYS, DBM-2 700C	14G, 36H,
Speiche	ALWAYS, #	14G, Länge: 291,0 mm, Ø: # mm, Stahl, mit Messingnippel
Speiche	ALWAYS, XT344	13G-14G, Länge: 268,0 mm, Ø: # mm, Stahl, mit Messingnippel
Vorderradnabe	FORMULA, STYX OV31-FQR	# 14G, 36H, M9 × 100 AL
Hinterradnabe	SHIMANO, NEXUS SG-C3001-7C	Getriebenabe mit Rücktritt, 7-Gang, 36H,
Lenkungslager	FSA, # (NO.11N)	# 1-1/8", SEMI-INTEGRATED., W/21.4mm
Vorbau	KALLOYUNO, #	# Vorbaulänge: 90 mm
		# Vorbaulänge: 110 mm
Lenker	KALLOYUNO, HB4110V	Breite: 660 mm,
	KALLOYUNO, HBRB12-ENM	Breite: 660 mm, Höhe: 15 mm, Backsweep: 15°,
		Breite: 680 mm, Höhe: 15 mm, Backsweep: 15°,
Griffe/Tapes	VELO ENTERPRISE, VLG-1879-D2/VLG-1859-1-D3	#
Gabel	SR SUNTOUR, NEX-E25 P 700C	Federgabel, Stahlfeder, Federweg: 75 mm, Federhärte: Mittel, Schafflänge: 300 mm
Sattel	SELLE ROYAL, ESSENZA PLUS MODERAT	...
	SELLE ROYAL, ESSENZA PLUS RELAXED	...
Sattelstütze	KALLOYUNO, SPF102	2D geschmiedeter Kopf, Durchmesser: 31,6 mm Länge: 350 mm,
Sattelklemme	KALLOYUNO, XC-68	Ø: 34,9 mm,
Pedal	WELLGO, C157	mit DIN Reflektor
Kurbelsatz	FSA, CK-220	Aluminium, Kurbelsatz, Kurbellänge: 170 mm, für BOSCH™ Gen3 Motoren
Kette/Riemen	KMC, Z1eHX Narrow	Kette, 116 Glieder,
Kettenrad/Riemenscheibe	SAMOX, BHV03-S38T-C47	# Kettenrad, 38T, Kettenlinie: 47 mm

Kettenschutz	HORN, CATENA B18	38 Z.
Zahnkranz/Riemenscheibe/ Freilauftrad	SHIMANO, NEXUS SM-GEAR	Ritzel, 18T,
Schalthebel	SHIMANO, NEXUS SL-C3000-7	Dreh-Schaltgriff mit Anzeige, 7-Gang,
Motor	BOSCH, Active Line Plus [BDU3340] (EB11.100.008)	siehe Kaitel 3.5.06.1
Bordcomputer	BOSCH, LED Remote [BRC3600] (EB13.100.00E)	
Bildschirm	BOSCH, Intuvia 100 [BHU3200] (EB13.100.00F)	
Ladegerät	BOSCH, 2A Charger [BPC3200] (EB12.110.016)	Ladestrom (max.): 2 A, 220-240 V, siehe Anleitung Ladegerät
Motorkabel	BOSCH, [BCH3900_400] (EB12.120.00T)	Akku-Motor, Länge: 400 mm,
	BOSCH, [BCH3900_700] (EB12.120.00X)	Akku-Motor, Länge: 700 mm,
Bildschirmkabel	BOSCH, [BCH3611_1500] (EB12.120.005)	Bildschirm-Motor, Länge: 1500 mm, HMI,
Speedsensor-Kabel	BOSCH, [BCH3319_615] (EB11.200.011)	Speedsensor mit Kabel, Länge: 615 mm, für BOSCH SLIM,
Lichtkabel vorne	BOSCH, EB12.120.00H	Frontleuchte-Motor, Länge: 1400 mm
Lichtkabel hinten	BOSCH, EB12.120.00F	Rücklicht-Motor, Länge: 1400 mm, für BOSCH Motor
Akkukabel	BOSCH, [BCH3901_100] (EB12.120.048)	Ladestecker mit Kabel, Länge: 100 mm,
Ladekabel	BOSCH, (1270.020.330)	Netzkabel für Ladegerät Europa
Bremse	MAGURA, HS11	Felgenbremse,
Scheinwerfer	FUXON, F16 EB	6-12V
Rücklicht	FUXON, R-20-EB	6...12 V,
Schutzblech	SKS, # EDGE AL 60	#
Ständer	STANDWELL,	für KSA 40mm
Glocke/Hupe	NUVO ENTERPRISE, NH-405A/P	Glocke
Rahmenschloss	AXA, RLC-140	...
	AXA, Victory	...

... nicht vorhanden

Information lag zum Zeitpunkt der Erstellung noch nicht vor

10.1.11 RAVENNA EVO 8F BELT (NL)

ZA-15-6688

Gent, Wave

Rahmen	PEGASUS, RAVENNA EVO 8F BELT	Form: Wave, Rahmenhöhe: 45 cm, Aluminium
		Form: Wave, Rahmenhöhe: 50 cm, Aluminium
		Form: Wave, Rahmenhöhe: 55 cm, Aluminium
		Form: Wave, Rahmenhöhe: 60 cm, Aluminium
		Form: Gent, Rahmenhöhe: 50 cm, Aluminium
		Form: Gent, Rahmenhöhe: 55 cm, Aluminium
		Form: Gent, Rahmenhöhe: 60 cm, Aluminium
		Form: Gent, Rahmenhöhe: 65 cm, Aluminium
Reifen	SCHWALBE, Energizer Plus	Größe: ETRTO 55-622 (28 × 2.15 Zoll), Version: GreenGuard,
Schlauch	SCHWALBE, DV19 (27.5"/28"/29")	Ventil: DV, Ventillänge: 40 mm, Größe: ETRTO 40/62-584/635, Ausführung: Standard
Felgenband	SCHWALBE, Basic	22-622
Felge	RYDE, Dutch 19 700C	14G, 36H,
Vorderradnabe	SHIMANO, HB-QC400	36H,
Hinterradnabe	SHIMANO, NEXUS SG-C6001-8D	mechanische Getriebenabe, 8-Gang, 36H,
Lenkungslager	FSA, # (NO.575C)	#, 1"-5 1 1/8" 11,0 / 11,0 COVER, (H2108C) ALLOY ANODIZED MATT BLACK
Vorbau	SATORI, EZ3 AHS	Ø: 31,8 mm,
Lenker	KALLOYUNO, HB4110V	Breite: 660 mm,
		Breite: 680 mm,
Griffe/Tapes	VELO ENTERPRISE, VLG-1879-D2/VLG-1859-1-D3	#
Gabel	SR SUNTOUR, NVX30 DS NLO 29"	Federgabel, Stahlfeder, Federweg: 80 mm, Federhärte: Mittel, Dämpfer: NLO, Schaftlänge: 300 mm
Sattel	SELLE ROYAL, ESSENZA PLUS RELAXED	...
Sattelstütze	KALLOYUNO, SP383	Patentsattelstütze, Ø(Over): 30,9 mm, Länge: 350 mm,
Sattelklemme	KALLOYUNO, SC200	Ø: 34,9 mm,
Pedal	WELLGO, C157	mit DIN Reflektor
Kurbelsatz	FSA, CK-220	Aluminium, Kurbelsatz, Kurbellänge: 170 mm, für BOSCH™ Gen3 Motoren
Kette/Riemen	GATES®, 125T CDX (11M-125T-12CT)	# Riemen, Polyurethan/Carbon, Pitch: 11, Zähnezahl: 125, Länge: 1375 mm
Kettenrad/Riemenscheibe	GATES®, BOSCH GEN3 Spider Einheit CDX	Riemenscheibe, 46T
Kettenschutz	HORN, CATENA 18	Kunststoff, 38T
Zahnkranz/ Riemenscheibe/Freilauftrad	GATES®, CDX-# (CT-1122-XMN-U)	Riemenscheibe, 22T
Schalthebel	SHIMANO, NEXUS SL-C6000-8	Dreh-Schaltgriff mit Anzeige, 8-Gang,
Motor	BOSCH, Active Line Plus [BDU3340] (EB11.100.008)	siehe Kaitel 3.5.06.1
Bordcomputer	BOSCH, Purion 200 [BRC 3800] (EB13.200.03V)	

Ladegerät	BOSCH, 2A Charger [BPC3200] (EB12.110.016)	Ladestrom (max.): 2 A, 220-240 V, siehe Anleitung Ladegerät
Motorkabel	BOSCH, [BCH3900_1000] (EB12.120.010)	Akku-Motor, Länge: 1000 mm,
	BOSCH, [BCH3900_400] (EB12.120.00T)	Akku-Motor, Länge: 400 mm,
Bildschirmkabel	BOSCH, [BCH3611_1500] (EB12.120.005)	Bildschirm-Motor, Länge: 1500 mm, HMI,
Speedsensor-Kabel	BOSCH, [BCH3319_615] (EB11.200.011)	Speedsensor mit Kabel, Länge: 615 mm, für BOSCH SLIM,
Lichtkabel vorne	BOSCH, EB12.120.00H	Frontleuchte-Motor, Länge: 1400 mm
Lichtkabel hinten	BOSCH, EB12.120.00F	Rücklicht-Motor, Länge: 1400 mm, für BOSCH Motor
Akkukabel	BOSCH, EB12.120.049	Ladestecker mit Kabel, Länge: 200 mm
	BOSCH, EB12.120.04B	Ladestecker mit Kabel, Länge: 800 mm
Ladekabel	BOSCH, (1270.020.330)	Netzkabel für Ladegerät Europa
Bremse vorne	TEKTRO, HD-T280	3-Finger Bremshebel Länge: 1000 mm Hydraulische Scheibenbremse, 2-Kolben,
Bremse hinten	TEKTRO, HD-T280	3-Finger Bremshebel Länge: 2000 mm Hydraulische Scheibenbremse, 2-Kolben,
Bremsleitung	TEKTRO	für HD-M535/HD-T535/HD-M530/HD-M280/HD-T280/HD-T532
Bremsscheibe	TEKTRO, TR-35	Ø: 160 mm
Bremsscheibe	TEKTRO, TR-35	Ø: 180 mm
Scheinwerfer	FUXON, F16 EB	6-12V
Gepäckträger hinten	STANDWELL, Z-A23351/SW-ML105 700C	MonkeyLoad-System, mit Federklappe,
Schutzblech	Schutzblech	
Ständer	STANDWELL,	für KSA 40mm
Glocke/Hupe	NUVO ENTERPRISE, NH-405A/P	Glocke
Rahmenschloss	AXA, BLOCK XXL	Schloss für dicke Reifen mit Kette

... nicht vorhanden

Information lag zum Zeitpunkt der Erstellung noch nicht vor

10.1.12 Premio EVO 5F Lite Belt Auto, ZB-15-0019

1	St	Rahmen	PEGASUS, Solero Lite	Al, RF: Gent, Ry: 45 cm
1	St	Rahmen	PEGASUS, Solero Lite	Al, RF: Gent, Ry: 50 cm
1	St	Rahmen	PEGASUS, Solero Lite	Al, RF: Gent, Ry: 55 cm
1	St	Rahmen	PEGASUS, Solero Lite	Al, RF: Gent, Ry: 60 cm
1	St	Rahmen	PEGASUS, Solero Lite	Al, RF: Trapez, Ry: 45 cm
1	St	Rahmen	PEGASUS, Solero Lite	Al, RF: Trapez, Ry: 50 cm
1	St	Rahmen	PEGASUS, Solero Lite	Al, RF: Trapez, Ry: 55 cm
1	St	Rahmen	PEGASUS, Solero Lite	Al, RF: Trapez, Ry: 60 cm
1	St	Rahmen	PEGASUS, Siena	Al, RF: Wave, Ry: 45 cm
1	St	Rahmen	PEGASUS, Siena	Al, RF: Wave, Ry: 50 cm
1	St	Rahmen	PEGASUS, Siena	Al, RF: Wave, Ry: 55 cm
2	St	Reifen	Supero Optima Safe (C-3031)	RG: ETRTO # «700 × 50C», 30 TPI, LDP: 3, 3 mm
2	St	Schlauch	ZEG, #	Va: DV, Vl: 40 mm, RG: ETRTO # 28" 700 × 47/52C
2	St	Felgenband	ZEG, SHN 29"	29" × 25 mm, 950 mm
1	St	Vorderradnabe Schnellspanner	FORMULA, DC-20F-DSE	Al, # 36H, M9 × 100 x: 115 mm
18	St	Speiche	ZEG, #	A2, 14G, x: 284,5 mm, Ø: # mm
18	St	Speiche	ZEG, #	A2, 14G, x: 286,0 mm, Ø: # mm
18	St	Speiche	ZEG, #	A2, 13G, x: 285,0 mm, Ø: # mm
18	St	Speiche	ZEG, #	A2, 13G, x: 287,0 mm, Ø: # mm
18	St	Speiche	ZEG, #	A2, 14G, x: 285,0 mm, Ø: # mm
18	St	Speiche	ZEG, #	A2, 14G, x: 287,0 mm, Ø: # mm
1	St	Hinterradnabe Schnellspanner	FORMULA, DC-22 QR21-151	Al, #G × 36H, M10, OLD: 135 mm x: 151 mm
4	St	Unterlegscheibe	ZEG, #	A2, 5,2 × 12 × 1,0 mm, M5
2	St	Unterlegscheibe	ZEG, #	A2, 6,5 × 13 × 1,0 mm, M6
1	St	Unterlegscheibe	ZEG, #	Fe, 5,2 × 12 × 1,0 mm
2	St	Unterlegscheibe	ZEG, #	Fe, 6,2 × 13 × 1,0 mm
1	St	Unterlegscheibe	ZEG, ID6.2	...
3	St	Unterlegscheibe	BOSCH, (2916.011.164)	...
1	St	Felge	ZEG, DDM-11 700C	13G, 36H
36	St	Speichennippel	ZEG, #	lø: 13G, x: 14 mm
36	St	Speichennippel	ZEG, #	lø: 14G, x: 14 mm
1	St	Speichenschutz	ZEG, YF-FH70-50T	36H
1	St	Lenkungslager	FSA, # (NO 11N)	# 1-1/8", SEMI-INTEGRATED., W/21.4mm
1	St	Ahead Kappe	FSA, TH-874	1 1/8"
1	St	Vorbau	ZEG, AS-ZGD10	Al, Vy: 90 cm
1	St	Vorbau	ZEG, AS-ZGD10	Al, Vy: 110 cm
1	St	Lenker	ZEG, HBRB12-ENM	x: 680 mm, y: 15 mm, BS: 15°
1	St	Lenker	ZEG, HBTR2	Al, x: 660 mm, BS: 25°
1	St	Flügelgriffe	VELO ENTERPRISE, VLG-1879-D2	Ø: 22,4 mm, x: 138/138 mm
1	St	Federgabel, Stahlfeder	SR SUNTOUR, NEX-E25 DS 700C	Fy: 75 mm, Fh: Mittel, Stx: 300 mm
1	St	Damensattel	SELLE ROYAL, Essenza Moderate Ladies (A037DR0028014)	...
1	St	Herrensattel	SELLE ROYAL, Essenza Moderate Male (A037HR0008067)	...
1	St	Sattel	SELLE ROYAL, Essenza Plus Relaxed (A038UE0018014)	...
1	St	Satteltasche	Pegasus	...
1	St	Patentsattelstütze	KALLOYUNO, SPF102	AL 6061-T6, Ø: 30,9 mm, y: 350 mm, ISO 4210 - R/M approved, EN 17404
1	St	Sattelklemme	KALLOYUNO, SC200	Al, ø: 34,9 mm
1	St	Pedal, mit DIN Reflektor	WELGGO, C157	...
1	St	Kurbelsatz	SAMOX, EC58-F13-BNI	Al, Kx: 170 mm
1	St	Kette	KMC, X8	128 KGI
1	St	Kettenrad	SAMOX, EMS05-BHV03-S44T-C33-P33	44T, Kl: 33 mm
1	St	Kettenschutz	HORN, Catena 17	Pl, 44T
1	St	Hinteres Schaltwerk	SHIMANO, RD-U2000	...
1	St	Kassette	SHIMANO, CS-HG400-8 (11-45T)	8-gear, #T (11-45T)
1	St	Schallhebel mit Anzeige	SHIMANO, SL-M315-8R	→, 8-gear
2	St	Endkappe, SIS Aussehenhülle	SHIMANO, #	4,0 mm
2	St	Schaltzug-Außenhülle	SHIMANO, OT41SP300ML	300 mm
1	St	Motor	BOSCH, Active Line Plus [BDU350] (0275.007.047)	A: 10.1.001
1	St	Schutzeinrichtung Motorcover	HESLING, ED0105000	...
1	St	Speedsensor-Magnet	BOSCH, (1270.015.931)	...
1	St	Motor O-Ring	BOSCH, (1270.016.107)	...
2	St	Motor Schraube	BOSCH, (1270.016.426)	M6 × 16 mm
1	St	Sicherungsring	BOSCH, (1270.016.489)	...
3	St	Schraube	BOSCH, (2911.029.258)	M8 × 60 mm
3	St	Motor Mutter	BOSCH, (2915.068.005)	M8
1	St	Bordcomputer	BOSCH, Intuvia [BUI255] (1270.020.909)	A: 10.2.001
1	St	Gummi-Abstandshalter	BOSCH, (1270.016.716)	Ø: 31,8 mm
1	St	Gummi-Abstandshalter	BOSCH, (1270.016.717)	Ø: 25,4 mm
1	St	Bedieneinheit mit Bord-Computer Halter	BOSCH, Bedieneinheit Intuvia (1270.020.922)	x: 1500 mm, A: =0
1	St	Akku-Halter	BOSCH, (1270.015.052)	→
1	St	Halterung für Halteradapter	BOSCH, (1270.015.053)	...
1	St	Führungsschiene	BOSCH, (1270.015.615)	...
2	St	Akku-Schraube	BOSCH, (1270.016.410)	Torx T15, 3,5 × 42 mm
1	St	Akku-Schraube	BOSCH, (1270.016.417)	Torx T15, 3,5 × 42 mm
3	St	Akku-Schraube	BOSCH, (1270.016.418)	M3,5 × 12 mm
1	St	Deckel vom Verschlusscover	BOSCH, (1270.020.603)	...
1	St	Boden vom Verschlusscover	BOSCH, (1270.020.604)	...
1	St	Halterteil mit Abdeckung für Ladebuchse	BOSCH, (1270.022.024)	←
1	St	Batteriehalter	BOSCH, (1270.022.025)	↑
1	St	Führungsschienen-Adapter	BOSCH, (1270.593.000)	...
1	St	Führungsschienen-Adapter	BOSCH, (1270.593.001)	...
1	St	Ladegerät	BOSCH, Compact Charger, [BCS230](0275.007.915)	DC: 2 A, A: 10.6.002
1	St	Motorakabel (Akku-Motor)	BOSCH, [BCH210](1270.015.067)	x: 310 mm
1	St	Motorakabel (Akku-Motor)	BOSCH, [BCH220](1270.015.079)	x: 820 mm
1	St	Speedsensor-Kabel (Speedsensor-Motor)	BOSCH, (1270.020.800)	x: 615 mm
1	St	Lichtkabel vorne (Frontleuchte-Motor)	BOSCH, (1270.020.322)	x: 1400 mm
1	St	Lichtkabel vorne (Frontleuchte-Motor)	BOSCH, (1270.020.324)	x: 1400 mm
1	St	Netzkabel für Ladegerät Europa	BOSCH, (1270.020.330)	...
1	St	Gummiabdeckung /Kabeleinlass	ZEG, #	25 × 25 mm
4	St	Kabelführung	ZEG, 11-024-050A	...
0	St	Kabelhülse	ZEG, F32-3	Ø: 3 mm, x: 200 mm
0	St	Kabelhülse	ZEG, F32-5	Ø: 5 mm, x: 100 mm
2	St	Feuchtigkeitsbeständiger selbstdichtender Verb	ZEG, Pin K10B, 2-2	...
1	St	Kabelführung	FREEMAN, CBL-Z-P1502	...
1	St	2-Fi x: 1000 mm 2 Ko	TEKTRO, HD-M276	...
1	St	2-Fi x: 2000 mm 2 Ko	TEKTRO, HD-M276	...

1	St	2-Fi x: 2000 mm 2 Ko	TEKTRO, HD-T275	
1	St	2-Fi x: 1300 mm 2 Ko	TEKTRO, HD-T275	
0,07	St	Spiralband	ZEG, #	
1	St	Bremsscheibe	TEKTRO, TR-52	Ø: 160 mm
1	St	Bremsscheibe	TEKTRO, TR-52	Ø: 180 mm
1	St	Bremsscheiben-Magnethalter	TEKTRO, TR-02	...
1	St	ABS Komponenten	BOSCH, (EB11.200.00G)	WSS M4 × 10 mm (Direct Mount WSS)
1	St	Scheinwerfer	FUXON, FL-18 EB	Al
1	St	Rücklicht	FUXON, R-20-EB	6...12 V
2	St	Gepäckträgerhalter	ZEG, BR-Z-S07187-1	Fe
1	St	...	BOSCH, (1270.015.146)	
2	St	Verbindungsclipp	ZEG, 1633	...
2	St	Verbindungsclipp	ZEG, 173208	...
1	St	Zweibeinstander	STANDWELL, SW-RA060JD, 700C	Sx: 40 mm
1	St	Glocke	NUVO ENTERPRISE, NH-405A/P	...
1	St	Rahmenschloss	PEGASUS, RLC-140	...
1	St	Rahmenschloss	AXA, Victory	...

10.1.13 Premio EVO FS10 Lite, ZB-15-0022

1	St	Rahmen	PEGASUS, PegPT800 Gen5	Al, RF: Gent, Ry: 60 cm
1	St	Rahmen	PEGASUS, PegPT800 Gen5	Al, RF: Wave, Ry: 45 cm
1	St	Rahmen	PEGASUS, PegPT800 Gen5	Al, RF: Gent, Ry: 50 cm
1	St	Rahmen	PEGASUS, PegPT800 Gen5	Al, RF: Gent, Ry: 45 cm
1	St	Rahmen	PEGASUS, PegPT800 Gen5	Al, RF: Wave, Ry: 55 cm
1	St	Rahmen	PEGASUS, PegPT800 Gen5	Al, RF: Wave, Ry: 50 cm
1	St	Rahmen	PEGASUS, PegPT800 Gen5	Al, RF: Gent, Ry: 55 cm
1	St	Ausfallende	ZEG, END-Z-A2307-LP-1/JY-001A	Al, ←, Z#
1	St	Ausfallende	ZEG, END-Z-A2307-RP/JY-001A	Al, →, Z#
4	St	Ausfallende Schraube	..., HK-015M	Al, M6 x 14 mm
2	St	Reifen	SCHWALBE, Marathon	RG: ETRTO 55-622 (28 x 2.15"), RaceGuard,
2	St	Schlauch	SCHWALBE, DV19 (27.5"/28"/29")	Va: DV, Vl: 40 mm, RG: ETRTO 40/62-584/635, Ve: Standard
2	St	Felgenband	ZEG, SHN 29"	29" x 25 mm, 950 mm
1	St	Vorderradnabe Schnellspanner	SHIMANO, HB-QC400	36H x: 133 mm
18	St	Speiche	ZEG, #	A2, 14G, x: 288,0 mm, Ø: # mm
18	St	Speiche	ZEG, #	A2, 14G, x: 289,5 mm, Ø: # mm
1	St	Hinterradnabe, mechanische Getriebe, #	SHIMANO, NEXUS SG-C7000-5D	5-gear, #G x 36H, #, OLD: 135 mm
2	St	Unterlegscheibe	ZEG, #	A2, 6,2 x 13 x 30,2 x 30,2 x 75 x 1,5 mm
7	St	Unterlegscheibe	ZEG, #	A2, 5,2 x 12 x 1,0 mm, M5
1	St	Zubehör	SHIMANO, SM-C7000006	...
2	St	Felge	ZEG, DDM-11 700C	13G, 36H
18	St	Speiche	ZEG, XT344	A2, 13G-14G, x: 265,0 mm, Ø: # mm
18	St	Speiche	ZEG, XT344	A2, 13G-14G, x: 266,0 mm, Ø: # mm
72	St	Speichennippel	ZEG, #	lø: 14G, x: 14 mm
1	St	Vorderradnabe Schnellspanner	SHIMANO, HB-QC400 #	36H x: 158 mm
1	St	Lenkungslager	FSA, HS NO.55R 1,5"	# tap. 1 1/8 auf 1,5" für 1,5" Steuerrohr
1	St	Ahead Kappe	FSA, TH-874	1 1/8"
1	St	Vorbau	ZEG, ASSUVI2	# Vy: 70 mm
1	St	Vorbau	ZEG, ASSUVI2	# Vy: 90 mm
3	St	Vorbau-Spacer	KALLOYUNO, Parts-Z1	y: 10 mm, ←, →
2	St	Spacer	VELO ENTERPRISE, VLD-727	y: 31,8/35,0 mm
1	St	Lenker	BULLS, HBRB12-ENM	x: 660 mm, y: 15 mm, BS: 25°
1	St	Lenker	ZEG, HBRB12L-ENM	Al, # Al, #x: 680 mm, y: 25 mm, BS: 9°
1	St	Flügelgriffe	ERGON, GC1	#
1	St	Flügelgriffe	ERGON, GP1	...
1	St	Federgabel, Luftfeder	SR SUNTOUR, NCX32-D-5TA AIR LO DS CTS 29"	Fy: 100 mm, Fh: Mittel, Ka CTS, Sx: 300 mm
1	St	Sattel	BULLS, Comodoro 2.0 (VL-3642)	...
1	St	Sattel	BULLS, Comodoro 2.0 (VL-6577)	...
1	St	Satteltasche	Pegasus	...
1	St	Patentsattelstütze	KALLOYUNO, SPF102	AL 6061-T6, Ø: 31,6 mm, y: 350 mm, ISO 4210 - R/M approved, EN 17404
1	St	Sattelklemme	ZEG, SC200	Al, Ø: 34,9 mm
1	St	Sattelklemme	KALLOYUNO, SC200	Al, ø: 34,9 mm
1	St	Pedal, mit DIN Reflektor	WELLGO, C211DU	9/16"
1	St	Kurbelsatz	SAMOX, EC58-F13-ISIS	Al, Kx: 170 mm
1	St	Riemen	GATES®, 125T CDX (11M-125T-12CT)	PU/CFK, Te: 11, T: 125, x: 1375 mm
1	St	Riemenscheibe	GATES®, 46T CDX mit 4 Schrauben (#)	46T
1	St	Kettenschutz	HORN, Catena A08	PI
1	St	Riemenscheibe	GATES®, SHIMANO Inter-5E SF 6L vereint (CT1132YMN-U)	32T
1	St	Dreh-Schaltgriff mit Anzeige	SHIMANO, NEXUS SL-C7000-5	3-gear, →
1	St	Motor	BOSCH, Performance Line CX [BDU3840] (EB11.100.00E)	A: 10.1.007, Embargo bis 30.09.2024
1	St	Schutzeinrichtung Motorcover	ZEG, CO-Z-P2501-1	...
1	St	Schutzeinrichtung Motorcover	VELO ENTERPRISE, CO-Z-P2501	...
1	St	Schutzeinrichtung Motorcover	VELO, CO-Z-P2502	...
4	St	Schraube	ZEG, #	M5 x 8 mm, P0,8
1	St	Motor O-Ring	BOSCH, (1270.016.119)	...
1	St	Speedsensor-Magnet, Felge	BOSCH, (EB11.200.015)	...
1	St	Hülsefelgenmagnet (Schrader-Ventil, Presta-V)	BOSCH, (EB11.200.025)	...
2	St	Motor Mutter	BOSCH, (EB11.200.03C)	M8 x 1 mm
1	St	Schließring	BOSCH, (EB11.200.0JH)	...
2	St	Motor - Schraube	BOSCH, (EB11.200.0N9)	M8 x 1 x 68,7 mm
2	St	Insert Sleeve	BOSCH, Insert Sleeve (EB11.200.0GK)	...
1	St	Bordcomputer	BOSCH, LED Remote [BRC3600] (EB13.100.00E)	A: 10.2.002
1	St	Bordcomputer-Halter	BOSCH, (EB13.200.00B)	...
1	St	Bildschirm	BOSCH, Kiox 500 [BHU3700] (EB13.100.004)	A: 10.3.002
1	St	Bildschirm-Halter	BOSCH, [BDS3210] (EB13.100.00A)	A: 11.3.1.001
1	St	Bildschirmhalter	VELO ENTERPRISE, VLD-I-1176-1	siehe Kapitel =0
1	St	Akku-Cover	ZEG, CO-Z-P2501	...
1	St	Akku-Cover	ZEG, CO-Z-P2501+CO-Z-P2501-2	...
1	St	Akku-Cover	ZEG, CO-Z-P2501-2	...
2	St	Klemmplatte	BOSCH, EB12.200.0lg	...
1	St	Schraube	ZEG, #	A2, M4 x 40 mm
4	St	Akku-Schraube	BOSCH, (EB12.100.01Y)	M5 x 9 mm
1	St	Akkubefestigung	BOSCH, (EB12.200.0L7)	...
1	St	Akku-Halterung	BOSCH, (EB12.200.0LJ)	...
1	St	Dämpferfolien-Poron-Stecker	BOSCH, (EB12.200.0LK)	...
1	St	Schiene	BOSCH, (EB12.200.0NT)	...
1	St	Ladegerät	BOSCH, 4A Charger [BPC3400] (EB12.110.001)	DC: 4 A, 220-240 V, A: 10.6.001
1	St	Motor-kabel (Akku-Motor)	BOSCH, [BCH3900_1000] (EB12.120.010)	x: 1000 mm
1	St	Motor-kabel (Akku-Motor)	BOSCH, [BCH3900_400] (EB12.120.00T)	x: 400 mm
1	St	Bildschirmkabel (Bildschirm-Motor)	BOSCH, [BCH3611_1500] (EB12.120.005)	x: 1500 mm, HMI
1	St	Bildschirmkabel (Bildschirm-Motor)	BOSCH, [BCH3611_250] (EB12.120.00B)	x: 250 mm, HMI
1	St	Lichtkabel vorne (Frontleuchte-Motor)	BOSCH, (EB12.120.00J)	x: 200 mm
1	St	Lichtkabel hinten (Rücklicht-Motor)	BOSCH, (EB12.120.00G)	x: 200 mm
1	St	Netzkabel für Ladegerät Europa	BOSCH, (1270.020.330)	...
1	St	Akkukabel (Ladegerät mit Kabel)	BOSCH, (BCH3901_810) (EB12.120.04B)	x: 800 mm
0	St	Kabelhülse	ZEG, F32-3	Ø: 3 mm, x: 200 m
0	St	Kabelhülse	ZEG, F32-5	Ø: 5 mm, x: 100 m
2	St	Feuchtigkeitsbeständiger selbstdichtender Verb	ZEG, Pin K10B, 2-2	...
1	St	Adapter für Batteriekabel	BOSCH, (EB12.100.015)	...
3	St	Kabelführung Steuerung, 3-Loch	FREEMAN, CBL-Z-P2501	...
1	St	Kabelführung	YUNG FANG, YF-W01	...
1	St	3-Fi x: 1000 mm 2-Ko	SHIMANO, BL-MT200/BR-MT200	...
1	St	3-Fi x: 2000 mm 2-Ko	SHIMANO, BL-MT201/BR-MT200	...
0,07	St	Spiralband	ZEG, #	...
1	St	Olive und Connecting für Bremsleitung SM-BH9	SHIMANO	...

1	St	Olive/Pin	SHIMANO, SM-BH59	
2	St	Bremsscheibe	SHIMANO, SM-RT30	Ø: 180 mm
1	St	Scheinwerfer	FUXON, FL-20 EB	Al
1	St	Rücklicht	FUXON, ICR-33 EB	...
1	St	Reflektor, mit Z-Reflektor	LORD BENEX, PT-R5	←
1	St	Gepäckträger hinten, MonkeyLoad-System, 4-S	ZEG Z-A25168/SW-ML012 700C	Al, Z: 10.1.2_CR-Al, Z-A25168
2	St	Gepäckträgerhalter	ZEG, BR-Z-S07187-1	Fe
1	St	Gepäckträgerhalter	ZEG, SW-FH95D	x: 200 mm
1	St	Gepäckträgerhalter	ZEG, SW-FH95D-M5	x: 220 mm
1	St	Logodeckel	BOSCH, (EB11.200.0KD)	...
1	St	Schutzblech	REINFORCE, MG-Z-A25168/SP-65LY 700C	Al, z: 65 mm × 45G/L/LO,50G/L/LO,
2	St	Verbindungsclipp	ZEG, 1633	...
2	St	Verbindungsclipp	ZEG, 173208	...
1	St	Schutzblech-Einbaukid	SKS, GT-MANTIS	...
1	St	Zweibeinständer	URSUS, U-Mount	...
1	St	Glocke	NUVO ENTERPRISE, NH-405A/P	...
1	St	Akku-Schloss	ABUS, BLO BOS IT4 T82 + 4750SL NR BK (38084)	...
1	St	Kette	AXA, #	...

10.1.14 Ravenna EVO 5F Belt, ZB-15-0023

1	St	Rahmen	PEGASUS, PegPT800 Gen5	Al, RF: Gent, Ry: 45 cm
1	St	Rahmen	PEGASUS, PegPT800 Gen5	Al, RF: Trapez, Ry: 45 cm
1	St	Rahmen	PEGASUS, PegPT800 Gen5	Al, RF: Gent, Ry: 60 cm
1	St	Rahmen	PEGASUS, PegPT800 Gen5	Al, RF: Wave, Ry: 45 cm
1	St	Rahmen	PEGASUS, PegPT800 Gen5	Al, RF: Gent, Ry: 50 cm
1	St	Rahmen	PEGASUS, PegPT800 Gen5	Al, RF: Trapez, Ry: 50 cm
1	St	Rahmen	PEGASUS, PegPT800 Gen5	Al, RF: Gent, Ry: 55 cm
1	St	Rahmen	PEGASUS, PegPT800 Gen5	Al, RF: Trapez, Ry: 55 cm
1	St	Rahmen	PEGASUS, PegPT800 Gen5	Al, RF: Wave, Ry: 55 cm
1	St	Rahmen	PEGASUS, PegPT800 Gen5	Al, RF: Wave, Ry: 50 cm
1	St	Ausfallende-Anhänger	ZEG, JY-010A	...
2	St	Reifen	SCHWALBE, Marathon	RG: ETRTO 55-622 (28 x 2.15"), RaceGuard,
2	St	Schlauch	SCHWALBE, DV19 (27.5"/28"/29")	Va: DV, Vi: 40 mm, RG: ETRTO 40/62-584/635, Ve: Standard
2	St	Felgenband	ZEG, SHN 29"	29" x 25 mm, 950 mm
18	St	Speiche	ZEG, #	A2, 14G, x: 288,0 mm, Ø: # mm
18	St	Speiche	ZEG, #	A2, 13G, x: 288,0 mm, Ø: # mm
18	St	Speiche	ZEG, #	A2, 13G, x: 289,0 mm, Ø: # mm
18	St	Speiche	ZEG, #	A2, 14G, x: 290,0 mm, Ø: # mm
1	St	Hinterradnabe, Freilaufnabe Schnellspanner	SHIMANO, FH-QC400-HM #	8/9/10/11-gear, #G x 36H, #, OLD: 135 mm x: 170 mm
2	St	Unterlegscheibe	ZEG, #	A2, 6,5 x 13 x 1,0 mm, M6
5	St	Unterlegscheibe	ZEG, #	A2, 5,2 x 12 x 1,0 mm, M5
1	St	Felge	ZEG, DDM-11 700C	13G, 36H
36	St	Speichennippel	ZEG, #	l: 14G, x: 14 mm
36	St	Speichennippel	ZEG, #	l: 13G, x: 14 mm
1	St	Speichenschutz	ZEG, YF-FH70-50T	36H
1	St	Vorderradnabe Schnellspanner	SHIMANO, HB-QC400 #	36H x: 158 mm
1	St	Lenkungsstange	FSA, HS NO.55R 1,5"	# tap. 1 1/8 auf 1,5" für 1,5" Steuerrohr
1	St	Ahead Kappe	FSA, TH-874	1 1/8"
1	St	Vorbau	ZEG, ASSUVI2	# Vy: 70 mm
1	St	Vorbau	ZEG, ASSUVI2	# Vy: 90 mm
3	St	Vorbau-Spacer	KALLOYUNO, Parts-Z1	y: 10 mm, ←, →
2	St	Spacer	VELO ENTERPRISE, VLD-727	y: 31,8/35,0 mm
1	St	Lenker	BULLS, HBRB12-ENM	x: 660 mm, y: 15 mm, BS: 25°
1	St	Lenker	ZEG, HBRB12L-ENM	Al, # Al, #: 680 mm, y: 25 mm, BS: 9°
1	St	Flügelgriffe	ERGON, GC1	...
1	St	Flügelgriffe	ERGON, GP1	Gx: L
1	St	Federgabel, Luftfeder	SR SUNTOUR, NCX32-D-5TA AIR LO DS CTS 29"	Fy: 100 mm, Fh: Mittel, Ka CTS, Sx: 300 mm
1	St	Sattel	BULLS, Comodoro 2.0 (VL-3642)	...
1	St	Sattel	BULLS, Comodoro 2.0 (VL-6576)	...
1	St	Sattel	BULLS, Comodoro 2.0 (VL-6577)	...
1	St	Satteltasche	Pegasus	...
1	St	Patentsattelstütze	KALLOYUNO, SPF102	AL 6061-T6, Ø: 31,6 mm, y: 350 mm, ISO 4210 - R/M approved, EN 17404
1	St	Sattelklemme	KALLOYUNO, SC200	Al, ø: 34,9 mm
1	St	Pedal, mit DIN Reflektor	WELLS, C211DU	9/16"
1	St	Kurbelsatz	SAMOX, EC58-F13-ISIS	Al, Kx: 170 mm
1	St	Kette	SHIMANO, CN-LG500	128 KGI
1	St	Kettenrad	SAMOX, EMS05-BHU38-NS44T- C50+P33	44T, Kl: 50 mm
1	St	Kettenschutz	HORN, Catena 17	...
1	St	Hinteres Schaltwerk	SHIMANO, CUES RD-U6000	...
1	St	Kassette	SHIMANO, CS-LG300-10 (11-48T)	10-gear, 11-13-15-17-20-23-28-34-41-48T (11-48T)
1	St	Schalthebel mit Anzeige	SHIMANO, CUES SL-U6000-10R	→, 10-gear
2	St	Endkappe, SIS Aussehenhülle	SHIMANO, #	4,0 mm
1	St	Schaltzug-Außenhülle	SHIMANO, OT41SP300ML	300 m
1	St	Motor	BOSCH, Performance Line CX [BDU3840] (EB11.100.00E)	A: 10.1.007, Embargo bis 30.09.2024
1	St	Schutzeinrichtung Motorcover	ZEG, CO-Z-P2501-1	...
1	St	Schutzeinrichtung Motorcover	VELO ENTERPRISE, CO-Z-P2501	...
1	St	Schutzeinrichtung Motorcover	VELO, CO-Z-P2502	...
4	St	Schraube	ZEG, #	M5 x 8 mm, P0,8
1	St	Motor O-Ring	BOSCH, (1270.016.119)	...
1	St	Speedsensor-Magnet, Felge	BOSCH, (EB11.200.015)	...
1	St	Hülsenfelgenmagnet (Schrader-Ventil, Presta-V)	BOSCH, (EB11.200.02S)	...
2	St	Motor Mutter	BOSCH, (EB11.200.03C)	M8 x 1 mm
1	St	Schließring	BOSCH, (EB11.200.0JH)	...
2	St	Motor - Schraube	BOSCH, (EB11.200.0N9)	M8 x 1 x 68,7 mm
2	St	Insert Sleeve	BOSCH, Insert Sleeve (EB11.200.0GK)	...
1	St	Bordcomputer	BOSCH, LED Remote [BRC3600] (EB13.100.00E)	A: 10.2.002
1	St	Bordcomputer-Halter	BOSCH, (EB13.200.00B)	...
1	St	Bildschirm	BOSCH, Kiox 500 [BHU3700] (EB13.100.004)	A: 10.3.002
1	St	Bildschirm-Halter	BOSCH, [BDS3210] (EB13.100.00A)	A: 11.3.1.001
1	St	Bildschirmhalter	VELO ENTERPRISE, VLD-I-1176-1	...
1	St	Akku-Cover	ZEG, CO-Z-P2501	...
1	St	Akku-Cover	ZEG, CO-Z-P2501-2	...
2	St	Klemmplatte	BOSCH, EB12.200.0lg	...
1	St	Schraube	ZEG, #	A2, M4 x 40 mm
4	St	Akku-Schraube	BOSCH, (EB12.100.01Y)	M5 x 9 mm
1	St	Akkubefestigung	BOSCH, (EB12.200.0L7)	...
1	St	Akku-Halterung	BOSCH, (EB12.200.0LJ)	...
1	St	Dämpferfolien-Poron-Stecker	BOSCH, (EB12.200.0LK)	...
1	St	Schiene	BOSCH, (EB12.200.0NT)	...
1	St	Ladegerät	BOSCH, 4A Charger [BPC3400] (EB12.110.001)	DC: 4 A, 220-240 V, A: 10.6.001
1	St	Motor-kabel (Akku-Motor)	BOSCH, [BCH3900_1000] (EB12.120.010)	x: 1000 mm
1	St	Motor-kabel (Akku-Motor)	BOSCH, [BCH3900_400] (EB12.120.00T)	x: 400 mm
1	St	Bildschirmkabel (Bildschirm-Motor)	BOSCH, [BCH3611_1500] (EB12.120.00S)	x: 1500 mm, HMI
1	St	Bildschirmkabel (Bildschirm-Motor)	BOSCH, [BCH3611_250] (EB12.120.00B)	x: 250 mm, HMI
1	St	Lichtkabel vorne (Frontleuchte-Motor)	BOSCH, (EB12.120.00J)	x: 200 mm
1	St	Lichtkabel hinten (Rücklicht-Motor)	BOSCH, (EB12.120.00G)	x: 200 mm
1	St	Netzkabel für Ladegerät Europa	BOSCH, (1270.020.330)	...
1	St	Akkukabel (Ladestecker mit Kabel)	BOSCH, (BCH3901_810) (EB12.120.04B)	x: 800 mm
0	St	Kabelhülse	ZEG, F32-3	Ø: 3 mm, x: 200 mm
0	St	Kabelhülse	ZEG, F32-5	Ø: 5 mm, x: 100 mm
2	St	Feuchtigkeitsbeständiger selbstdichtender Verb	ZEG, Pin K10B, 2-2	...
1	St	Adapter für Batterie-kabel	BOSCH, (EB12.100.015)	...
3	St	Kabelführung Steuerung, 3-Loch	FREEMAN, CBL-Z-P2501	...
1	St	Kabelführung	YUNG FANG, YF-W01	...
1	St	3-Fi x: 1000 mm 2-Ko	SHIMANO, BL-MT200/BR-MT200	...

1	St	3-FI x: 2000 mm 2-Ko	SHIMANO, BL-MT201/BR-MT200	
0,06	St	Spiralband	ZEG, #	
2	St	Olive/Pin	SHIMANO, SM-BH59	
2	St	Bremsscheibe	SHIMANO, SM-RT30	Ø: 180 mm
1	St	Scheinwerfer	FUXON, FL-20 EB	Al
1	St	Rücklicht	FUXON, ICR-33 EB	...
1	St	Reflektor, mit Z-Reflektor	LORD BENEX, PT-R5	←
1	St	Gepäckträger hinten, MonkeyLoad-System, 4-S	ZEG Z-A25168/SW-ML012 700C	Al, Z: 10.1.2_CR-Al, Z-A25168
2	St	Gepäckträgerhalter	ZEG, BR-Z-S07187-1	Fe
1	St	Gepäckträgerhalter	ZEG, SW-FH95D-M5	x: 220 mm
1	St	Logodeckel	BOSCH, (EB11.200.0KD)	...
1	St	Schutzblech	REINFORCE, MG-Z-A25168/SP-65LY 700C	Al, z: 65 mm × 45G/L/LO,50G/L/LO,
2	St	Verbindungsclipp	ZEG, 1633	...
2	St	Verbindungsclipp	ZEG, 173208	...
1	St	Schutzblech-Einbauid	SKS, GT-MANTIS	...
1	St	Zweibeinländer	URSUS, U-Mount	...
1	St	Glocke	NUVO ENTERPRISE, NH-405A/P	...
1	St	Akku-Schloss	ABUS, BLO BOS IT4 T82 + 4750SL NR BK (38084)	...
1	St	Rahmenschloss	PEGASUS, RLC-140	...

10.1.15 Ravenna EVO 7F Belt, ZB-15-0028

1	St	Rahmen	PEGASUS, PegPT800 Gen5 FS	Al, RF: Gent, Ry: 50 cm
1	St	Rahmen	PEGASUS, PegPT800 Gen5 FS	Al, RF: Gent, Ry: 60 cm
1	St	Rahmen	PEGASUS, PegPT800 Gen5 FS	Al, RF: Wave, Ry: 45 cm
1	St	Rahmen	PEGASUS, PegPT800 Gen5 FS	Al, RF: Gent, Ry: 45 cm
1	St	Rahmen	PEGASUS, PegPT800 Gen5 FS	Al, RF: Wave, Ry: 50 cm
1	St	Rahmen	PEGASUS, PegPT800 Gen5 FS	Al, RF: Gent, Ry: 55 cm
1	St	Rahmen	PEGASUS, PegPT800 Gen5 FS	Al, RF: Wave, Ry: 55 cm
2	St	Reifen	SCHWALBE, Marathon	RG: ETRTO 55-622 (28 x 2.15"), RaceGuard,
2	St	Schlauch	SCHWALBE, DV19 (27.5"/28"/29")	Va: DV, Vl: 40 mm, RG: ETRTO 40/62-584/635, Ve: Standard
2	St	Felgenband	ZEG, SHN 29"	29" x 25 mm, 950 mm
1	St	Vorderradnabe, ...	SHIMANO, HB-TC500-15	36H
18	St	Speiche	ZEG, #	A2, 14G, x: 288,0 mm, Ø: # mm
18	St	Speiche	ZEG, #	A2, 14G, x: 289,0 mm, Ø: # mm
18	St	Speiche	ZEG, #	A2, 13G, x: 289,0 mm, Ø: # mm
18	St	Speiche	ZEG, #	A2, 13G, x: 288,0 mm, Ø: # mm
1	St	Hinterradnabe, Freilaufnabe Schnellspanner	SHIMANO, FH-QC400-HM #	8/9/10/11-gear, #G x 36H, #, OLD: 135 mm x: 170 mm
2	St	Unterlegscheibe	ZEG, #	A2, 6,5 x 13 x 1,0 mm, M6
13	St	Unterlegscheibe	ZEG, #	A2, 5,2 x 12 x 1,0 mm, M5
1	St	Unterlegscheibe	ZEG, ID6.2	...
1	St	Felge	ZEG, DDM-11 700C	13G, 36H
36	St	Speichennippel	ZEG, #	lØ: 13G, x: 14 mm
36	St	Speichennippel	ZEG, #	lØ: 14G, x: 14 mm
1	St	Speichenschutz	ZEG, YF-FH70-50T	36H
1	St	Lenkungslager	FSA, HS NO.55R 1.5"	# tap. 1 1/8 auf 1,5" für 1,5" Steuerrohr
1	St	Ahead Kappe	FSA, TH-874	1 1/8"
1	St	Vorbau	ZEG, ASSUVi2	# Vy: 70 mm
1	St	Vorbau	ZEG, ASSUVi2	# Vy: 90 mm
3	St	Vorbau-Spacer	KALLOYUNO, Parts-Z1	y: 10 mm, ←,→
2	St	Spacer	VELO ENTERPRISE, VLD-727	y: 31,8/35,0 mm
1	St	Lenker	BULLS, HBRB12-ENM	x: 660 mm, y: 15 mm, BS: 25°
1	St	Lenker	ZEG, HBRB12L-ENM	Al, # Al, #x: 680 mm, y: 25 mm, BS: 9°
1	St	Flügelgriffe	ERGON, GC1	...
1	St	Flügelgriffe	ERGON, GP1	Gx: L
1	St	Federgabel, Luftfeder	SR SUNTOUR, Mobie25 Air DS LOR 15LH 700C CTS	Fy: 100 mm, Dä LOR, Sx: 300 mm
1	St	Sattel	BULLS, Comodoro 2.0 (VL-3642)	...
1	St	Sattel	BULLS, Comodoro 2.0 (VL-6577)	...
1	St	Satteltasche	Pegasus	...
1	St	Patentsattelstütze	KALLOYUNO, SPF102	AL 6061-T6, Ø: 31.6 mm, y: 350 mm, ISO 4210 - R/M approved,EN 17404
1	St	Sattelklemme	KALLOYUNO, SC200	Al, ø: 34,9 mm
1	St	Pedal, mit DIN Reflektor	WELGLO, C211DU	9/16"
1	St	Kurbelsatz	SAMOX, EC58-F13-ISIS	Al, Kx: 170 mm
1	St	Kette	SHIMANO, CN-LG500	126 KGI
1	St	Kettenrad	SAMOX, EMS05-BHU38-NS44T- C50+P33	44T, Kl: 50 mm
1	St	Kettenschutz	ZEG, CO-Z-P2508	...
1	St	Kettenhalter-Schutz	VELO ENTERPRISE, CO-Z-P2501-R-2	...
2	St	Kettenschutz-Unterlegscheibe	ZEG, #	Al, lØ: 6,2 mm, Ae: 12,0 mm
2	St	Kettenschutz-Schraube	ZEG, #	A2, M6 x 12 mm, 3 mm, P1.0
2	St	Kettenschutz-Unterlegscheibe	ZEG, #	Al, lØ: 5,3 mm, Ae: 10,0 mm
1	St	Kettenschutz-Halter	ZEG, BR-Z-S2505	...
1	St	Hinteres Schaltwerk	SHIMANO, CUES RD-U6000	...
1	St	Kassette	SHIMANO, CS-LG300-10 (11-48T)	10-gear, 11-13-15-17-20-23-28-34-41-48T (11-48T)
1	St	Schalthebel mit Anzeige	SHIMANO, CUES SL-U6000-10R	→, -10-gear
2	St	Endkappe, SIS Aussehenhülle	SHIMANO, #	4,0 mm
1	St	Schaltzug-Außenhülle	SHIMANO, OT41SP300ML	300 m
1	St	Motor	BOSCH, Performance Line CX [BDU3840] (EB11.100.00E)	A: 10.1.007, Embargo bis 30.09.2024
1	St	Schutzeinrichtung Motorcover	ZEG, CO-Z-P2501-1	...
1	St	Schutzeinrichtung Motorcover	VELO ENTERPRISE, CO-Z-P2501	...
1	St	Schutzeinrichtung Motorcover	VELO, CO-Z-P2502	...
4	St	Schraube	ZEG, #	M5 x 8 mm, P0,8
1	St	Motor O-Ring	BOSCH, (1270.016.119)	...
1	St	Speedsensor-Magnet, Felge	BOSCH, (EB11.200.015)	...
1	St	Hülsenfelgenmagnet (Schrader-Ventil, Presta-V)	BOSCH, (EB11.200.025)	...
2	St	Motor Mutter	BOSCH, (EB11.200.03C)	M8 x 1 mm
1	St	Schließring	BOSCH, (EB11.200.0JH)	...
2	St	Motor - Schraube	BOSCH, (EB11.200.0N9)	M8 x 1 x 68,7 mm
2	St	Insert Sleeve	BOSCH, Insert Sleeve (EB11.200.0GK)	...
1	St	Bordcomputer	BOSCH, LED Remote [BRC3600] (EB13.100.00E)	A: 10.2.002
1	St	Bordcomputer-Halter	BOSCH, (EB13.200.00B)	...
1	St	Bildschirm	BOSCH, Kiox 500 [BHU3700] (EB13.100.004)	A: 10.3.002
1	St	Bildschirm-Halter	BOSCH, [BDS3210] (EB13.100.00A)	A: 11.3.1.001
1	St	Bildschirmhalter	VELO ENTERPRISE, VLD-I-1176-1	siehe Kapitel =0
1	St	Akku-Cover	ZEG, CO-Z-P2501	...
1	St	Akku-Cover	ZEG, CO-Z-P2501-2	...
2	St	Klemmplatte	BOSCH, EB12.200.0lg	...
1	St	Schraube	ZEG, #	A2, M4 x 40 mm
4	St	Akku-Schraube	BOSCH, (EB12.100.01Y)	M5 x 9 mm
1	St	Akkubefestigung	BOSCH, (EB12.200.0L7)	...
1	St	Akku-Halterung	BOSCH, (EB12.200.0LJ)	...
1	St	Dämpferfolien-Poron-Stecker	BOSCH, (EB12.200.0LK)	...
1	St	Schiene	BOSCH, (EB12.200.0NT)	...
1	St	Ladegerät	BOSCH, 4A Charger [BPC3400](EB12.110.001)	DC: 4 A, 220-240 V, A: 10.6.001
1	St	Motorakabel (Akku-Motor)	BOSCH, [BCH3900_1000](EB12.120.010)	x: 1000 mm
1	St	Motorakabel (Akku-Motor)	BOSCH, [BCH3900_400](EB12.120.00T)	x: 400 mm
1	St	Bildschirmkabel (Bildschirm-Motor)	BOSCH, [BCH3611_1500] (EB12.120.005)	x: 1500 mm, HMI
1	St	Bildschirmkabel (Bildschirm-Motor)	BOSCH, [BCH3611_250] (EB12.120.00B)	x: 250 mm, HMI
1	St	Lichtkabel vorne (Frontleuchte-Motor)	BOSCH, (EB12.120.00J)	x: 200 mm
1	St	Lichtkabel hinten (Rücklicht-Motor)	BOSCH, (EB12.120.00G)	x: 200 mm
1	St	Netzkabel für Ladegerät Europa	BOSCH, (1270.020.330)	...
1	St	Akkukabel (Ladestecker mit Kabel)	BOSCH, (BCH3901_810)(EB12.120.04B)	x: 800 mm
0	St	Kabelhülse	ZEG, F32-3	Ø: 3 mm, x: 200 m
0	St	Kabelhülse	ZEG, F32-5	Ø: 5 mm, x: 100 m
2	St	Feuchtigkeitsbeständiger selbstdichtender Verb	ZEG, Pin K10B, 2-2	...
1	St	Adapter für Batterieakabel	BOSCH, (EB12.100.015)	...
3	St	Kabelführung Steuerung, 3-Loch	FREEMAN, CBL-Z-P2501	...
1	St	Kabelführung	YUNG FANG, YF-W01	...

1	St	3-FI x: 1000 mm 2-Ko	SHIMANO, BL-MT200/BR-MT200	
1	St	3-FI x: 2000 mm 2-Ko	SHIMANO, BL-MT201/BR-MT200	
0,06	St	Spiralband	ZEG, #	
2	St	Olive/Pin	SHIMANO, SM-BH59	
2	St	Bremsscheibe	SHIMANO, SM-RT30	Ø: 180 mm
1	St	Scheinwerfer	FUXON, FL-20 EB	Al
1	St	Rücklicht	FUXON, ICR-33 EB	...
1	St	Reflektor, mit Z-Reflektor	LORD BENEX, PT-R5	←
1	St	Gepäckträger hinten, MonkeyLoad-System, 4-S	ZEG Z-A25168/SW-ML012 700C	Al, Z: 10.1.2_CR-Al, Z-A25168
2	St	Gepäckträgerhalter	ZEG, BR-Z-S07187-1	Fe
1	St	Gepäckträgerhalter	ZEG, SW-FH95D-M5	x: 220 mm
1	St	Logodeckel	BOSCH, (EB11.200.0KD)	...
1	St	Schutzblech	REINFORCE, MG-Z-A25170/SP-65LY 700C	Al, z: 65 mm
2	St	Verbindungsklipp	ZEG, 1633	...
2	St	Verbindungsklipp	ZEG, 173208	...
1	St	Schutzblech-Einbaukid	SKS, GT-MANTIS	...
1	St	Zweibeinstander	URSUS, U-Mount	...
1	St	Glocke	NUVO ENTERPRISE, NH-405A/P	...
1	St	Akku-Schloss	ABUS, BLO BOS IT4 T82 + 4750SL NR BK (38084)	...
1	St	Kette	AXA, #	...

10.1.16 Ravenna EVO 8F Belt, ZB-15-0029

1	St	Rahmen	PEGASUS, PegPT800 Gen5	Al, RF: Gent, Ry: 50 cm
1	St	Rahmen	PEGASUS, PegPT800 Gen5	Al, RF: Gent, Ry: 55 cm
1	St	Rahmen	PEGASUS, PegPT800 Gen5	Al, RF: Gent, Ry: 60 cm
1	St	Rahmen	PEGASUS, PegPT800 Gen5	Al, RF: Wave, Ry: 50 cm
1	St	Rahmen	PEGASUS, PegPT800 Gen5	Al, RF: Wave, Ry: 55 cm
1	St	Rahmen	PEGASUS, PegPT800 Gen5	Al, RF: Gent, Ry: 63 cm
1	St	Rahmen	PEGASUS, PegPT800 Gen5	Al, RF: Wave, Ry: 60 cm
1	St	Rahmen	PEGASUS, PegPT800 Gen5	Al, RF: Gent, Ry: 65 cm
1	St	Rahmen	PEGASUS, PegPT800 Gen5	Al, RF: Wave, Ry: 45 cm
1	St	Ausfallende-Anhänger	ZEG, JY-010A	...
2	St	Reifen	SCHWALBE, Energizer Plus	RG: ETRTO 55-622 (28 x 2.15"), Ve: GreenGuard
2	St	Schlauch	SCHWALBE, DV19 (27.5"/28"/29")	Va: DV, Vl: 40 mm, RG: ETRTO 40/62-584/635, Ve: Standard
2	St	Felgenband	ZEG, SHN 29"	29" x 25 mm, 950 mm
18	St	Speiche	ZEG, GNLE13	A2, x: 288,5 mm, 2,3 mm
1	St	Vorderradnabe, ...	SHIMANO, HB-TC500-15-B	36H
1	St	Hinterradnabe, Freilaufnabe Schnellspanner	SHIMANO, FH-QC400-HM #	8/9/10/11-gear, #G x 36H, #, OLD: 135 mm x: 170 mm
2	St	Unterlegscheibe	ZEG, #	A2, 6,5 x 13 x 1,0 mm, M6
1	St	Unterlegscheibe	ZEG, #	Fe, 5,2 x 12 x 1,0 mm
7	St	Unterlegscheibe	ZEG, #	A2, 5,2 x 12 x 1,0 mm, M5
8	St	Unterlegscheibe	ZEG, #	A2, 5,2 x 12 x 1,0 mm, M5
2	St	Felge	ZEG, DDM-11 700C	13G, 36H
18	St	Speiche	ZEG, GNLE13	A2, #G, x: 290,0 mm, Ø: 2,3 mm
18	St	Speiche	ZEG, GNLE13	A2, #G, x: 288,0 mm, Ø: 2,3 mm
18	St	Speiche	ZEG, GNLE13	A2, #G, x: 289,0 mm, Ø: 2,3 mm
72	St	Speichennippel	ZEG, Polyax	l: 13G, x: 14 mm
1	St	Speichenschutz	ZEG, YF-FH70-50T	36H
1	St	Lenkungslager	FSA, HS NO.55R 1,5"	# tap. 1 1/8 auf 1,5" für 1,5" Steuerrohr
1	St	Ahead Kappe	FSA, TH-874	1 1/8"
1	St	Vorbau	ZEG, ASSUVI2	# Vy: 110 mm
1	St	Vorbau	ZEG, ASSUVI2	# Vy: 90 mm
1	St	Vorbau	ZEG, ASSUVI2	# Vy: 70 mm
3	St	Vorbau-Spacer	KALLOYUNO, Parts-Z1	y: 10 mm, ←, →
2	St	Spacer	VELO ENTERPRISE, VLD-727	y: 31,8/35,0 mm
1	St	Lenker	ZECURE, HBHR101-ENM	x: 680 mm, y: 25 mm, BS: 9°
1	St	Lenker	ZECURE, Wien	Al, ø: 31,8 mm, x: 680 mm, y: 20 mm, G°l: 20°, Sw: 15°
1	St	Flügelgriffe	ERGON, GP1	Gx: L
1	St	Federgabel, Stahlfeder	SR SUNTOUR, XCR34-Boost 2CR DS 29"	Fy: 100 mm, Dä: LOR, Sbx: 300 mm
1	St	Sattel	BULLS, Comodoro 2.0 (VL-6577)	...
1	St	Satteltasche	Pegasus	...
1	St	Kerze	ZEG, SP200	Ø: 34,9, y: 550 mm
1	St	Sattelklemme	KALLOYUNO, SC200	Al, ø: 34,9 mm
1	St	Pedal, mit DIN Reflektor	ZECURE, VP-658	...
1	St	Kurbelsatz	SAMOX, EC58-F13-SIS	Al, Kx: 170 mm
1	St	Kette	SHIMANO, CN-LG500	128 KGI
1	St	Kettenrad	SAMOX, EMS05-BHU38-NS44T- C50+P33	44T, Kl: 50 mm
1	St	Kettenschutz	HORN, Catena 17	...
1	St	Hinteres Schaltwerk	SHIMANO, CUES RD-U6000	...
1	St	Kassette	SHIMANO, CS-LG300-10 (11-48T)	10-gear, 11-13-15-17-20-23-28-34-41-48T (11-48T)
1	St	Schallhebel mit Anzeige	SHIMANO, CUES SL-U6000-10R	→, 10-gear
2	St	Endkappe, SIS Aussehenhülle	SHIMANO, #	4,0 mm
1	St	Schaltzug-Außenhülle	SHIMANO, OT41SP300ML	300 m
1	St	Motor	BOSCH, Performance Line CX [BDU3840] (EB11.100.00E)	A: 10.1.007, Embargo bis 30.09.2024
1	St	Schutzeinrichtung Motorcover	ZEG, CO-Z-P2501-1	...
1	St	Schutzeinrichtung Motorcover	VELO ENTERPRISE, CO-Z-P2501	...
1	St	Schutzeinrichtung Motorcover	VELO, CO-Z-P2502	...
4	St	Schraube	ZEG, #	M5 x 8 mm, P0,8
1	St	Motor O-Ring	BOSCH, (1270.016.119)	...
1	St	Speedsensor-Magnet, Felge	BOSCH, (EB11.200.015)	...
1	St	Hülsenfelgenmagnet (Schrader-Ventil, Presta-V)	BOSCH, (EB11.200.02S)	...
2	St	Motor Mutter	BOSCH, (EB11.200.03C)	M8 x 1 mm
1	St	Schließring	BOSCH, (EB11.200.0JH)	...
2	St	Motor - Schraube	BOSCH, (EB11.200.0N9)	M8 x 1 x 68,7 mm
2	St	Insert Sleeve	BOSCH, Insert Sleeve (EB11.200.0GK)	...
1	St	Bordcomputer	BOSCH, LED Remote [BRC3600] (EB13.100.00E)	A: 10.2.002
1	St	Bordcomputer-Halter	BOSCH, (EB13.200.00B)	...
1	St	Bildschirm	BOSCH, Intuvia 100 [BHU3200] (EB13.100.00F)	A: 10.3.001
1	St	Bildschirmhalter	ZEG, DIV682	A: =0
1	St	Akku-Cover	ZEG, CO-Z-P2501	...
1	St	Akku-Cover	ZEG, CO-Z-P2501-2	...
2	St	Klemmplatte	BOSCH, EB12.200.0lg	...
1	St	Schraube	ZEG, #	A2, M4 x 40 mm
4	St	Akku-Schraube	BOSCH, (EB12.100.01Y)	M5 x 9 mm
1	St	Akkubefestigung	BOSCH, (EB12.200.0L7)	...
1	St	Akku-Halterung	BOSCH, (EB12.200.0LJ)	...
1	St	Dämpferfolien-Poron-Stecker	BOSCH, (EB12.200.0LK)	...
1	St	Schiene	BOSCH, (EB12.200.0NT)	...
1	St	Akku-Halter	ZEG, ADP-DYMT-32	...
1	St	Ladegerät	BOSCH, 4A Charger [BPC3400] (EB12.110.001)	DC: 4 A, 220-240 V, A: 10.6.001
1	St	Motor-kabel (Akku-Motor), für Komponenten von	BOSCH, [BCH3611_350] (EB12.120.00L)	x: 200 mm
1	St	Motor-kabel (Akku-Motor)	BOSCH, [BCH3900_1000] (EB12.120.010)	x: 1000 mm
1	St	Motor-kabel (Akku-Motor)	BOSCH, [BCH3900_400] (EB12.120.00T)	x: 400 mm
1	St	Bildschirmkabel (Bildschirm-Motor)	BOSCH, [BCH3611_1500] (EB12.120.00S)	x: 1500 mm, HMI
1	St	Lichtkabel vorne (Frontleuchte-Motor)	BOSCH, (EB12.120.00J)	x: 200 mm
1	St	Lichtkabel hinten (Rücklicht-Motor)	BOSCH, (EB12.120.00G)	x: 200 mm
1	St	Netzkabel für Ladegerät Europa	BOSCH, (1270.020.330)	...
1	St	Akkukabel (Ladestecker mit Kabel)	BOSCH, (BCH3901_810) (EB12.120.04B)	x: 800 mm
0	St	Kabelhülse	ZEG, F32-3	Ø: 3 mm, x: 200 m
0	St	Kabelhülse	ZEG, F32-5	Ø: 5 mm, x: 100 m
3	St	Feuchtigkeitsbeständiger selbstdichtender Verb	ZEG, Pin K10B, 2-2	...
1	St	Adapter für Batteriekabel	BOSCH, (EB12.100.015)	...
3	St	Kabelführung Steuerung, 3-Loch	FREEMAN, CBL-Z-P2501	...
2	St	Kabelführung	YUNG FANG, YF-W01	...
1	St	3-Fi x: 2000 mm 4 Ko	TEKTRO, HD-T390	...
1	St	Bremse, Bremshebel Bremsleitung Bremse	TEKTRO, HD-T390	3-Fi x: 2000 mm 4 Ko
2	St	Sicherungsring	TEKTRO, SP-TR55	...

2	St	Bremsscheibe	TEKTRO, TR-45	Ø: 180 mm
2	St	Zubehör	TEKTRO, #	...
1	St	Scheinwerfer	FUXON, FL-20 EB	Al
1	St	Scheinwerfer-Halter	ZEG, 52881	...
1	St	Rücklicht	FUXON, ICR-33 EB	...
1	St	Reflektor, mit Z-Reflektor	LORD BENEX, PT-R5	←
1	St	Gepäckträger hinten, MonkeyLoad-System, 4-S	ZEG Z-A25168/SW-ML012 700C	Al, Z: 10.1.2_CR-Al, Z-A25168
2	St	Gepäckträgerhalter	ZEG, BR-Z-S07187-1	Fe
1	St	Gepäckträgerhalter	ZEG, SW-FH95D-M5	x: 220 mm
1	St	Logodeckel	BOSCH, (EB11.200.0KD)	...
1	St	Schutzblech	REINFORCE, MG-Z-A25168/SP-65LY 700C	Al, z: 65 mm × 45G/L/LO,50G/L/LO,
1	St	Schutzblech	REINFORCE, MG-Z-A25168/SP-65LY 700C	Al, z: 65 mm × 60LO
2	St	Verbindungsclipp	ZEG, 1633	...
2	St	Verbindungsclipp	ZEG, 173208	...
1	St	Schutzblech-Einbaukid	SKS, GT-MANTIS	...
1	St	Zweibeinländer	URSUS, U-Mount	...
1	St	Glocke	NUVO ENTERPRISE, NH-405A/P	...
1	St	Akku-Schloss	ABUS, BLO BOS IT4 T82 + 4750SL NR BK (38084)	...
1	St	Kette	AXA, #	...

10.1.17 Ravenna EVO NV Belt, ZB-15-0033

1	St	Rahmen	PEGASUS, #	Al, RF: Wave, Ry: 45 cm
1	St	Rahmen	PEGASUS, #	Al, RF: Wave, Ry: 60 cm
1	St	Rahmen	PEGASUS, #	Al, RF: Wave, Ry: 50 cm
1	St	Rahmen	PEGASUS, #	Al, RF: Wave, Ry: 55 cm
2	St	Reifen	Supero Optima Safe (C-3031)	RG: ETRTO 47-622 (28 x 1.75 ?), 30 TPI
2	St	Schlauch	ZEG, #	Va: DV, Vt: 40 mm, RG: ETRTO # 28" 700 x 47/52C
2	St	Felgenband	ZEG, SHN 29"	29" x 25 mm, 950 mm
2	St	Felge	ZEG, DDM-11 700C	13G, 36H
1	St	Vorderradnabe Schnellspanner	FORMULA, CL-51	Al, # 14G, 36H, M9 x 100 x: 114 mm
18	St	Speiche	ZEG, #	A2, 14G, x: 288,0 mm, Ø: # mm
18	St	Speiche	ZEG, #	A2, 14G, x: 287,0 mm, Ø: # mm
1	St	Speichenschutz, Mantelschoner	ZEG, Secura (EJ0304510)	...
1	St	Hinterradnabe, Getriebeabende, #	SHIMANO, NEXUS SG-C3001-7D	#G x 36H, OLD: 135 mm
6	St	Unterlegscheibe	ZEG, #	A2, 6,5 x 13 x 1,0 mm, M6
15	St	Unterlegscheibe	ZEG, #	A2, 5,2 x 12 x 1,0 mm, M5
3	St	Unterlegscheibe	BOSCH, (2916.011.164)	...
1	St	Zubehör	SHIMANO, SM-7R45N220H	...
18	St	Speiche Speichennippel	ZEG, XT344	A2, 13G-14G, x: 278,0 mm, Ø: # mm Ms
18	St	Speiche Speichennippel	ZEG, XT344	A2, 13G-14G, x: 279,0 mm, Ø: # mm Ms
72	St	Speichennippel	ZEG, #	lØ: 14G, x: 14 mm
1	St	Lager	ZEG, #	Gu, R: 14,5 mm, y: 3 mm
1	St	Lenkungslager	FSA, HS TH-8065T	Al, # 1-1/8" 11,0 / 11,0 ALLOY, ANODIZED MATT BLACK LOCK NUT
1	St	Klassischer Vorbau, Winkel verstellbar	ZEG, AL822	Vy: 90 mm, Ø: 25,4 mm, y: 180 mm
1	St	Vorbau	ZEG, AL822	Vy: 100 mm, Ø: 25,4 mm, Sy: 180 mm
1	St	Lenker	ZEG, HB411-ENC	Al, # x: 680 mm
1	St	Griffe/Tapes	VELO ENTERPRISE, VLG-1879-D2/VLG-1859-1-D3	←,→
1	St	Federgabel, Stahlfeder	SR SUNTOUR, NEX-E25 DS 700C	Fy: 75 mm, Fh: Mittel, Stx: 162 mm
1	St	Federgabel, Stahlfeder	SR SUNTOUR, NEX-E25 DS 700C	Fy: 75 mm, Fh: Mittel, Stx: 202 mm
1	St	Federgabel, Stahlfeder	SR SUNTOUR, NEX-E25 DS 700C	Fy: 75 mm, Fh: Mittel, Stx: 182 mm
1	St	Sattel	SELLE ROYAL, Essenza Plus Relaxed (A038UE0018014)	...
1	St	Sattelstütze, 2D-geschmiedeter Kopf	STYX, SPF102	Ø: 31,6 mm y: 350 mm
1	St	Sattelleklemme	KALLOYUNO, SC200	Al, ø: 34,9 mm
1	St	Pedal, mit DIN Reflektor	WELLGO, C157	...
1	St	Kurbelsatz	SAMOX, EC58-F13-BNI	Al, Kx: 170 mm
1	St	Kette	KMC, Z1eHX Narrow	116 KGI
1	St	Kettenrad	SAMOX, BHV03-S38T-C47	38T, Kl: 47 mm
1	St	Kettenschutz	HESING, Fluente	38T
1	St	Ritzel	SHIMANO, NEXUS SM-GEAR	18T
1	St	Dreh-Schaltgriff mit Anzeige	SHIMANO, NEXUS SL-C3000-7	→, 7-gear
2	St	Endkappe, SIS Aussehenhülle	SHIMANO, #	4,0 mm
1	St	Motor	BOSCH, Active Line [BDU3320] (EB11.100.006)	A: 10.1.003
1	St	Schutzleinrichtung Motorcover	BOSCH, (EB11.200.03T)	←
1	St	Schutzleinrichtung Motorcover	BOSCH, (EB11.200.03U)	←
1	St	Schutzleinrichtung Motorcover	BOSCH, (EB11.200.03V)	→
1	St	Schutzleinrichtung Motorcover	BOSCH, (EB11.200.03W)	→
1	St	Motor O-Ring	BOSCH, (1270.016.107)	...
2	St	Motor Schraube	BOSCH, (1270.016.426)	M6 x 16 mm
1	St	Sicherungsring	BOSCH, (1270.016.489)	...
3	St	Schraube	BOSCH, (2911.029.258)	M8 x 60 mm
3	St	Motor Mutter	BOSCH, (2915.068.005)	M8
1	St	Speedsensor-Magnet, Felge	BOSCH, (EB11.200.015)	...
1	St	Hülsefelgenmagnet (Schrader-Ventil, Presta-V)	BOSCH, (EB11.200.02S)	...
1	St	Bordcomputer	BOSCH, Purion 200 [BRC 3800] (EB13.200.03V)	A: 10.2.003
2	St	Akku-Schraube	BOSCH, (1270.016.410)	Torx T15, 3,5 x 42 mm
1	St	Akku-Schraube	BOSCH, (1270.016.417)	Torx T15, 3,5 x 42 mm
1	St	Dämpfer für Akku-Halter	BOSCH, (EB12.200.0BW)	...
1	St	Gehäuseschlossabdeckung	BOSCH, (EB12.200.0C1)	...
1	St	Träger	BOSCH, (EB12.200.0C2)	...
1	St	Akku-Halter	BOSCH, (EB12.200.0C3)	...
1	St	Endstopfen	BOSCH, (EB12.200.0FA)	...
1	St	Stift für Akku-Halter	BOSCH, (EB12.200.0PP)	...
1	St	Ladegerät	BOSCH, 2A Charger [BPC3200](EB12.110.016)	DC: 2 A, 220-240 V, A: 10.6.001
1	St	Motorakabel (Akku-Motor)	BOSCH, [BCH3350_200](EB12.120.00E)	x: 200 mm
1	St	Motorakabel (Akku-Motor)	BOSCH, [BCH3900_700](EB12.120.00X)	x: 700 mm
1	St	Bildschirmkabel (Bildschirm-Motor)	BOSCH, [BCH3611_1500] (EB12.120.005)	x: 1500 mm, HMI
1	St	Lichtkabel vorne (Frontleuchte-Motor)	BOSCH, (EB12.120.00J)	x: 200 mm
1	St	Lichtkabel hinten (Rücklicht-Motor)	BOSCH, (EB12.120.00F)	x: 1400 mm
1	St	Netzkabel für Ladegerät Europa	BOSCH, (1270.020.330)	...
1	St	Gummiabdeckung /Kabeleinlass	ZEG, #	25 x 25 mm
1	St	Kabelführung	ZEG, C004-1	...
0	St	Kabelhülse	ZEG, F32-3	Ø: 3 mm, x: 200 m
0	St	Kabelhülse	ZEG, F32-5	Ø: 5 mm, x: 100 m
2	St	Feuchtigkeitsbeständiger selbstdichtender Verb	ZEG, Pin K10B, 2-2	...
1	St	Adapter für Batteriekabel	BOSCH, (EB12.100.015)	...
1	St	Kabelführung	FREEMAN, CBL-Z-P1502	...
1	St	Kabelführung	YUNG FANG, YF-W01	...
1	St	3-FI x: 1000 mm 2-Ko	TEKTRO, HD-T280	...
1	St	3-FI x: 2000 mm 2-Ko	TEKTRO, HD-T280	...
0,07	St	Spiralband	ZEG, #	...
2	St	für HD-M535/HD-T535/HD-M530/HD-M280/HD	TEKTRO	...
2	St	Befestigungsring	TEKTRO, SP-TR50	...
1	St	Bremsscheibe	TEKTRO, TR-35	Ø: 160 mm
1	St	Bremsscheibe	TEKTRO, TR-35	Ø: 180 mm
1	St	ABS Komponenten	BOSCH, (EB11.200.00G)	WSS M4 x 10 mm (Direct Mount WSS)
1	St	Scheinwerfer	FUXON, FL-18 EB	Al
1	St	Rücklicht	FUXON, R-20-EB	6...12 V
2	St	Gepäckträgerhalter	ZEG, BR-Z-S07187-1	Fe
2	St	Haken	STANDWELL, HS07A	Al
1	St	Gepäckträgergummi, Länge: 610 mm	ZEG, SW-ES-02	...
1	St	...	BOSCH, (1270.015.151)	...
2	St	Motorcover-Schraube	BOSCH, (1270.016.420)	M4 x 53 mm
2	St	Motorcover-Schraube	BOSCH, (1270.016.431)	M4 x 10 mm
2	St	Verbindungsclipp	ZEG, 1633	...
2	St	Verbindungsclipp	ZEG, 173208	...
1	St	Schutzblechstrebe	SKS, 700C (50 69006418-0001)	z: 53 mm

1	St	Zweibeinstander	STANDWELL, SW-RA060JD,700C	Sx: 40 mm
1	St	Glocke	NUVO ENTERPRISE, NH-405A/P	
1	St	Akku-Schloss	ABUS, BLO BOS RT3 T82 + 4750SL NR BK (96886)	...

10.1.18 RAVENNA EVO NV Belt Performance, ZB-15-0034

1	St	Rahmen	PEGASUS, Siena	Al, RF: Gent, Ry: 50 cm
1	St	Rahmen	PEGASUS, Siena	Al, RF: Gent, Ry: 55 cm
1	St	Rahmen	PEGASUS, Siena	Al, RF: Gent, Ry: 60 cm
1	St	Rahmen	PEGASUS, #	Al, RF: Wave, Ry: 45 cm
1	St	Rahmen	PEGASUS, #	Al, RF: Wave, Ry: 50 cm
1	St	Rahmen	PEGASUS, #	Al, RF: Wave, Ry: 55 cm
1	St	Rahmen	PEGASUS, #	Al, RF: Wave, Ry: 60 cm
2	St	Reifen	CST, Supero Optima Safe (C-3031)	ETRTO 47-622 (28 x 1.75"), 60 TPI
2	St	Reifen	Supero Optima Safe (C-3031)	RG: ETRTO 47-622 (28 x 1.75 ?), 30 TPI
2	St	Schlauch	ZEG, #	Va: DV, Vt: 40 mm, RG: ETRTO # 28" 700 x 47/52C
2	St	Schlauch	CST, #	Va: DV, Vx: 60 mm, ETRTO # 28" 700 x 47/52C
2	St	Felgenband	ZEG, SHN 29"	29" x 25 mm, 950 mm
2	St	Felge	ZEG, DDM-11 700C	13G, 36H
2	St	Felge	ZEG, SLD-30-MTB 700C	14G, 36H
1	St	Vorderradnabe Schnellspanner	FORMULA, CL-51	Al, # 14G, 36H, M9 x 100 x: 114 mm
1	St	Vorderradnabe Schnellspanner	FORMULA, CL-51	Al, # 14G, 36H, M9 x 100 x: 114 mm
1	St	Zubehör	SHIMANO, SM-7C25N160B	...
18	St	Speiche	ZEG, #	A2, 14G, x: 288,0 mm, Ø: # mm
36	St	Speiche	ZEG, #	A2, 14G, x: 280,0 mm, Ø: # mm
18	St	Speiche	ZEG, #	A2, 14G, x: 287,0 mm, Ø: # mm
1	St	Speichenschutz, Mantelschoner	ZEG, Secura (EJ0304510)	...
1	St	Hinterradnabe, Getriebe, #	SHIMANO, NEXUS SG-C3001-7D	#G x 36H, OLD: 135 mm
1	St	Hinterradnabe, mechanische Getriebe, #	SHIMANO, NEXUS SG-C6001-8D	8-gear, #G x 36H, #, OLD: 135 mm
15	St	Unterlegscheibe	ZEG, #	A2, 5.2 x 12 x 1,0 mm, M5
6	St	Unterlegscheibe	ZEG, #	A2, 6.5 x 13 x 1,0 mm, M6
3	St	Unterlegscheibe	BOSCH, (2916.011.164)	...
18	St	Speiche Speichennippel	ZEG, XT344	A2, 13G-14G, x: 269,0 mm, Ø: # mm Ms2
18	St	Speiche Speichennippel	ZEG, XT344	A2, 13G-14G, x: 270,0 mm, Ø: # mm Ms
18	St	Speiche Speichennippel	ZEG, XT344	A2, 13G-14G, x: 278,0 mm, Ø: # mm Ms
18	St	Speiche Speichennippel	ZEG, XT344	A2, 13G-14G, x: 279,0 mm, Ø: # mm Ms
72	St	Speichennippel	ZEG, #	lØ: 14G, x: 14 mm
1	St	Unterlegscheibe	SHIMANO, SM8S31A02E0D	...
1	St	Lager	ZEG, #	Gu, R: 14.5 mm, y: 3 mm
1	St	Lenkungslager	FSA, # (NO.11N)	# 1-1/8" 44,0 / 44,0 mm, SEMI-INTEGRATED W/21.4mm
1	St	Lenkungslager	FSA, HS TH-8065T	Al, # 1-1/8" 11,0 / 11,0 ALLOY, ANODIZED MATT BLACK LOCK NUT
1	St	Spacer	CHINHAUR, HPP7705S	y: 5 mm, 28,8 mm, 34 mm
1	St	Ahead Kappe	FSA, TH-874	1 1/8"
1	St	Klassischer Vorbau, Winkel verstellbar	ZEG, AL822	Vy: 90 mm, Ø: 25,4 mm, y: 180 mm
1	St	Vorbau	ZEG, AL822	Vy: 100 mm, Ø: 25,4 mm, Sy: 180 mm
1	St	Klassischer Vorbau, Winkel verstellbar	ZEG, AL822	Vy: 120 mm, Ø: 25,4 mm, y: 180 mm
1	St	Vorbau	SATORI, E23 AHS	Al, Ø: 25,4 mm
2	St	Spacer	LEE CHI, Spacer	y: 10 mm
1	St	Lenker	ZEG, HB411-ENC	Al, # x: 660 mm
1	St	Lenker	ZEG, HB411-ENC	Al, # x: 680 mm
1	St	Flügelgriffe	ERGON, GC1	#
1	St	Griffe/Tapes	VELO ENTERPRISE, VLG-1879-D2	←, →
1	St	Federgabel, Stahlfeder	SR SUNTOUR, NEX-E25 DS 700C	Fy: 75 mm, Fh: Mittel, Sbx: 182 mm
1	St	Federgabel, Stahlfeder	SR SUNTOUR, NEX-E25 DS 700C	Fy: 75 mm, Fh: Mittel, Sbx: 300 mm
1	St	Sattel	SELLE ROYAL, Essenza Plus Relaxed (A038UE0008056)	...
1	St	Sattel	SELLE ROYAL, Essenza Plus Relaxed (A038UE0018014)	...
1	St	Sattelstütze, 2D-geschmiedeter Kopf	ZEG, SPF102	Ø: 30,9 mm y: 250 mm
1	St	Sattelstütze, 2D-geschmiedeter Kopf	STYX, SPF102	Ø: 31,6 mm y: 350 mm
1	St	Sattelklemme	KALLOYUNO, SC200	Al, ø: 34,9 mm
1	St	Pedal, mit DIN Reflektor	WELLGO, C157	...
1	St	Kurbelsatz	SAMOX, EC58-F13-BNI	Al, Kx: 170 mm
1	St	Riemen	GATES®, 125T CDX (11M-125T-12CT)	PUI/CFK, Te: 11, T: 125, x: 1375 mm
1	St	Kettenblatt Spider Befestigungsring	Gates, HWLN-B3-V1-AA-BK	...
1	St	Riemenscheibe	GATES®, 46T CDC (#)	46T
1	St	Kettenschutz	HORN, Catena 18	Pl, 38T
1	St	Riemenscheibe	GATES®, 22T SureFit™ 3-Lobe CDC (CT1122XSE)	22T
1	St	Dreh-Schaltgriff mit Anzeige	SHIMANO, NEXUS SL-C3000-7	→, 7-gear
1	St	Dreh-Schaltgriff mit Anzeige	SHIMANO, NEXUS SL-C6000-8	8-gear
2	St	Endkappe, SIS Aussenhülle	SHIMANO, #	4,0 mm
1	St	Motor	BOSCH, Active Line Plus [BDU3340] (EB11.100.008)	A: 10.1.003
1	St	Schutzeinrichtung Motorcover	BOSCH, (EB11.200.03T)	←
1	St	Schutzeinrichtung Motorcover	BOSCH, (EB11.200.03U)	←
1	St	Schutzeinrichtung Motorcover	BOSCH, (EB11.200.03V)	→
1	St	Schutzeinrichtung Motorcover	BOSCH, (EB11.200.03W)	→
1	St	Motor O-Ring	BOSCH, (1270.016.107)	...
2	St	Motor Schraube	BOSCH, (1270.016.426)	M6 x 16 mm
1	St	Sicherungsring	BOSCH, (1270.016.489)	...
3	St	Schraube	BOSCH, (2911.029.258)	M8 x 60 mm
3	St	Motor Mutter	BOSCH, (2915.068.005)	M8
1	St	Speedsensor-Magnet, Felge	BOSCH, (EB11.200.015)	...
1	St	Hülsefelgenmagnet (Schradler-Ventil, Presta-V)	BOSCH, (EB11.200.02S)	...
1	St	Bordcomputer	BOSCH, Purion 200 [BRC 3800] (EB13.200.03V)	A: 10.2.003
2	St	Akku-Schraube	BOSCH, (1270.016.410)	Torx T15, 3,5 x 42 mm
1	St	Akku-Schraube	BOSCH, (1270.016.417)	Torx T15, 3,5 x 42 mm
1	St	Dämpfer für Akku-Halter	BOSCH, (EB12.200.0BW)	...
1	St	Gehäuseschlossabdeckung	BOSCH, (EB12.200.0C1)	...
1	St	Träger	BOSCH, (EB12.200.0C2)	...
1	St	Akku-Halter	BOSCH, (EB12.200.0C3)	...
1	St	Endstopfen	BOSCH, (EB12.200.0FA)	...
1	St	Stift für Akku-Halter	BOSCH, (EB12.200.0PP)	...
1	St	Ladegerät	BOSCH, 2A Charger [BPC3200] (EB12.110.016)	DC: 2 A, 220-240 V, A: 10.6.001
1	St	Motor-kabel (Akku-Motor)	BOSCH, [BCH3350_200] (EB12.120.00E)	x: 200 mm
1	St	Motor-kabel (Akku-Motor)	BOSCH, [BCH3900_700] (EB12.120.00X)	x: 700 mm
1	St	Bildschirmkabel (Bildschirm-Motor)	BOSCH, [BCH3611_1500] (EB12.120.005)	x: 1500 mm, HMI
1	St	Lichtkabel vorne (Frontleuchte-Motor)	BOSCH, (EB12.120.00J)	x: 200 mm
1	St	Lichtkabel hinten (Rücklicht-Motor)	BOSCH, (EB12.120.00G)	x: 200 mm
1	St	Netz-kabel für Ladegerät Europa	BOSCH, (1270.020.330)	...
1	St	Gummiabdeckung /Kabeleinlass	ZEG, #	25 x 25 mm
1	St	Kabelführung	ZEG, C004-1	...
0	St	Kabelhülse	ZEG, F32-3	Ø: 3 mm, x: 200 m
0	St	Kabelhülse	ZEG, F32-5	Ø: 5 mm, x: 100 m

2	St	Feuchtigkeitsbeständiger selbstdichtender Verb	ZEG, Pin K10B, 2-2	...
1	St	Adapter für Batteriekabel	BOSCH, (EB12.100.015)	...
1	St	Kabelführung	FREEMAN, CBL-Z-P2203	...
1	St	Kabelführung	YUNG FANG, YF-W01	...
1	St	2-Fi x: 1000 mm 2 Ko	TEKTRO, HD-M276	
1	St	3-Fi x: 1000 mm 2-Ko	TEKTRO, HD-T280	
1	St	2-Fi x: 2000 mm 2 Ko	TEKTRO, HD-M276	
1	St	2-Fi x: 1300 mm 2 Ko	TEKTRO, HD-T275	
1	St	Hydraulische Scheibenbremse, Bremshebel B	TEKTRO, HD-T275	2-Fi x: 2000 mm 2 Ko
1	St	3-Fi x: 2000 mm 2-Ko	TEKTRO, HD-T280	
0,07	St	Spiralband	ZEG, #	
2	St	für HD-M535/HD-T535/HD-M530/HD-M280/HD-	TEKTRO	
2	St	Befestigungsring	TEKTRO, SP-TR50	
2	St	Bremsscheibe	TEKTRO, TR-35	Ø: 180 mm
2	St	Zubehör	TEKTRO, #	...
1	St	ABS Komponenten	BOSCH, (EB11.200.00G)	WSS M4 × 10 mm (Direct Mount WSS)
1	St	Scheinwerfer	FUXON, FL-18 EB	Al
1	St	Rücklicht	FUXON, ICR-33 EB	...
1	St	Reflektor, mit Z-Reflektor	LORD BENEX, PT-R5	←
2	St	Gepäckträgerhalter	ZEG, BR-Z-S07187-1	Fe
2	St	Haken	STANDWELL, HS07A	Al
1	St	Gepäckträgergummi, Länge: 610 mm	ZEG, SW-ES-02	
2	St	Motorcover-Schraube	BOSCH, (1270.016.420)	M4 × 53 mm
2	St	Motorcover-Schraube	BOSCH, (1270.016.431)	M4 × 10 mm
1	St	Logodeckel	BOSCH, (EB11.200.01L)	...
2	St	Verbindungsklipp	ZEG, 1633	...
2	St	Verbindungsklipp	ZEG, 173208	...
1	St	Schutzblechstrebe	SKS, 700C (50 69006418-0001)	z: 53 mm
1	St	Zweibeinstander	STANDWELL, SW-RA060JD.700C	Sx: 40 mm
1	St	Glocke	NUVO ENTERPRISE, NH-405A/P	
1	St	Akku-Schloss	ABUS, BLO BOS RT3 T82 + 4750SL NR BK (96886)	...
2	St	Schraube	ZEG, #	A2, M3 × 8 mm

10.1.19 Siena E5F Belt, ZB-15-0035

1	St	Rahmen	PEGASUS, Trekking RC	Al, RF: Gent, Ry: 50 cm
1	St	Rahmen	PEGASUS, Trekking RC	Al, RF: Gent, Ry: 55 cm
1	St	Rahmen	PEGASUS, Trekking RC	Al, RF: Gent, Ry: 60 cm
1	St	Rahmen	PEGASUS, Trekking RC	Al, RF: Gent, Ry: 65 cm
1	St	Rahmen	PEGASUS, Trekking RC	Al, RF: Wave, Ry: 45 cm
1	St	Rahmen	PEGASUS, Trekking RC	Al, RF: Wave, Ry: 50 cm
1	St	Rahmen	PEGASUS, Trekking RC	Al, RF: Wave, Ry: 55 cm
1	St	Rahmen	PEGASUS, Trekking RC	Al, RF: Wave, Ry: 60 cm
1	St	Ausfallende	BULLS, END-Z-A1903-LP/JY-001A	Al, ←, Z#
1	St	Ausfallende	ZEG, END-Z-A2307-RP/JY-001A	Al, →, Z#
4	St	Ausfallende Schraube	..., HK-015M	Al, M6 × 14 mm
2	St	Reifen	Supero Optima Safe (C-3031)	RG: ETRTO # «700 × 50C», 30 TPI, LDP: 3, 3 mm
2	St	Schlauch	ZEG, #	Va: DV, VI: 40 mm, RG: ETRTO # 28" 700 × 47/52C
2	St	Felgenband	ZEG, SHN 29"	29" × 25 mm, 950 mm
1	St	Vorderradnabe, ...	FORMULA, CL-71	Al, 36H
1	St	Zubehör	SHIMANO, SM-7C25N160B	...
18	St	Speiche	ZEG, #	A2, 14G, x: 287,5 mm, Ø: # mm
18	St	Speiche	ZEG, #	A2, 14G, x: 290,5 mm, Ø: # mm
1	St	Speichenschutz, Mantelschoner	ZEG, Secura (EJ0304510)	...
1	St	Hinterradnabe, Getriebe nabe, #	SHIMANO, NEXUS SG-C3001-7D	#G × 36H, OLD: 135 mm
7	St	Unterlegscheibe	ZEG, #	A2, 5,2 × 12 × 1,0 mm, M5
4	St	Unterlegscheibe	ZEG, #	A2, 6,5 × 13 × 1,0 mm, M6
2	St	Unterlegscheibe	ZEG, #	A2, 6,2 × 13 × 30,2 × 30,2 × 75 × 1,5 mm
3	St	Unterlegscheibe	BOSCH, (2916.011.164)	...
2	St	Felge	ZEG, DDM-11 700C	13G, 36H
18	St	Speiche Speichennippel	ZEG, XT344	A2, 13G-14G, x: 278,0 mm, Ø: # mm Ms
18	St	Speiche Speichennippel	ZEG, XT344	A2, 13G-14G, x: 279,0 mm, Ø: # mm Ms
72	St	Speichennippel	ZEG, #	lØ: 14G, x: 14 mm
1	St	Lenkungslager	FSA, # (NO.575C)	#, 1"-5 1/8" 11,0 / 11,0 COVER, (H2108C) ALLOY ANODIZED MATT BLACK
1	St	Spacer	CHINHAUR, HPP7705S	y: 5 mm, 28,8 mm, 34 mm
1	St	Ahead Kappe	FSA, TH-874	1 1/8"
1	St	Vorbau	SATORI, EZ3 AHS	Al, Ø: 31,8 mm
2	St	Spacer	LEE CHI, Spacer	y: 10 mm
1	St	Lenker	ZEG, HB4110V	Al, x: 660 mm
1	St	Lenker	ZEG, HB4110V	Al, x: 680 mm
1	St	Griffe/Tapes	VELO ENTERPRISE, VLG-1879-D2/VLG-1859-1-D3	←, →
1	St	Federgabel, Stahlfeder	SR SUNTOUR, NEX-E25 DS 15AH22 700C CTS	Fy: 63 mm, Fh: Mittel, Sbx: 300 mm
1	St	Federgabel, Stahlfeder	SR SUNTOUR, NEX-E25 DS 15AH22 700C CTS	Fy: 75 mm, Fh: Mittel, Sbx: 300 mm
1	St	Sattel	BULLS, Comodoro 2.0 (VL-6577)	...
1	St	Sattelstütze, 2D-geschmiedeter Kopf	ZEG, SPF102	Al, Ø: 31,6 mm y: 350 mm
1	St	Sattelstütze, 2D-geschmiedeter Kopf	ZEG, SPF102	Ø: 30,9 mm y: 250 mm
1	St	Sattelklemme	KALLOYUNO, SC200	Al, ø: 34,9 mm
1	St	Pedal, mit DIN Reflektor	WELLGO, C157	...
1	St	Kurbelsatz	SAMOX, EC58-F13-BNI	Al, Kx: 170 mm
1	St	Riemen	GATES®, 122T CDN (11M-122T-12CT)	PU/CFK, Te: 11, T: 122, x: 1342 mm
1	St	Kettenblatt Spider Befestigungsring	Gates, HWLN-B3-V1-AA-BK	...
1	St	Riemenscheibe	GATES®, 46T CDC (#)	46T
1	St	Kettenschutz	HORN, Catena 18	Pl, 38T
1	St	Riemenscheibe	GATES®, 22T SureFit™ 3-Lobe CDC (CT1122XSE)	22T
1	St	Dreh-Schaltgriff mit Anzeige	SHIMANO, NEXUS SL-C3000-7	→, 7-gear
2	St	Endkappe, SIS Aussenhülle	SHIMANO, #	4,0 mm
1	St	Motor	BOSCH, Active Line Plus [BDU3340] (EB11.100.008)	A: 10.1.003
1	St	Schutzeinrichtung Motorcover	ZEG, CO-Z-P2002-L	←
1	St	Schutzeinrichtung Motorcover	ZEG, CO-Z-P2002-R	→
1	St	Schutzeinrichtung Motorcover	ZEG, CO-Z-P2202-3	...
2	St	Schraube	A2, M5 × 14 mm, P0.8
1	St	Motor O-Ring	BOSCH, (1270.016.107)	...
2	St	Motor Schraube	BOSCH, (1270.016.426)	M6 × 16 mm
1	St	Sicherungsring	BOSCH, (1270.016.489)	...
3	St	Schraube	BOSCH, (2911.029.258)	M8 × 60 mm
3	St	Motor Mutter	BOSCH, (2915.068.005)	M8
1	St	Speedsensor-Magnet, Felge	BOSCH, (EB11.200.015)	...
1	St	Hülsefelgenmagnet (Schrader-Ventil, Presta-V)	BOSCH, (EB11.200.025)	...
1	St	Bordcomputer	BOSCH, Purion 200 [BRC 3800] (EB13.200.03V)	A: 10.2.003
1	St	Akkuhalter	CHI TANG, BR-Z-A2209-1	Al, ↓
3	St	Akkuhalter	CHI TANG, BR-Z-A2316-1	↓
1	St	Akkuhalter	CHI TANG, BR-Z-S2303	A2, ↓
1	St	Akkuhalter	INOAC, BR-Z-P2201-1	↓
1	St	Akkuhalter	INOAC, BR-Z-P2201-1	unten
1	St	Akku-Cover	ZEG, CO-Z-P2303	...
1	St	Schraube	ZEG, #	A2, M4 × 10 mm
1	St	Verriegelungsbaugruppe	BOSCH, (EB12.100.01H)	...
2	St	Akku-Schraube	BOSCH, (EB12.100.01X)	M4 × 15 mm
1	St	Akku-Halter	SIDIHON, BR-Z-A2302-9	...
1	St	Ladebuchsenabdeckung	VELO ENTERPRISE, VLD-I-1027-1+ VLD-I-1027-2	...
2	St	Akku-Adapter	ZEG, VLD-I-1243	...
1	St	Ladegerät	BOSCH, 2A Charger [BPC3200] (EB12.110.016)	DC: 2 A, 220-240 V, A: 10.6.001
1	St	Motor kabel (Akku-Motor)	BOSCH, [BCH3900_1000] (EB12.120.010)	x: 1000 mm
1	St	Motor kabel (Akku-Motor)	BOSCH, [BCH3900_400] (EB12.120.00T)	x: 400 mm
1	St	Bildschirmkabel (Bildschirm-Motor)	BOSCH, [BCH3611_1500] (EB12.120.005)	x: 1500 mm, HMI
1	St	Lichtkabel vorne (Frontleuchte-Motor)	BOSCH, (EB12.120.00J)	x: 200 mm
1	St	Lichtkabel hinten (Rücklicht-Motor)	BOSCH, (EB12.120.00G)	x: 200 mm
1	St	Netzkabel für Ladegerät Europa	BOSCH, (1270.020.330)	...
1	St	Akkukabel (Ladestecker mit Kabel)	BOSCH, (BCH3901_200) (EB12.120.049)	x: 200 mm
1	St	Akkukabel (Ladestecker mit Kabel)	BOSCH, (BCH3901_810) (EB12.120.04B)	x: 800 mm
1	St	Ladebuchsenhalter	06.7.99 Zubehör VELO ENTERPRISE, VLD-I-1222	↓
0	St	Kabelhülse	ZEG, F32-3	Ø: 3 mm, x: 200 m
0	St	Kabelhülse	ZEG, F32-5	Ø: 5 mm, x: 100 m
0	St	Kabelhülse	ZEG, F32-6	Ø: 6 mm, x: 100 m
1	St	Adapter für Batteriekabel	BOSCH, (EB12.100.015)	...
1	St	Kabelführung	FREEMAN, CBL-Z-P2203	...
2	St	Kabelführung	YUNG FANG, YF-W01	...
1	St	3-Fi x: 1000 mm 2-Ko	TEKTRO, HD-T280	...
1	St	3-Fi x: 2000 mm 2-Ko	TEKTRO, HD-T280	...
0,06	St	Spiralband	ZEG, #	...

2	St	für HD-M535/HD-T535/HD-M530/HD-M280/HD-	TEKTRO	
1	St	Befestigungsring	TEKTRO, SP-TR50	
1	St	Sicherungsring	TEKTRO, SP-TR55	
1	St	Bremsscheibe	TEKTRO, TR-35	Ø: 160 mm
1	St	Bremsscheibe	TEKTRO, TR-35	Ø: 180 mm
1	St	ABS Komponenten	BOSCH, (EB11.200.00G)	WSS M4 × 10 mm (Direct Mount WSS)
1	St	Scheinwerfer	FUXON, FL-18 EB	Al
1	St	Rücklicht	FUXON, ICR-33 EB	...
1	St	Reflektor, mit Z-Reflektor	LORD BENEX, PT-R5	←
1	St	Gepäckträger hinten, MonkeyLoad-System, 4-S	ZEG Z-A2507/SW-ML012 700C	Al
4	St	MonkeyLink Klemme	ZEG, 155425	...
2	St	Gepäckträgerhalter	ZEG, BR-Z-S07187-1	Fe
1	St	Gepäckträgerhalter	ZEG, SW-FH95D-M5	x: 110 mm
1	St	Gepäckträgerhalter	ZEG, SW-FH95D-M5	x: 140 mm
1	St	Gepäckträgerhalter	ZEG, SW-FH95D-M5	x: 170 mm
1	St	Gepäckträgerhalter	ZEG, SW-FH95D-M5	x: 200 mm
1	St	Gepäckträgerhalter	ZEG, SW-FH95D-M5	x: 220 mm
1	St	Gepäckträgergummi	ZEG, YB-04	x: 620 mm
8	St	Schraube	10.11.99 Zubehör ZEG, #	A2, M4 × 18 mm, P0,7
1	St	Logodeckel	BOSCH, (EB11.200.01L)	...
1	St	Schutzblech Schutzblechstrebe	REINFORCE, MG-Z-A25143/SP-58LY 700C	Al, z: 58 mm x: 345 mm
1	St	Schutzblech Schutzblechstrebe	REINFORCE, MG-Z-A25143/SP-58LY 700C	Al, z: 58 mm x: 380 mm
1	St	Schutzblech Schutzblechstrebe	REINFORCE, MG-Z-A25143/SP-58LY 700C	Al, z: 58 mm x: 410 mm
1	St	Schutzblech Schutzblechstrebe	REINFORCE, MG-Z-A25143/SP-58LY 700C	Al, z: 58 mm x: 435 mm
1	St	Schutzblech Schutzblechstrebe	REINFORCE, MG-Z-A25143/SP-58LY 700C	Al, z: 58 mm x: 455 mm
4	St	Verbindungsclipp	ZEG, 1633	...
4	St	Verbindungsclipp	ZEG, 173208	...
1	St	Schutzblech-Einbaukid	SKS, GT-MANTIS	...
1	St	Zweibeinständer	STANDWELL, SW-RA060JD.700C	Sx: 40 mm
1	St	Glocke	NUVO ENTERPRISE, NH-405A/P	
1	St	Rahmenschluss mit Kette	AXA, BLOCK XXL	...
5	St	Schraube	ZEG, #	A2, M3 × 8 mm

10.1.20 Siena E7F, ZB-15-0036

1	St	Rahmen	PEGASUS, Trekking RC	Al, RF: Gent, Ry: 50 cm
1	St	Rahmen	PEGASUS, Trekking RC	Al, RF: Gent, Ry: 55 cm
1	St	Rahmen	PEGASUS, Trekking RC	Al, RF: Gent, Ry: 60 cm
1	St	Rahmen	PEGASUS, Trekking RC	Al, RF: Gent, Ry: 65 cm
1	St	Rahmen	PEGASUS, Trekking RC	Al, RF: Wave, Ry: 45 cm
1	St	Rahmen	PEGASUS, Trekking RC	Al, RF: Wave, Ry: 50 cm
1	St	Rahmen	PEGASUS, Trekking RC	Al, RF: Wave, Ry: 55 cm
1	St	Rahmen	PEGASUS, Trekking RC	Al, RF: Wave, Ry: 60 cm
1	St	Ausfallende	ZEG, END-Z-A2307-LP-1/JY-001A	Al, ←, Z#
1	St	Ausfallende	ZEG, END-Z-A2307-RP/JY-001A	Al, →, Z#
4	St	Ausfallende Schraube	..., HK-015M	Al, M6 × 14 mm
2	St	Reifen	SCHWALBE, Energizer Plus	RG: ETRTO 55-622 (28 × 2.15"), Ve: GreenGuard
2	St	Schlauch	SCHWALBE, SV19B #	Va: SV, Vx:40 mm, ETRTO 40/62-584/635, Ve: #
2	St	Felgenband	SCHWALBE, Basic	22-622
1	St	Vorderradnabe Schnellspanner	FORMULA, CL-51	Al, # 14G, 36H, M9 × 100 x: 114 mm
36	St	Speiche	ZEG, #	A2, 14G, x: 280,0 mm, Ø: # mm
1	St	Speichenschutz, Mantelschoner	ZEG, Secura (EJ0304510)	...
1	St	Hinterradnabe, Getriebeabene, stufenlos, #	ENVIOLo, CVP-TR-36-DC	36H
2	St	Konterrmutter	ENVIOLo, HW-ANUT	...
1	St	MUTTER	ENVIOLo, HW-HNUT	...
1	St	Adapter	ENVIOLo, HW-LNUT-6	...
1	St	Drahttring	ENVIOLo, HW-RING	...
2	St	Unterlegscheibe	ENVIOLo, HW-WASH	...
6	St	Unterlegscheibe	ZEG, #	A2, 5,2 × 12 × 1,0 mm, M5
5	St	Unterlegscheibe	ZEG, #	A2, 6,5 × 13 × 1,0 mm, M6
2	St	Unterlegscheibe	ZEG, #	A2, 6,2 × 13 × 30,2 × 30,2 × 75 × 1,5 mm
1	St	Unterlegscheibe	ZEG, #	Fe, 5,2 × 12 × 1,0 mm
2	St	Felge	ZEG, SLD-30-MTB 700C	14G, 36H
18	St	Speiche Speichennippel	ZEG, XT344	A2, 13G-14G, x: 264,0 mm, Ø: # mm Ms
18	St	Speiche	ZEG, XT344	A2, 13G-14G, x: 265,0 mm, Ø: # mm
72	St	Speichennippel	ZEG, #	lØ: 14G, x: 14 mm
1	St	Lenkungslager	FSA, # (NO.575C)	# 1"-5 1/8" 11,0 / 11,0 COVER, (H2108C) ALLOY ANODIZED MATT BLACK
1	St	Spacer	CHINHAUR, HPP7705S	y: 5 mm, 28,8 mm, 34 mm
1	St	Ahead Kappe	FSA, TH-874	1 1/8"
1	St	Vorbau	SATORI, EZ3 AHS	Al, Ø: 31,8 mm
2	St	Spacer	LEE CHI, Spacer	y: 10 mm
1	St	Lenker	ZEG, HB4110V	Al, x: 660 mm
1	St	Lenker	ZEG, HB4110V	Al, x: 680 mm
1	St	Flügelgriffe	ERGON, GC1	#
1	St	Federgabel, Stahlfeder	SR SUNTOUR, NVX30 NLO DS 29"	Sbx: 300 mm Fy: 80 mm, Dä: NLO
1	St	Sattel	BULLS, Comodoro 2.0 (VL-6577)	...
1	St	Sattelstütze, 2D-geschmiedeter Kopf	ZEG, SPF102	Ø: 27,2 mm y: 250 mm
1	St	Sattelstütze, 2D-geschmiedeter Kopf	ZEG, SPF102	Ø: 34,9 mm y: 350 mm
1	St	Sattelklemme	KALLOYUNO, SC200	Al, ø: 34,9 mm
1	St	Pedal, mit DIN Reflektor	WELIGO, C157	...
1	St	Kurbelsatz	SAMOX, EC58-F13-ISIS	Al, Kx: 170 mm
1	St	Riemen	GATES®, 122T CDX (11M-122T-12C ET)	PU/CFK, Te: 11, T: 122, x: 1408 mm
1	St	Riemenscheibe	GATES®, 46T CDX mit 4 Schrauben (#)	46T
1	St	Kettenschutz	HORN, Catena A08	PI
1	St	Riemenscheibe	GATES®, 24T Enviolo CDX (CT1124VMN)	24T
1	St	Dreh-Schaltgriff mit Anzeige	ENVIOLo, Twist Display Pro (MC-TWIST-DISP-PRO)	...
2	St	Endkappe, SIS Aussenhülle	SHIMANO, #	4,0 mm
3	St	Schaltzug-Außenhülle	SHIMANO, OT41SP300ML	300 m
1	St	Motor	BOSCH, Performance Line CX [BDU3840] (EB11.100.00E)	A: 10.1.007, Embargo bis 30.09.2024
1	St	Schutzeinrichtung Motorcover	ZEG, CO-Z-P2501-1	...
1	St	Schutzeinrichtung Motorcover	VELO ENTERPRISE, CO-Z-P2501	...
1	St	Schutzeinrichtung Motorcover	VELO, CO-Z-P2502	...
2	St	Schraube	..., ...	A2, M5 × 14 mm, P0,8
2	St	Schraube	..., ...	Fe, M3 × 8 mm, P0,5
4	St	Schraube	ZEG, #	M5 × 8 mm, P0,8
1	St	Motor O-Ring	BOSCH, (1270.016.119)	...
1	St	Speedsensor-Magnet, Felge	BOSCH, (EB11.200.015)	...
1	St	Hülsenfelgenmagnet (Schrader-Ventil, Presta-V)	BOSCH, (EB11.200.02S)	...
2	St	Motor Mutter	BOSCH, (EB11.200.03C)	M8 × 1 mm
1	St	Schließring	BOSCH, (EB11.200.0JH)	...
2	St	Motor - Schraube	BOSCH, (EB11.200.0N9)	M8 × 1 × 68,7 mm
2	St	Insert Sleeve	BOSCH, Insert Sleeve (EB11.200.0GK)	...
1	St	Speedsensor-Halter	FREEMAN, CBL-Z-P2101	...
1	St	Bordcomputer	BOSCH, LED Remote [BRC3600] (EB13.100.00E)	A: 10.2.002
1	St	Bordcomputer-Halter	BOSCH, (EB13.200.00B)	...
1	St	Bildschirm	BOSCH, Kiox 500 [BHU3700] (EB13.100.004)	A: 10.3.002
1	St	Bildschirm-Halter	BOSCH, [BDS3210] (EB13.100.00A)	A: 11.3.1.001
1	St	Bildschirm-Halter	BOSCH, [BDS3620] (EB13.100.005)	siehe Kapitel 11.3.1.001
1	St	Akku-Cover	ZEG, CO-Z-P2501	...
1	St	Akku-Cover	ZEG, CO-Z-P2501-2	...
2	St	Klemmplatte	BOSCH, EB12.200.0lg	...
1	St	Schraube	ZEG, #	A2, M4 × 40 mm
4	St	Akku-Schraube	BOSCH, (EB12.100.01Y)	M5 × 9 mm
1	St	Akkubefestigung	BOSCH, (EB12.200.0L7)	...
1	St	Akku-Halterung	BOSCH, (EB12.200.0LJ)	...
1	St	Dämpferfolien-Poron-Stecker	BOSCH, (EB12.200.0LK)	...
1	St	Schiene	BOSCH, (EB12.200.0NT)	...
1	St	Ladegerät	BOSCH, 4A Charger [BPC3400](EB12.110.001)	DC: 4 A, 220-240 V, A: 10.6.001
1	St	Motor-kabel (Akku-Motor)	BOSCH, [BCH3900_1000](EB12.120.010)	x: 1000 mm
1	St	Motor-kabel (Akku-Motor)	BOSCH, [BCH3900_400](EB12.120.00T)	x: 400 mm
1	St	Bildschirmkabel (Bildschirm-Motor)	BOSCH, [BCH3611_1500] (EB12.120.005)	x: 1500 mm, HMI
1	St	Bildschirmkabel (Bildschirm-Motor)	BOSCH, [BCH3611_250] (EB12.120.00B)	x: 250 mm, HMI
1	St	Lichtkabel vorne (Frontleuchte-Motor)	BOSCH, (EB12.120.00J)	x: 200 mm
1	St	Lichtkabel hinten (Rücklicht-Motor)	BOSCH, (EB12.120.00G)	x: 200 mm
1	St	Netzkabel für Ladegerät Europa	BOSCH, (1270.020.330)	...
1	St	Akkukabel (Ladestecker mit Kabel)	BOSCH, (BCH3901_810)[EB12.120.04B]	x: 800 mm
0	St	Kabelhülse	ZEG, F32-3	Ø: 3 mm, x: 200 m
0	St	Kabelhülse	ZEG, F32-5	Ø: 5 mm, x: 100 m
1	St	Adapter für Batteriekabel	BOSCH, (EB12.100.015)	...
3	St	Kabelführung Steuerung, 3-Loch	FREEMAN, CBL-Z-P2501	...

2	St	Kabelführung	YUNG FANG, YF-W01	...
1	St	3-Fi x: 1000 mm 2-Ko	SHIMANO, BL-MT200/BR-MT200	
1	St	3-Fi x: 2000 mm 2-Ko	SHIMANO, BL-MT201/BR-MT200	
0,05	St	Spiralband	ZEG, #	
2	St	Olive/Pin	SHIMANO, SM-BH59	
1	St	Bremsscheibe	SHIMANO, SM-RT30	Ø: 180 mm
1	St	Bremsscheibe	SHIMANO, SM-RT54	Ø: 180 mm
1	St	Scheinwerfer	FUXON, FL-20 EB	Al
1	St	Rücklicht	FUXON, ICR-33 EB	...
1	St	Reflektor, mit Z-Reflektor	LORD BENEX, PT-R5	←
1	St	Gepäckträger hinten, MonkeyLoad-System, 4-S	ZEG Z-A25168/SW-ML012 700C	Al, Z: 10.1.2_CR-Al, Z-A25168
1	St	MonkeyLink Klemme	ZEG, 155425	...
4	St	MonkeyLink Klemme	ZEG, 155425	...
2	St	Gepäckträgerhalter	ZEG, BR-Z-S07187-1	Fe
1	St	Gepäckträgerhalter	ZEG, SW-FH95D-M5	x: 220 mm
1	St	Gepäckträgergummi	ZEG, YB-04	x: 620 mm
1	St	Logodeckel	BOSCH, (EB11.200.0KD)	...
1	St	Schutzblech	REINFORCE, MG-Z-A25168/SP-65LY 700C	Al, z: 65 mm × 45G/L/LO, 50G/L/LO,
1	St	Schutzblech	REINFORCE, MG-Z-A25168/SP-65LY 700C	Al, z: 65 mm × 60LO
4	St	Verbindungsclipp	ZEG, 1633	...
4	St	Verbindungsclipp	ZEG, 173208	...
1	St	Schutzblech-Einbaukid	SKS, GT-MANTIS	...
1	St	Zweibeinständer	URSUS, U-Mount	...
1	St	Glocke	NUVO ENTERPRISE, NH-405A/P	...
1	St	Akku-Schloss	ABUS, BLO BOS IT4 T82 + 4750SL R+ [NL] (40452)	...

10.1.21 Siena E7F Belt, ZB-15-0037



10.1.22 Siena E8F Belt, ZB-15-0039

1	St	Rahmen	PEGASUS, PegPT800 Gen5	Al, RF: Gent, Ry: 45 cm
1	St	Rahmen	PEGASUS, PegPT800 Gen5	Al, RF: Gent, Ry: 50 cm
1	St	Rahmen	PEGASUS, PegPT800 Gen5	Al, RF: Gent, Ry: 55 cm
1	St	Rahmen	PEGASUS, PegPT800 Gen5	Al, RF: Gent, Ry: 60 cm
1	St	Rahmen	PEGASUS, PegPT800 Gen5	Al, RF: Wave, Ry: 45 cm
1	St	Rahmen	PEGASUS, PegPT800 Gen5	Al, RF: Wave, Ry: 50 cm
1	St	Rahmen	PEGASUS, PegPT800 Gen5	Al, RF: Wave, Ry: 55 cm
1	St	Ausfallende	ZEG, END-Z-A2307-LP-1/JY-001A	Al, ←, Z#
1	St	Ausfallende	ZEG, END-Z-A2307-RP/JY-001A	Al, →, Z#
4	St	Ausfallende Schraube	..., HK-015M	Al, M6 × 14 mm
2	St	Reifen	SCHWALBE, Marathon Efficiency	ETRTO 55-622 (28 × 2.15"), Ve: Super Race, V-Guard
2	St	Reifen	SCHWALBE, Marathon Efficiency	RG: ETRTO 55-622 (28 × 2.15"), Ve: Super Race, V-Guard,
2	St	Schlauch	SCHWALBE, DV19 (27.5"/28"/29")	Va: DV, Vi: 40 mm, RG: ETRTO 40/62-584/635, Ve: Standard
2	St	Felgenband	ZEG, SHN 29"	29" × 25 mm, 950 mm
2	St	Felge	ZEG, DDM-11 700C	13G, 36H
1	St	Vorderradnabe, ...	SHIMANO, HB-TC500-15	36H
18	St	Speiche	ZEG, #	A2, 14G, x: 288,0 mm, Ø: # mm
18	St	Speiche	ZEG, #	A2, 14G, x: 289,0 mm, Ø: # mm
1	St	Hinterradnabe, mechanische Getriebe, #	SHIMANO, NEXUS SG-C7050-5D	5-gear, #G × 36H, #, OLD: 135 mm
5	St	Unterlegscheibe	ZEG, #	A2, 5,2 × 12 × 1,0 mm, M5
2	St	Unterlegscheibe	ZEG, #	A2, 6,5 × 13 × 1,0 mm, M6
2	St	Unterlegscheibe	ZEG, #	A2, 6,2 × 13 × 30,2 × 30,2 × 75 × 1,5 mm
1	St	Zubehör	SHIMANO, SM-C7050001	...
2	St	Felge	ZEG, DDM-11 700C	13G, 36H
18	St	Speiche	ZEG, XT344	A2, 13G-14G, x: 265,0 mm, Ø: # mm
18	St	Speiche	ZEG, XT344	A2, 13G-14G, x: 266,0 mm, Ø: # mm
72	St	Speichennippel	ZEG, #	lØ: 14G, x: 14 mm
1	St	Lenkungslager	FSA, HS NO.55R 1,5"	# lap. 1 1/8 auf 1,5" für 1,5" Steuerrohr
1	St	Ahead Kappe	FSA, TH-874	1 1/8"
3	St	Vorbau-Spacer	KALLOYUNO, Parts-Z1	y: 10 mm, ←, →
1	St	Lenker	BULLS, HSZG2B10	x: 700 mm, y: 35 mm, BS: 10°
1	St	Lenker	BULLS, HSZG2B17	x: 680 mm, y: 35 mm, BS: 20°
1	St	Flügelgriffe	ERGON, GC1	...
1	St	Flügelgriffe	ERGON, GP1	Gx: L
1	St	Federgabel, Luftfeder	SR SUNTOUR, Mobile25 Air DS LOR 15LH 700C CTS	Fy: 100 mm, Dä LOR, Sx: 300 mm
1	St	Sattel	BULLS, Comodoro 2.0 (VL-3642)	...
1	St	Sattel	BULLS, Comodoro 2.0 (VL-6577)	...
1	St	Satteltasche	Pegasus	...
1	St	Patentsattelstütze	KALLOYUNO, SPF102	AL 6061-T6, Ø: 31,6 mm, y: 350 mm, ISO 4210 - R/M approved, EN 17404
1	St	Sattelklemme	KALLOYUNO, SC200	Al, ø: 34,9 mm
1	St	Pedal, mit DIN Reflektor	WELLGO, C211DU	9/16"
1	St	Kurbelsatz	SAMOX, EC58-F13-ISIS	Al, Kx: 170 mm
1	St	Riemen	GATES®, 125T CDX (11M-125T-12CT)	PU/CFK, Te: 11, T: 125, x: 1375 mm
1	St	Riemenscheibe	GATES®, 46T CDX mit 4 Schrauben (#)	46T
1	St	Kettenschutz	HORN, Catena A08	PI
1	St	Riemenscheibe	GATES®, SHIMANO Inter-5E SF 6L vereint (CT1132YMN-U)	32T
1	St	Motor	BOSCH, Performance Line CX [BDU3840] (EB11.100.00E)	A: 10.1.007, Embargo bis 30.09.2024
1	St	Motor	SHIMANO, MU-UR520	A: #0
1	St	Schutzeinrichtung Motorcover	ZEG, CO-Z-P2501-1	...
1	St	Schutzeinrichtung Motorcover	VELO ENTERPRISE, CO-Z-P2501	...
1	St	Schutzeinrichtung Motorcover	VELO, CO-Z-P2502	...
4	St	Schraube	ZEG, #	M5 × 8 mm, P0,8
1	St	Motor O-Ring	BOSCH, (1270.016.119)	...
1	St	Speedsensor-Magnet, Felge	BOSCH, (EB11.200.015)	...
1	St	Hülsenfelgenmagnet (Schraeder-Ventil, Presta-V)	BOSCH, (EB11.200.025)	...
2	St	Motor Mutter	BOSCH, (EB11.200.03C)	M8 × 1 mm
1	St	Schließring	BOSCH, (EB11.200.0JH)	...
2	St	Motor - Schraube	BOSCH, (EB11.200.0N9)	M8 × 1 × 68,7 mm
2	St	Insert Sleeve	BOSCH, Insert Sleeve (EB11.200.0GK)	...
1	St	Bordcomputer	BOSCH, LED Remote [BRC3600] (EB13.100.00E)	A: 10.2.002
1	St	Bordcomputer-Halter	BOSCH, (EB13.200.00B)	...
1	St	Bildschirm	BOSCH, Kiox 500 [BU3700] (EB13.100.004)	A: 10.3.002
1	St	Bildschirm-Halter	BOSCH, [BDS3210] (EB13.100.00A)	A: 11.3.1.001
1	St	Bildschirm-Halter	KALLOYUNO, PAZGR1	...
1	St	Bedieneinheit	SHIMANO, SW-EN605-R	→, #0
1	St	Akku-Cover	ZEG, CO-Z-P2501	...
1	St	Akku-Cover	ZEG, CO-Z-P2501-2	...
2	St	Klemmplatte	BOSCH, EB12.200.0lg	...
1	St	Schraube	ZEG, #	A2, M4 × 40 mm
4	St	Akku-Schraube	BOSCH, (EB12.100.01Y)	M5 × 9 mm
1	St	Akkubefestigung	BOSCH, (EB12.200.0L7)	...
1	St	Akku-Halterung	BOSCH, (EB12.200.0LJ)	...
1	St	Dämpferfolien-Poron-Stecker	BOSCH, (EB12.200.0LK)	...
1	St	Schiene	BOSCH, (EB12.200.0NT)	...
1	St	Ladegerät	BOSCH, 4A Charger [BPC3400] (EB12.110.001)	DC: 4 A, 220-240 V, A: 10.6.001
1	St	Motorakabel (Akku-Motor)	BOSCH, [BCH3900_1000] (EB12.120.010)	x: 1000 mm
1	St	Motorakabel (Akku-Motor)	BOSCH, [BCH3900_400] (EB12.120.00T)	x: 400 mm
1	St	Motorakabel (Akku-Motor)	SHIMANO, EW-PS300	x: 1600 mm
1	St	Motorakabel (Akku-Motor)	SHIMANO, EW-SD300I	x: 1200 mm
1	St	Bildschirmkabel (Bildschirm-Motor)	BOSCH, [BCH3611_1500] (EB12.120.005)	x: 1500 mm, HMI
1	St	Bildschirmkabel (Bildschirm-Motor)	BOSCH, [BCH3611_300] (EB12.120.00A)	x: 300 mm, HMI
1	St	Lichtkabel vorne (Frontleuchte-Motor)	BOSCH, (EB12.120.00J)	x: 200 mm
1	St	Lichtkabel hinten (Rücklicht-Motor)	BOSCH, (EB12.120.00G)	x: 200 mm
1	St	Netzkabel für Ladegerät Europa	BOSCH, (1270.020.330)	...
1	St	Akkukabel (Ladestecker mit Kabel)	BOSCH, (BCH3901_810) (EB12.120.04B)	x: 800 mm
0	St	Kabelhülse	ZEG, F32-3	Ø: 3 mm, x: 200 m
0	St	Kabelhülse	ZEG, F32-5	Ø: 5 mm, x: 100 m
2	St	Feuchtigkeitsbeständiger selbstdichtender Verb	ZEG, Pin K10B, 2-2	...
1	St	Adapter für Batteriekabel	BOSCH, (EB12.100.015)	...
3	St	Kabelführung Steuerung, 3-Loch	FREEMAN, CBL-Z-P2501	...
1	St	3-Fi x: 1000 mm 4 Ko	TEKTRO, HD-T390	...
1	St	Bremse, Bremshebel Bremsleitung Bremse	TEKTRO, HD-T390	3-Fi x: 2000 mm 4 Ko
0,07	St	Spiralband	ZEG, #	...
2	St	Zubehör	TEKTRO, SP-TR55	mittiger Sicherungsring
2	St	Bremsscheibe	TEKTRO, TR-45	Ø: 180 mm

2	St	Zubehör	TEKTRO, #	...
1	St	Scheinwerfer	FUXON, FF-100 EB Basic 2.0	6...12 V, 100 Lux,
1	St	Rücklicht	FUXON, ICR-33 EB	...
1	St	Reflektor, mit Z-Reflektor	LORD BENEX, PT-R5	←
1	St	Gepäckträger hinten, MonkeyLoad-System, 4-S	ZEG Z-A25168/SW-ML012 700C	Al, Z: 10.1.2_CR-Al, Z-A25168
2	St	Gepäckträgerhalter	ZEG, BR-Z-S07187-1	Fe
1	St	Gepäckträgerhalter	ZEG, SW-FH95D-M5	x: 220 mm
1	St	Logodeckel	BOSCH, (EB11.200.0KD)	...
1	St	Schutzblech	REINFORCE, MG-Z-A25172/SP-65LY 700C	Al, z: 65 mm
2	St	Verbindungsclipp	ZEG, 1633	...
2	St	Verbindungsclipp	ZEG, 173208	...
1	St	Schutzblech-Einbaukid	SKS, GT-MANTIS	...
1	St	Zweibeinstander	URSUS, U-Mount	...
1	St	Glocke	NUVO ENTERPRISE, NH-405A/P	...
1	St	Akku-Schloss	ABUS, BLO BOS IT4 T82 + 4750SL NR BK (38084)	...
1	St	Kette	AXA, #	...

10.1.23 Solero E5F Belt, ZB-15-0040

#

10.1.24 Solero E7F, ZB-15-0041

#

10.1.25 Solero E7R Plus, ZB-15-0042

1	St	Rahmen	PEGASUS, Passion Evo	Al, RF: Wave, Ry: 45 cm
1	St	Rahmen	PEGASUS, Passion Evo	Al, RF: Wave, Ry: 50 cm
1	St	Rahmen	PEGASUS, Passion Evo	Al, RF: Wave, Ry: 55 cm
1	St	Ausfallende	BULLS, END-Z-A1903-LP/JY-001A	Al, ←, Z#
1	St	Ausfallende	ZEG, END-Z-A2307-RP/JY-001A	Al, →, Z#
4	St	Ausfallende Schraube	..., HK-015M	Al, M6 × 14 mm
2	St	Reifen	SCHWALBE, Fat Frank	RG: ETRTO 50-622 (28 × 2.00"), Ve: K-Guard,
2	St	Schlauch	SCHWALBE, DV17 (28"/700C)	Va: DV, Vt: 40 mm, RG: ETRTO 28/47-622/635, Ve: Standard
2	St	Felgenband	ZEG, SHN 29"	29" × 25 mm, 950 mm
1	St	Vorderradnabe Schnellspanner	FORMULA, CL-51F-QR	Al, # 36H, M9 × 100 x: 115 mm
18	St	Speiche	ZEG, #	A2, 14G, x: 288,0 mm, Ø: # mm
18	St	Speiche	ZEG, #	A2, 14G, x: 287,0 mm, Ø: # mm
1	St	Hinterradnabe, Getriebe, #	SHIMANO, NEXUS SG-C3001-7D	#G × 36H, OLD: 135 mm
1	St	Unterlegscheibe	ZEG, #	Fe, 5,2 × 12 × 1,0 mm
2	St	Unterlegscheibe	ZEG, #	A2, 6,5 × 13 × 1,0 mm, M6
2	St	Unterlegscheibe	ZEG, #	A2, 6,2 × 13 × 30,2 × 30,2 × 75 × 1,5 mm
3	St	Unterlegscheibe	BOSCH, (2916.011.164)	...
1	St	Zubehör	SHIMANO, SM-7R45N220H	...
2	St	Felge	ZEG, DDM-11 700C	Al, 13G, 36H
36	St	Speiche	ZEG, XT344	A2, 13G-14G, x: 267,0 mm, Ø: # mm,
72	St	Speichennippel	ZEG, #	lØ: 14G, x: 14 mm
1	St	Lenkungslager	FSA, # (NO.575C)	1.5"-1-1/8"/8.4 mm
1	St	Spacer	FSA, ACR	y: 5 mm, 1-1/8"
1	St	Ahead Kappe	FSA, TH-874	1 1/8"
1	St	Ahead-Vorbau	BULLS, AS-038	Sy: 28,6 mm, Ø: 31,8 mm, y: 90 mm, °: 30°
2	St	Spacer	ZEG, Spacer	Al 6061, y: 10 mm, lØ: 28,6 mm
1	St	Lenker	ZEG, HBTR2	Al, x: 660 mm, BS: 25°
1	St	Flügelgriffe	Pegasus, VLG-1551-2AD3	x: 130/94 mm
1	St	Federgabel, Stahlfeder	SR SUNTOUR, NEX-E25 DS 700C	Fy: 75 mm, Fh: Mittel, Stx: 300 mm
1	St	Sattel	Pegasus, Tourina-D (VL-8088)	...
1	St	Satteltasche	Pegasus	...
1	St	Patentsattelstütze	KALLOYUNO, SPF102	AL 6061-T6, Ø: 30,9 mm, y: 300 mm, ISO 4210 - R/M approved, EN 17404
1	St	Sattelklemme	ZEG, SC200	Al, Ø: 34,9 mm
1	St	Pedal, mit DIN Reflektor	WELLGO, C098B	Al, 9/16"
1	St	Kurbelsatz	SAMOX, EC58-F13-BNI	Al, Kc: 170 mm
1	St	Kette	KMC, Z1eHX Narrow	104 KGI
1	St	Kettenrad	SAMOX, BHV03-S38T-C47	38T, Kl: 47 mm
1	St	Kettenschutz	HESING, Fluente	38T
1	St	Ritzel	SHIMANO, NEXUS SM-GEAR	18T
1	St	Dreh-Schaltgriff mit Anzeige	SHIMANO, NEXUS SL-C3000-7	→, 7-gear
2	St	Endkappe, SIS Aussehnhülle	SHIMANO, #	4,0 mm
1	St	Motor	BOSCH, Active Line Plus [BDU3340] (EB11.100.008)	A: 10.1.003
1	St	Schutzeinrichtung Motorcover	ZEG, CO-Z-P2002-L	←
1	St	Schutzeinrichtung Motorcover	ZEG, CO-Z-P2002-R	→
2	St	Schraube	...	A2, M5 × 14 mm, P0.8
1	St	Motor O-Ring	BOSCH, (1270.016.107)	...
2	St	Motor Schraube	BOSCH, (1270.016.426)	M6 × 16 mm
1	St	Sicherungsring	BOSCH, (1270.016.489)	...
3	St	Schraube	BOSCH, (2911.029.258)	M8 × 60 mm
3	St	Motor Mutter	BOSCH, (2915.068.005)	M8
1	St	Speedsensor-Magnet, Felge	BOSCH, (EB11.200.015)	...
1	St	Hülsefelgenmagnet (Schrader-Ventil, Presta-V)	BOSCH, (EB11.200.025)	...
1	St	Bordcomputer	BOSCH, Purion 200 [BRC 3800] (EB13.200.03V)	A: 10.2.003
1	St	Akkuhalter	CHI TANG, BR-Z-A2209-1	Al, ↓
3	St	Akkuhalter	CHI TANG, BR-Z-A2316-1	↓
1	St	Akkuhalter	CHI TANG, BR-Z-S2303	A2, ↓
1	St	Akkuhalter	INOAC, BR-Z-P2201-1	↓
1	St	Akkuhalter	INOAC, BR-Z-P2201-1	unten
1	St	Akku-Cover	ZEG, CO-Z-P2303	...
1	St	Schraube	ZEG, #	A2, M4 × 10 mm
1	St	Verriegelungsbaugruppe	BOSCH, (EB12.100.01H)	...
2	St	Akku-Schraube	BOSCH, (EB12.100.01X)	M4 × 15 mm
1	St	Ladebuchsenabdeckung	VELO ENTERPRISE, VLD-I-1027-1+ VLD-I-1027-2	...
2	St	Akku-Adapter	ZEG, VLD-I-1243	...
1	St	Ladegerät	BOSCH, 2A Charger [BPC3200] (EB12.110.016)	DC: 2 A, 220-240 V, A: 10.6.001
1	St	Motorakku (Akku-Motor)	BOSCH, [BCH3900_400] (EB12.120.00T)	x: 400 mm
1	St	Bildschirmkabel (Bildschirm-Motor)	BOSCH, [BCH3611_1500] (EB12.120.005)	x: 1500 mm, HMI
1	St	Lichtkabel vorne (Frontleuchte-Motor)	BOSCH, (EB12.120.00J)	x: 200 mm
1	St	Lichtkabel hinten (Rücklicht-Motor)	BOSCH, (EB12.120.00G)	x: 200 mm
1	St	Netzkabel für Ladegerät Europa	BOSCH, (1270.020.330)	...
1	St	Akkukabel (Ladestecker mit Kabel)	BOSCH, (BCH3901_200) (EB12.120.049)	x: 200 mm
1	St	Ladebuchsenhalter	06.7.99 Zubehör VELO ENTERPRISE, VLD-I-1222	↓
0	St	Kabelhülse	ZEG, F32-3	Ø: 3 mm, x: 200 m
0	St	Kabelhülse	ZEG, F32-5	Ø: 5 mm, x: 100 m
1	St	Adapter für Batteriekabel	BOSCH, (EB12.100.015)	...
1	St	Kabelführung	FREEMAN, CBL-Z-P2203	...
1	St	2-FI x: 1000 mm 2 Ko	TEKTRO, HD-M276	...
1	St	2-FI x: 2000 mm 2 Ko	TEKTRO, HD-M276	...
0,06	St	Spiralband	ZEG, #	...
2	St	Befestigungsring	TEKTRO, SP-TR50	...
1	St	Bremsscheibe	TEKTRO, TR-35	Ø: 160 mm
1	St	Bremsscheibe	TEKTRO, TR-35	Ø: 180 mm
2	St	Zubehör	TEKTRO, #	...
1	St	ABS Komponenten	BOSCH, (EB11.200.00G)	WSS M4 × 10 mm (Direct Mount WSS)
1	St	Scheinwerfer	FUXON, FL-20 EB	Al
1	St	Rücklicht	FUXON, ICR-33 EB	...
1	St	Reflektor, mit Z-Reflektor	LORD BENEX, PT-R5	←
4	St	MonkeyLink Klemme	ZEG, 155425	...
2	St	Gepäckträgerhalter	ZEG, BR-Z-S07187-1	Fe
8	St	Schraube	10.11.99 Zubehör ZEG, #	A2, M4 × 18 mm, P0.7
1	St	Logodeckel	BOSCH, (EB11.200.01L)	...
1	St	Schutzblech Schutzblechstrebe	REINFORCE, MG-Z-A25142/SP-58LY 700C	Al, z: 58 mm x: 345 mm
1	St	Schutzblech Schutzblechstrebe	REINFORCE, MG-Z-A25142/SP-58LY 700C	Al, z: 58 mm x: 380 mm
1	St	Schutzblech Schutzblechstrebe	REINFORCE, MG-Z-A25142/SP-58LY 700C	Al, z: 58 mm x: 410 mm
2	St	Verbindungsclipp	ZEG, 1633	...

2	St	Verbindungsclipp	ZEG, 173208	...
1	St	Schutzblech-Einbaukid	SKS, GT-MANTIS	...
1	St	Zweibeiniständer	STANDWELL, SW-RA060JD,700C	Sx: 40 mm
1	St	Glocke	NUVO ENTERPRISE, NH-405A/P	
1	St	Kette	AXA, #	
1	St	Schloss	AXA, BLOCK XXL	
2	St	Schraube	ZEG, #	A2, M3 x 8 mm

10.1.26 Solero E8 Plus, ZB-15-0047

1	St	Rahmen	PEGASUS, PegPT800 Gen5	Al, RF: Gent, Ry: 60 cm
1	St	Rahmen	PEGASUS, PegPT800 Gen5	Al, RF: Gent, Ry: 50 cm
1	St	Rahmen	PEGASUS, PegPT800 Gen5	Al, RF: Gent, Ry: 55 cm
1	St	Rahmen	PEGASUS, PegPT800 Gen5	Al, RF: Gent, Ry: 63 cm
1	St	Rahmen	PEGASUS, PegPT800 Gen5	Al, RF: Wave, Ry: 50 cm
1	St	Rahmen	PEGASUS, PegPT800 Gen5	Al, RF: Gent, Ry: 65 cm
1	St	Rahmen	PEGASUS, PegPT800 Gen5	Al, RF: Wave, Ry: 45 cm
1	St	Rahmen	PEGASUS, PegPT800 Gen5	Al, RF: Wave, Ry: 60 cm
1	St	Rahmen	PEGASUS, PegPT800 Gen5	Al, RF: Wave, Ry: 55 cm
1	St	Ausfallende	BULLS, END-Z-A1903-LP/JY-001A	Al, --, Z#
1	St	Ausfallende	ZEG, END-Z-A2307-RP/JY-001A	Al, --, Z#
4	St	Ausfallende Schraube	..., HK-015M	Al, M6 x 14 mm
2	St	Reifen	SCHWALBE, Energizer Plus	RG: ETRTO 55-622 (28 x 2.15"), Ve: GreenGuard
2	St	Schlauch	SCHWALBE, DV19 (27.5"/28"/29")	Va: DV, Vl: 40 mm, RG: ETRTO 40/62-584/635, Ve: Standard
2	St	Felgenband	ZEG, SHN 29"	29" x 25 mm, 950 mm
1	St	Vorderradnabe, ...	SHIMANO, HB-TC500-15-B	36H
18	St	Speiche	ZEG, GNLE13	A2, #G, x: 266,0 mm, Ø: 2,3 mm
18	St	Speiche	ZEG, GNLE13	A2, #G, x: 265,0 mm, Ø: 2,3 mm
1	St	Hinterradnabe, mechanische Getriebe- #	SHIMANO, NEXUS SG-C7000-5D	5-gear, #G x 36H, #, OLD: 135 mm
1	St	Unterlegscheibe	ZEG, #	Fe, 5,2 x 12 x 1,0 mm
3	St	Unterlegscheibe	ZEG, #	A2, 6,5 x 13 x 1,0 mm, M6
2	St	Unterlegscheibe	ZEG, #	A2, 6,2 x 13 x 30,2 x 30,2 x 75 x 1,5 mm
7	St	Unterlegscheibe	ZEG, #	A2, 5,2 x 12 x 1,0 mm, M5
1	St	Zubehör	SHIMANO, SM-C7000006	...
2	St	Felge	ZEG, DDM-11 700C	13G, 36H
18	St	Speiche	ZEG, GNLE13	A2, #G, x: 289,0 mm, Ø: 2,3 mm
18	St	Speiche	ZEG, GNLE13	A2, #G, x: 288,0 mm, Ø: 2,3 mm
72	St	Speichennippel	ZEG, Polyax	l: 13G, x: 14 mm
1	St	Lenkungslager	FSA, HS NO.55R 1,5"	# lap. 1 1/8 auf 1,5" für 1,5" Steuerrohr
1	St	Ahead Kappe	FSA, TH-874	1 1/8"
1	St	Vorbau	ZEG, ASSUV2	# Vy: 90 mm
1	St	Vorbau	ZEG, ASSUV2	# Vy: 70 mm
1	St	Vorbau	ZEG, ASSUV2	# Vy: 110 mm
3	St	Vorbau-Spacer	KALLOYUNO, Parts-Z1	y: 10 mm, --, --
2	St	Spacer	VELO ENTERPRISE, VLD-727	y: 31,8/35,0 mm
1	St	Lenker	ZECURE, HBHR101-ENM	x: 680 mm, y: 25 mm, BS: 9°
1	St	Lenker	ZECURE, Wien	Al, ø: 31,8 mm, x: 680 mm, y: 20 mm, G°: 20°, Sw: 15°
1	St	Flügelgriffe	ERGON, GP1	...
1	St	Federgabel, Stahlfeder	SR SUNTOUR, XCR34-Boost 2CR DS 29"	Fy: 100 mm, Dä: LOR, Stx: 300 mm
1	St	Sattel	BULLS, Comodoro 2.0 (VL-6577)	...
1	St	Satteltasche	Pegasus	...
1	St	Kerze	ZEG, SP200	Ø: 34,9, y: 550 mm
1	St	Sattelleklemme	KALLOYUNO, SC200	Al, ø: 34,9 mm
1	St	Pedal, mit DIN Reflektor	ZECURE, VP-658	...
1	St	Kurbelsatz	SAMOX, EC58-F13-ISIS	Al, Kx: 170 mm
1	St	Kette	KMC, Z1eHX Narrow	100 KG
1	St	Kettenrad	SAMOX, BHV03-S38T-C47	38T, Kl: 47 mm
1	St	Kettenschutz	HORN, Catena 18	...
1	St	Ritzel	SHIMANO, NEXUS CS-C7000	27T
1	St	Dreh-Schaltgriff mit Anzeige	SHIMANO, NEXUS SL-C7000-5	3-gear, --
2	St	Endkappe, SIS Aussehenhülle	SHIMANO, #	4,0 mm
1	St	Motor	BOSCH, Performance Line CX [BDU3840] (EB11.100.00E)	A: 10.1.007, Embargo bis 30.09.2024
1	St	Schutzeinrichtung Motorcover	ZEG, CO-Z-P2501-1	...
1	St	Schutzeinrichtung Motorcover	VELO ENTERPRISE, CO-Z-P2501	...
1	St	Schutzeinrichtung Motorcover	VELO, CO-Z-P2502	...
1	St	Schraube	ZEG, #	M5 x 8 mm, P0,8
1	St	Motor O-Ring	BOSCH, (1270.016.119)	...
1	St	Speedsensor-Magnet, Felge	BOSCH, (EB11.200.015)	...
1	St	Hülsenfelgenmagnet (Schrader-Ventil, Presta-V)	BOSCH, (EB11.200.025)	...
2	St	Motor Mutter	BOSCH, (EB11.200.03C)	M8 x 1 mm
1	St	Schließring	BOSCH, (EB11.200.0JH)	...
2	St	Motor - Schraube	BOSCH, (EB11.200.0N9)	M8 x 1 x 68,7 mm
2	St	Insert Sleeve	BOSCH, Insert Sleeve (EB11.200.0GK)	...
1	St	Bordcomputer	BOSCH, LED Remote [BRC3600] (EB13.100.00E)	A: 10.2.002
1	St	Bordcomputer-Halter	BOSCH, (EB13.200.00B)	...
1	St	Bildschirm	BOSCH, Intuvia 100 [BHU3200] (EB13.100.00F)	A: 10.3.001
1	St	Bildschirmhalter	ZEG, DIV682	A: =0
1	St	Akku-Cover	ZEG, CO-Z-P2501	...
1	St	Akku-Cover	ZEG, CO-Z-P2501-2	...
2	St	Klemmplatte	BOSCH, EB12.200.0lg	...
1	St	Schraube	ZEG, #	A2, M4 x 40 mm
4	St	Akku-Schraube	BOSCH, (EB12.100.01Y)	M5 x 9 mm
1	St	Akkubefestigung	BOSCH, (EB12.200.0L7)	...
1	St	Akku-Halterung	BOSCH, (EB12.200.0LJ)	...
1	St	Dämpferfolien-Poron-Stecker	BOSCH, (EB12.200.0LK)	...
1	St	Schiene	BOSCH, (EB12.200.0NT)	...
1	St	Akku-Halter	ZEG, ADP-DYMT-32	...
1	St	Ladegerät	BOSCH, 4A Charger [BPC3400] (EB12.110.001)	DC: 4 A, 220-240 V, A: 10.6.001
1	St	Motor-kabel (Akku-Motor), für Komponenten von	BOSCH, [BCH3611_350] (EB12.120.00L)	x: 200 mm
1	St	Motor-kabel (Akku-Motor)	BOSCH, [BCH3900_1000] (EB12.120.010)	x: 1000 mm
1	St	Motor-kabel (Akku-Motor)	BOSCH, [BCH3900_400] (EB12.120.00T)	x: 400 mm
1	St	Bildschirmkabel (Bildschirm-Motor)	BOSCH, [BCH3611_1500] (EB12.120.005)	x: 1500 mm, HMI
1	St	Lichtkabel vorne (Frontleuchte-Motor)	BOSCH, (EB12.120.00J)	x: 200 mm
1	St	Lichtkabel hinten (Rücklicht-Motor)	BOSCH, (EB12.120.00G)	x: 200 mm
1	St	Netzkabel für Ladegerät Europa	BOSCH, (1270.020.330)	...
1	St	Akkukabel (Ladestecker mit Kabel)	BOSCH, (BCH3901_810) (EB12.120.04B)	x: 800 mm
0	St	Kabelhülse	ZEG, F32-3	Ø: 3 mm, x: 200 mm
0	St	Kabelhülse	ZEG, F32-5	Ø: 5 mm, x: 100 mm
3	St	Feuchtigkeitsbeständiger selbstdichtender Verb	ZEG, Pin K10B, 2-2	...
1	St	Adapter für Batteriekabel	BOSCH, (EB12.100.015)	...
3	St	Kabelführung Steuerung, 3-Loch	FREEMAN, CBL-Z-P2501	...
1	St	Kabelführung	YUNG FANG, YF-W01	...
1	St	3-Fi x: 2000 mm 4 Ko	TEKTRO, HD-T390	...
1	St	3-Fi x: 2000 mm 4 Ko	TEKTRO, HD-T390	...
0,06	St	Spiralband	ZEG, #	...

2	St	Sicherungsring	TEKTRO, SP-TR55	
2	St	Bremsscheibe	TEKTRO, TR-45	Ø: 180 mm
2	St	Zubehör	TEKTRO, #	...
1	St	Scheinwerfer	FUXON, FL-20 EB	Al
1	St	Scheinwerfer-Halter	ZEG, 52881	...
1	St	Rücklicht	FUXON, ICR-33 EB	...
1	St	Reflektor, mit Z-Reflektor	LORD BENEX, PT-R5	←
1	St	Gepäckträger hinten, MonkeyLoad-System, 4-S	ZEG Z-A25168/SW-ML012 700C	Al, Z: 10.1.2_CR-Al, Z-A25168
2	St	Gepäckträgerhalter	ZEG, BR-Z-S07187-1	Fe
1	St	Gepäckträgerhalter	ZEG, SW-FH95D-M5	x: 220 mm
1	St	Logodeckel	BOSCH, (EB11.200.0KD)	...
1	St	Schutzblech	REINFORCE, MG-Z-A25168/SP-65LY 700C	Al, z: 65 mm × 60LO
1	St	Schutzblech	REINFORCE, MG-Z-A25168/SP-65LY 700C	Al, z: 65 mm × 45G/L/LO,50G/L/LO,
2	St	Verbindungsclipp	ZEG, 1633	...
2	St	Verbindungsclipp	ZEG, 173208	...
1	St	Schutzblech-Einbaukid	SKS, GT-MANTIS	...
1	St	Zweibeinstander	URSUS, U-Mount	...
1	St	Glocke	NUVO ENTERPRISE, NH-405A/P	...
1	St	Akku-Schloss	ABUS, BLO BOS IT4 T82 + 4750SL NR BK (38084)	...
1	St	Kette	AXA, #	...

10.1.27 Solero EVO 5F, ZB-15-0053

1	St	Rahmen	PEGASUS, PegPT800 Gen5	Al, RF: Gent, Ry: 45 cm
1	St	Rahmen	PEGASUS, PegPT800 Gen5	Al, RF: Trapez, Ry: 55 cm
1	St	Rahmen	PEGASUS, PegPT800 Gen5	Al, RF: Gent, Ry: 60 cm
1	St	Rahmen	PEGASUS, PegPT800 Gen5	Al, RF: Trapez, Ry: 45 cm
1	St	Rahmen	PEGASUS, PegPT800 Gen5	Al, RF: Gent, Ry: 50 cm
1	St	Rahmen	PEGASUS, PegPT800 Gen5	Al, RF: Wave, Ry: 45 cm
1	St	Rahmen	PEGASUS, PegPT800 Gen5	Al, RF: Trapez, Ry: 50 cm
1	St	Rahmen	PEGASUS, PegPT800 Gen5	Al, RF: Gent, Ry: 55 cm
1	St	Rahmen	PEGASUS, PegPT800 Gen5	Al, RF: Wave, Ry: 50 cm
1	St	Rahmen	PEGASUS, PegPT800 Gen5	Al, RF: Wave, Ry: 55 cm
1	St	Ausfallende-Anhänger	ZEG, JY-010A	...
2	St	Reifen	SCHWALBE, Marathon Efficiency	ETRTO 55-622 (28 x 2.15"), Ve: Super Race, V-Guard
2	St	Reifen	SCHWALBE, Marathon Efficiency	RG: ETRTO 55-622 (28 x 2.15"), Ve: Super Race, V-Guard,
2	St	Schlauch	SCHWALBE, DV19 (27.5"/28"/29")	Va: DV, Vl: 40 mm, RG: ETRTO 40/62-584/635, Ve: Standard
2	St	Felgenband	SCHWALBE, Basic	22-622
2	St	Felgenband	ZEG, SHN 29"	29" x 25 mm, 950 mm
1	St	Felge	ZEG, DDM-11 700C	13G, 36H
1	St	Vorderradnabe, ...	SHIMANO, HB-TC500-15	36H
18	St	Speiche	ZEG, #	A2, 14G, x: 288,0 mm, Ø: # mm
18	St	Speiche	ZEG, #	A2, 14G, x: 289,0 mm, Ø: # mm
18	St	Speiche	ZEG, #	A2, 13G, x: 288,0 mm, Ø: # mm
18	St	Speiche	ZEG, #	A2, 13G, x: 289,0 mm, Ø: # mm
1	St	Hinterradnabe, Freilaufnabe Schnellspanner	SHIMANO, FH-QC400-HM #	Ø/9/10/11-gear, #G x 36H, #, OLD: 135 mm x: 170 mm
2	St	Unterlegscheibe	ZEG, #	A2, 6.5 x 13 x 1,0 mm, M6
5	St	Unterlegscheibe	ZEG, #	A2, 5.2 x 12 x 1,0 mm, M5
1	St	Unterlegscheibe	ZEG, #	Fe, 5.2 x 12 x 1,0 mm
7	St	Unterlegscheibe	ZEG, #	A2, 5.2 x 12 x 1,0 mm, M5
1	St	Felge	ZEG, DDM-11 700C	13G, 36H
36	St	Speichennippel	ZEG, #	lØ: 14G, x: 14 mm
36	St	Speichennippel	ZEG, #	lØ: 13G, x: 14 mm
1	St	Speichenschutz	ZEG, YF-FH70-50T	36H
1	St	Lenkungslager	FSA, HS NO.55R 1,5"	# tap. 1 1/8 auf 1,5" für 1,5" Steuerrohr
1	St	Lenkungslager	FSA, HS NO.55R 1,5"	Al, # tap. 1 1/8 auf 1,5" für 1,5" Steuerrohr
1	St	Spacer	ZEG, #	Al, y: 5 mm, lØ: 30 mm
1	St	Spacer	ZEG, #	Al, y: 10 mm, lØ: 30 mm
1	St	Ahead Kappe	FSA, TH-874	1 1/8"
1	St	Vorbau	ZEG, ASSUVi2	# Vy: 110 mm
1	St	Vorbau	ZEG, ASSUVi2	# Vy: 70 mm
1	St	Vorbau	ZEG, ASSUVi2	# Vy: 90 mm
3	St	Vorbau-Spacer	KALLOYUNO, Parts-Z1	y: 10 mm, ←,→
2	St	Spacer	VELO ENTERPRISE, VLD-727	y: 31,8/35,0 mm
1	St	Lenker	ZECURE, HBHR101-ENM	x: 680 mm, y: 25 mm, BS: 9°
1	St	Lenker	ZECURE, HBHR101-ENM	x: 700 mm, y: 25 mm, BS: 9°
1	St	Lenker	BULLS, HBRB12-ENM	x: 660 mm, y: 15 mm, BS: 25°
1	St	Lenker	ZEG, HBRB12L-ENM	Al, # Al, #: 680 mm, y: 25 mm, BS: 9°
1	St	Lenker	ZECURE, Wien	Al, ø: 31,8 mm, x: 680 mm, y: 20 mm, G°l: 20°, Sw: 15°
1	St	Flügelgriffe	ERGON, GP1	...
1	St	Flügelgriffe	ERGON, GP1	Gx: L
1	St	Federgabel, Luftfeder	SR SUNTOUR, Mobie25 Air DS LOR 15LH 700C CTS	Fy: 100 mm, Dä LOR, Sx: 300 mm
1	St	Federgabel, Luftfeder	SR SUNTOUR, MOBIE34-D-Boost AIR ABS 2CR DS 15AH2-110 29"	Fy: 100 mm, Fh: Mittel, Ka 2CR, Sx: 300 mm
1	St	Sattel	ZECURE, (VL-3625)	...
1	St	Sattel	ZEG, EXPLORA 24	...
1	St	Sattel	BULLS, Comodoro 2.0 (VL-3642)	...
1	St	Sattel	BULLS, Comodoro 2.0 (VL-6576)	...
1	St	Sattel	BULLS, Comodoro 2.0 (VL-6577)	...
1	St	Satteltasche	Pegasus	...
1	St	Patentsattelstütze	KALLOYUNO, SPF102	AL 6061-T6, Ø: 31,6 mm, y: 350 mm, ISO 4210 - R/M approved,EN 17404
1	St	Sattelklemme	KALLOYUNO, SC200	Al, ø: 34,9 mm
1	St	Pedal, mit DIN Reflektor	WELGGO, C211DU	9/16"
1	St	Kurbelsatz	FSA, CK-220/iS	Kx: 170 mm
1	St	Kurbelsatz	SAMOX, EC58-F13-ISIS	Al, Kx: 170 mm
2	St	Tretkurbel-Schraube	FSA, ML-054	M15
1	St	Kette	SHIMANO, CN-LG500	128 KGI
1	St	Kette	SHIMANO, CN-LG500	130 KGI
1	St	Kettenrad	SAMOX, EMS05-BHU38-NS44T- C50+P33	44T, Kl: 50 mm
1	St	Kettenrad	SAMOX, EMS05-BHV04-NS38T-C50	38T, Kl: 50 mm
1	St	Kettenschutz	HORN, Catena 17	...
1	St	Kettenschutz	HORN, Catena 17	Pl, 44T
1	St	Hinteres Schaltwerk	SHIMANO, DEORE XT RD-M8130-SGS	...
1	St	Kassette	SHIMANO, CS-LG400-11 (11-50T)	11-gear, 11-13-15-17-20-23-26-30-36-43-50T (11-50T)
1	St	Schalthebel mit Anzeige	SHIMANO, CUES SL-U6000-11R	→
1	St	Schalthebel mit Anzeige	SHIMANO, DEORE XT SL-M8130-R11	→
2	St	Endkappe, SIS Aussehenhülle	SHIMANO, #	4,0 mm
1	St	Schaltzug-Außenhülle	SHIMANO, OT41SP300ML	300 m
1	St	Motor	BOSCH, Performance Line CX / Cargo [BDU3740] (EB11.100.001)	A: 10.1.002
1	St	Motor	BOSCH, Performance Line CX [BDU3840] (EB11.100.00E)	A: 10.1.007, Embargo bis 30.09.2024
1	St	Schutzeinrichtung Motorcover	ZEG, #	←
1	St	Schutzeinrichtung Motorcover	ZEG, #	→
1	St	Schutzeinrichtung Motorcover	ZEG, CO-Z-P2501-1	...
1	St	Schutzeinrichtung Motorcover	BOSCH, ZEG	...
1	St	Schutzeinrichtung Motorcover	VELO ENTERPRISE, CO-Z-P2501	...
1	St	Schutzeinrichtung Motorcover	VELO, CO-Z-P2502	...
2	St	Schraube	...	A2, M5 x 14 mm, P0.8
1	St	Schraube	...	M3 x 6 mm
2	St	Schraube	...	Fe, M3 x 8 mm, P0.5
4	St	Schraube	ZEG, #	M5 x 8 mm, P0,8
1	St	Sicherungsring	BOSCH, (1270.014.085)	...
1	St	Motor O-Ring	BOSCH, (1270.016.119)	...
6	St	Motor Schraube	BOSCH, (1270.016.470)	M8 x 16 mm
1	St	Speedsensor-Magnet, Felge	BOSCH, (EB11.200.015)	...
1	St	Hülsenfelgenmagnet (Schrader-Ventil, Presta-V)	BOSCH, (EB11.200.025)	...
2	St	Motor Mutter	BOSCH, (EB11.200.03C)	M8 x 1 mm
1	St	Schließring	BOSCH, (EB11.200.0JH)	...

2	St	Motor - Schraube	BOSCH, (EB11.200.0N9)	M8 x 1 x 68,7 mm
2	St	Insert Sleeve	BOSCH, Insert Sleeve (EB11.200.0GK)	...
1	St	Zubehör	FREEMAN, CBL-Z-P2101	Speedsensor-Halter
1	St	Bordcomputer	BOSCH, LED Remote [BRC3600] (EB13.100.00E)	A: 10.2.002
1	St	Bordcomputer-Halter	BOSCH, (EB13.200.00B)	...
1	St	Bildschirm	BOSCH, Kiox 300 [BHU3600] (EB13.100.003)	A: 10.3.002
1	St	Bildschirm	BOSCH, Kiox 500 [BHU3700] (EB13.100.004)	A: 10.3.002
1	St	Bildschirm-Halter	BOSCH, [BDS3210] (EB13.100.00A)	A: 11.3.1.001
1	St	Bildschirmhalter	VELO ENTERPRISE, VLD-I-1176-1	siehe Kapitel =0
1	St	Akkuhalter	CHI TANG, BR-Z-A2209-1	AI, ↓
3	St	Akkuhalter	CHI TANG, BR-Z-A2316-1	↓
1	St	Akkuhalter	CHI TANG, BR-Z-S2303	A2, ↓
1	St	Akkuhalter	INOAC, BR-Z-P2201-1	↓
1	St	Akkuhalter	INOAC, BR-Z-P2201-1	↓
1	St	Unterlegscheibe	06.5.2.99 Zubehör ZEG, #	AI, x: 40 mm, y: 13,3 mm, z: 5 mm
1	St	Unterlegscheibe	06.5.2.99 Zubehör ZEG, #	AI, x: 66 mm, y: 20 mm, z: 5 mm
1	St	Akku-Cover	ZEG, CO-Z-A2201	... A2, 5,2 x 12 x 1,0 mm, M5
1	St	Akku-Cover	ZEG, CO-Z-P2204	...
1	St	Akku-Cover	ZEG, CO-Z-P2204-1	...
1	St	Akku-Cover	ZEG, CO-Z-P2204-2	...
1	St	Akku-Cover	ZEG, CO-Z-P2501	...
1	St	Akku-Cover	ZEG, CO-Z-P2501-2	...
2	St	Klemmplatte	BOSCH, EB12.200.0lg	...
2	St	Schraube	06.5.2.99 Zubehör ZEG, #	M4 x 12 mm
2	St	Schraube	06.5.2.99 Zubehör ZEG, #	M4 x 15 mm
3	St	Schraube	06.5.2.99 Zubehör ZEG, #	A2, M4 x 10 mm, P0.7
1	St	Schraube	ZEG, #	A2, M4 x 40 mm
2	St	Akku-Schraube	ZEG, #	A2, M3 x 8 mm, P0.5
1	St	Verriegelungsbaugruppe	BOSCH, (EB12.100.01H)	...
2	St	Akku-Schraube	BOSCH, (EB12.100.01X)	M4 x 15 mm
4	St	Akku-Schraube	BOSCH, (EB12.100.01X)	M4 x 15 mm
4	St	Akku-Schraube	BOSCH, (EB12.100.01Y)	M5 x 9 mm
1	St	Akkubefestigung	BOSCH, (EB12.200.0L7)	...
1	St	Akku-Halterung	BOSCH, (EB12.200.0LJ)	...
1	St	Dämpferfolien-Poron-Stecker	BOSCH, (EB12.200.0LK)	...
1	St	Schiene	BOSCH, (EB12.200.0NT)	...
1	St	Ladebuchsenabdeckung	VELO ENTERPRISE, VLD-I-1027-1+ VLD-I-1027-2	...
1	St	Ladegerät	BOSCH, 2A Charger [BPC3200](EB12.110.016)	DC: 2 A, 220-240 V, A: 10.6.001
1	St	Ladegerät	BOSCH, 4A Charger [BPC3400](EB12.110.001)	DC: 4 A, 220-240 V, A: 10.6.001
1	St	Motorakabel (Akku-Motor)	BOSCH, [BCH3900_1000](EB12.120.010)	x: 1000 mm
1	St	Motorakabel (Akku-Motor)	BOSCH, [BCH3900_200](EB12.120.00N)	x: 200 mm
1	St	Motorakabel (Akku-Motor)	BOSCH, [BCH3900_400](EB12.120.00T)	x: 400 mm
1	St	Bildschirmkabel (Bildschirm-Motor)	BOSCH, [BCH3611_1500] (EB12.120.005)	x: 1500 mm, HMI
1	St	Bildschirmkabel (Bildschirm-Motor)	BOSCH, [BCH3611_250] (EB12.120.00B)	x: 250 mm, HMI
1	St	ABS Speedsensor-Kabel (Speedsensor-Motor)	BOSCH, (0265.011.616)	x: 190 mm
1	St	ABS Speedsensor-Kabel (Speedsensor-Motor)	BOSCH, (0265.011.619)	x: 2100 mm
1	St	Lichtkabel vorne (Frontleuchte-Motor)	BOSCH, (EB12.120.00H)	x: 1400 mm
1	St	Lichtkabel vorne (Frontleuchte-Motor)	BOSCH, (EB12.120.00J)	x: 200 mm
1	St	Lichtkabel hinten (Rücklicht-Motor)	BOSCH, (EB12.120.00F)	x: 1400 mm
1	St	Lichtkabel hinten (Rücklicht-Motor)	BOSCH, (EB12.120.00G)	x: 200 mm
1	St	Netzkabel für Ladegerät Europa	BOSCH, (1270.020.330)	...
1	St	Akkukabel (Ladestecker mit Kabel)	BOSCH, (BCH3901_500)(EB12.120.04A)	x: 500 mm
1	St	Akkukabel (Ladestecker mit Kabel)	BOSCH, (BCH3901_810)(EB12.120.04B)	x: 800 mm
1	St	ABS-Kabel (ABS-Motor)	BOSCH, (EB12.120.003)	x: 1600 mm
1	St	Ladebuchsenhalter	06.7.99 Zubehör VELO ENTERPRISE, VLD-I-1222	↓
0	St	Kabelhülse	ZEG, F32-3	Ø: 3 mm, x: 200 mm
0	St	Kabelhülse	ZEG, F32-5	Ø: 5 mm, x: 100 mm
2	St	Feuchtigkeitsbeständiger selbstdichtender Verb	ZEG, Pin K10B, 2-2	...
1	St	Adapter für Batteriekabel	BOSCH, (EB12.100.015)	...
2	St	Kabelführung s-Schraube	FREEMAN, CBL-Z-P2201	A2
3	St	Kabelführung	FREEMAN, CBL-Z-P2202	...
3	St	Kabelführung Steuerung, 3-Loch	FREEMAN, CBL-Z-P2501	...
1	St	Kabelführung	YUNG FANG, YF-W01	...
2	St	Kabelführung	YUNG FANG, YF-W01	...
1	St	3-Fi x: 1000 mm 2-Ko	SHIMANO, BL-MT402-3A/BR-MT420	...
1	St	#-Fi x: # mm # Ko	TEKTRO, Volans ABS HD-T533	...
1	St	Bremse, Bremshebel Bremsleitung Bremse	TEKTRO, Volans ABS HD-T533	#-Fi x: 2000 mm # Ko
1	St	2-Fi x: 2000 mm 2-Ko	SHIMANO, BL-MT401/BR-MT410	...
0,06	St	Spiralband	ZEG, #	...
0,07	St	Spiralband	ZEG, #	...
2	St	Olive und Connecting für Bremsleitung SM-BH9	SHIMANO	...
1	St	für HD-M535/HD-T535/HD-M530/HD-M280/HD-	TEKTRO	...
1	St	Befestigungsring	TEKTRO, SP-TR50	...
1	St	Zubehör	TEKTRO, SP-TR55	...
2	St	Sicherungsring	SHIMANO, SM-RT30	Ø: 180 mm
2	St	Tonwheel	TEKTRO, TW116C02	# Ø: 180 mm, Dicke: 2,3 mm
1	St	ABS-Öl-Kontrolleinheit	BOSCH, Control Unit ABS Tektro Oil [BAS3321](EB11.110.001)	A: 09.001
1	St	ABS Cover für Connector	BOSCH, (EB11.200.002)	...
1	St	ABS Cover für Connector, Vorderrad	BOSCH, (EB11.200.003)	...
1	St	ABS Top Connect Cap	BOSCH, (EB11.200.004)	M3 x 8
1	St	ABS Montageplatte	BOSCH, (EB11.200.00A)	...
1	St	ABS Montageplatte	BOSCH, (EB11.200.00B)	...
4	St	ABS Schraube	BOSCH, (EB11.200.00C)	M5 x 8 mm
1	St	ABS-Adapter	BOSCH, (EB11.200.00E)	WSS PM8, x: 203 mm (Direct Mount WSS)
1	St	ABS Schraube	BOSCH, (EB11.200.00F)	WSS M6 x 10 mm (Direct Mount WSS)
1	St	ABS Komponenten	BOSCH, (EB11.200.00G)	WSS M4 x 10 mm (Direct Mount WSS)
2	St	ABS Kabelklipp	BOSCH, (EB11.200.00H)	...
1	St	Scheinwerfer	FUXON, FF-100 EB	6...12 V, 100 Lux,
1	St	Scheinwerfer mit Fernlicht	FUXON, FS-100 EB HB 2.0	6...12 V/DC, AI: 2 LED max 100 lx, FI: 4 LED max 150 lx, x: 1400 mm
1	St	Rücklicht	FUXON, ICR-33 EB	...
1	St	Rücklicht	FUXON, R-Glow EB	6...12 V
1	St	Reflektor, mit Z-Reflektor	LORD BENEX, PT-R5	←
1	St	Gepäckträger hinten, MonkeyLoad-System	ZEG Z-A#/SW-ML079D	AI
1	St	Gepäckträger hinten, MonkeyLoad-System, 4-S	ZEG Z-A25168/SW-ML012 700C	AI, Z: 10.1.2_CR-AI, Z-A25168

2	St	Gepäckträgerhalter	ZEG, BR-Z-S07187-1	Fe
1	St	Gepäckträgerhalter	ZEG, SW-FH95D-M5	x: 220 mm
4	St	Schraube	10.11.99 Zubehör ZEG, #	A2, M8 × 17 mm, P1.0
4	St	Schraube	10.11.99 Zubehör ZEG, #	A2, M5 × 10 mm, P0.8
1	St	Logodeckel	BOSCH, (EB11.200.0KD)	...
1	St	Schutzblech	REINFORCE, MG-Z-A25172/SP-65LY 700C	Al, z: 65 mm
1	St	Schutzblech Schutzblechstrebe	ZEG, MG-Z-A#/SW-FA311-65F/RE1	Al ex, z: 65 mm, # cm (#)
2	St	Verbindungsclipp	ZEG, 1633	...
2	St	Verbindungsclipp	ZEG, 173208	...
1	St	Schutzblech-Einbaukid	SKS, GT-MANTIS	...
1	St	Seitenständer	PLETSCHER, COMP40 Flex 700C	Sx: 40 m, M6 × 18 mm
1	St	Zwei Bein ständer	URSUS, U-Mount	...
1	St	Glocke	NUVO ENTERPRISE, NH-405A/P	...
1	St	Akku-Schloss	ABUS, BLO BOS IT4 T82 + 4750SL NR BK (38084)	...
1	St	Kette	AXA, #	...
1	St	Rahmenschloss	AXA, BLOCK XXL	...
3	St	Schraube	ZEG, #	A2, M3 × 8 mm

10.1.28 Solero EVO 5R, ZB-15-0054

1	St	Rahmen	PEGASUS, UC750-Smag	Al, RF: Gent, Ry: 55 cm
1	St	Rahmen	PEGASUS, UC750-Smag	Al, RF: Gent, Ry: 50 cm
1	St	Rahmen	PEGASUS, UC750-Smag	Al, RF: Gent, Ry: 45 cm
1	St	Rahmen	PEGASUS, UC750-Smag	Al, RF: Trapez, Ry: 45 cm
1	St	Rahmen	PEGASUS, UC750-Smag	Al, RF: Wave, Ry: 45 cm
1	St	Rahmen	PEGASUS, UC750-Smag	Al, RF: Gent, Ry: 60 cm
1	St	Rahmen	PEGASUS, UC750-Smag	Al, RF: Wave, Ry: 55 cm
1	St	Rahmen	PEGASUS, UC750-Smag	Al, RF: Wave, Ry: 50 cm
1	St	Rahmen	PEGASUS, UC750-Smag	Al, RF: Trapez, Ry: 50 cm
1	St	Rahmen	PEGASUS, UC750-Smag	Al, RF: Trapez, Ry: 55 cm
1	St	Ausfallende-Anhänger	ZEG, JY-001	...
2	St	Reifen	SCHWALBE, Smart Sam	ETRTO 57-622 (29 x 2.25"), Ve: K-Guard
2	St	Schlauch	SCHWALBE, DV19 (27.5"/28"/29")	Va: DV, Vi: 40 mm, RG: ETRTO 40/62-584/635, Ve: Standard
2	St	Felgenband	ZEG, SHN 29"	29" x 25 mm, 950 mm
1	St	Felge	ZEG, DDM-11 700C	13G, 36H
18	St	Speiche	ZEG, #	A2, 14G, x: 289,5 mm, Ø: # mm
18	St	Speiche	ZEG, #	A2, 14G, x: 288,0 mm, Ø: # mm
18	St	Speiche	ZEG, #	A2, 13G, x: 289,0 mm, Ø: # mm
18	St	Speiche	ZEG, #	A2, 13G, x: 287,0 mm, Ø: # mm
1	St	Freilaufnabe	SHIMANO, FH-TX505-8	36H
4	St	Unterlegscheibe	ZEG, #	Fe, 5,2 x 12 x 1,0 mm
2	St	Unterlegscheibe	ZEG, #	A2, 6,5 x 13 x 1,0 mm, M6
3	St	Unterlegscheibe	ZEG, #	A2, 5,2 x 12 x 1,0 mm, M5
36	St	Speichennippel	ZEG, #	lø: 13G, x: 14 mm
36	St	Speichennippel	ZEG, #	lø: 14G, x: 14 mm
1	St	Speichenschutz	ZEG, YF-FH70-1	36H
1	St	Vorderradnabe Schnellspanner	SHIMANO, HB-TX505 #	36H x: 133 mm
1	St	Lenkungslager	FSA, Orbit 15B (NO.57B-1)	#,57-1/No.57B-1,1.5" 11,0 / 11,0 BLACK,, W/O TOP COVER,TAPER
1	St	Ahead Kappe	FSA, TH-874	1 1/8"
1	St	Vorbau	ZEG, AS-ZGD10	Al, Vy: 90 cm
1	St	Vorbau	ZEG, AS-ZGD10	Al, Vy: 110 cm
4	St	Spacer	VELO ENTERPRISE, VLD-727	y: 31,8/35,0 mm
1	St	Lenker	BULLS, HBRB12-ENM	x: 660 mm, y: 15 mm, BS: 25°
1	St	Lenker	ZEG, HBRB12L-ENM	Al, # Al, #: 680 mm, y: 25 mm, BS: 9°
1	St	Flügelgriffe	VELO ENTERPRISE, VLG-1879-D2	Ø: 22,4 mm, x: 138/138 mm
1	St	Federgabel, Stahlfeder	SR SUNTOUR, NVX30 DS 29"	Sbx: 300 mm Fy: 100 mm
1	St	Damensattel	SELLE ROYAL, Essenza Moderate Ladies (A037DR0028014)	...
1	St	Herrensattel	SELLE ROYAL, Essenza Moderate Male (A037HR0008067)	...
1	St	Sattel	SELLE ROYAL, Essenza Plus Relaxed (A038UE0018014)	...
1	St	Patentsattelstütze	KALLOYUNO, SPF102	AL 6061-T6, Ø: 31,6 mm, y: 300 mm, ISO 4210 - R/M approved,EN 17404
1	St	Sattelklemme	KALLOYUNO, SC200	Al, ø: 34,9 mm
1	St	Pedal, mit DIN Reflektor	WELLGO, C157	...
1	St	Kurbelsatz	SAMOX, EC33-F5-ISIS	Al, Kx: 170 mm
1	St	Kette	SHIMANO, CN-LG500	122 KGI
1	St	Riemenscheibe	SAMOX, EP01A-BRV01-DG-CS2+ NWP202-44T-NS+BG6	Al, 44T
1	St	Kettenschutz	HORN, Catena 17	Ku, 44T, #135530
1	St	Hinteres Schaltwerk	SHIMANO, CUES RD-U4000	...
1	St	Kassette	SHIMANO, CS-LG300-9 (11-41T)	9-gear, 11-13-15-17-20-23-28-34-41T (11-41T)
1	St	Schalthebel mit Anzeige	SHIMANO, CUES SL-U4000-9R	→
2	St	Endkappe, SIS Aussehenhülle	SHIMANO, #	4,0 mm
2	St	Schaltzug-Außenhülle	SHIMANO, OT41SP300ML	300 m
1	St	Motor	FIT, Brose S-MAG FIT (500956)	A: 10.01.009, CE06.5.00013
1	St	Schutzleinrichtung Motorcover	ZEG, #	←
1	St	Schutzleinrichtung Motorcover	ZEG, #	...
1	St	Schraube	...	A2, M5 x 8 mm, P0,8
1	St	Schraube	...	M4 x 8,3 mm
4	St	Schraube	...	M4 x 12 mm, P0,7
1	St	Montage-Kit	06.1.99.Zubehör FIT, 500326	...
1	St	Speedsensor-Halter	FREEMAN, CBL-Z-P2101	...
2	St	Speedsensor-Halter	FREEMAN, CBL-Z-P2102	A2, M5 x 0,5 mm, P0,5
4	St	Speedsensor-Halter	FREEMAN, CBL-Z-P2102-1	...
1	St	Bordcomputer	FIT, LCD Remote (RD2.2) (#501264)	A: 10.2.016, CE06.5.00015
1	St	Akku-Cover	ZEG, CO-Z-P2101-3	...
1	St	Akku-Cover	ZEG, CO-Z-P2105-A	...
1	St	Schraube	06.5.2.99.Zubehör ZEG, #	M4 x 12 mm
1	St	Akku-Ladeklappe	FIT, (500080)/500268	...
1	St	Akku-Mutter	ZEG, #	A2, M8 x 10 mm x lØ: 4 mm, P0,75
1	St	Akku-Mutter	ZEG, #	A2, M8 x 6 mm x lØ: 9,85 mm, P0,75
1	St	Schraube	ZEG, #	A2, M4 x 50 mm
1	St	Sicherungshebel	ZEG, CO-Z-P2105-B	...
3	St	Akku-Schraube	CHI THANG,	A2, M5 x 15 mm, P0,8
1	St	Ladeanschluss-Halter	CHI THANG, BR-Z-S2104	...
2	St	Schraube	FIT, 500116	...
2	St	Schraube	FIT, 500125	M3 x 12 mm
1	St	Kammdichtung für Akkustecker	FIT, Terminal Comb Seal (501649)	...
1	St	Akku-Dichtung	FIT, Ultracore Seal (501650)	...
1	St	Ladebuchsenabdeckung	VELO ENTERPRISE, CO-Z-P2101-1, VLD-I-1039-1	...
1	St	Ladegerät	FIT, FIT Standard Charger (500951)	A: 10.6.003, CE06.5.00006
1	St	Bildschirmkabel (Bildschirm-Motor)	FIT, 500961	x: 1400 mm
1	St	Speedsensor mit Kabel	FIT, Speed Sensor Reed (500258)	x: # mm
1	St	Lichtkabel vorne (Frontleuchte-Motor)	FIT, Kabel Licht BROSE offen (501026)	x: 1400 mm
1	St	Lichtkabel hinten (Rücklicht-Motor)	FIT, kabel Rücklicht BROSE offen (501025)	x: 1400 mm
1	St	Ladestecker mit Kabel	FIT, 501027	x: 550-150-70 mm
2	St	Feuchtigkeitsbeständiger selbstdichtender Verb	ZEG, Pin K10B, 2-2	...
3	St	Kabelführung	FREEMAN, CBL-Z-P2103	...
3	St	Kabelführung s-Schraube	FREEMAN, CBL-Z-P2201	A2
1	St	Ladebuchsenhalter	STANDWELL, BR-Z-A2105	WASHER 5.2*12*11 WASHER M5 STAINLESS BLACK
2	St	Kabelführung	YUNG FANG, YF-W01	...
1	St	3-FI x: 1000 mm 2-Ko	SHIMANO, BL-MT200/BR-MT200	...
1	St	3-FI x: 1700 mm 2-Ko	SHIMANO, BL-MT200/BR-MT200	...
1	St	3-FI x: 2000 mm 2-Ko	SHIMANO, BL-MT201/BR-MT200	...
0,06	St	Spiralband	ZEG, #	...
2	St	Olive/Pin	SHIMANO, SM-BH59	...
1	St	Spider Befestigungsring	FIT, 500241	A2, M3 x 12 mm

1	St	Bremssattel-Adapter	SHIMANO SM-MA-R	...
1	St	Bremsscheibe	SHIMANO, RT-EM300	Ø: 160 mm
1	St	Bremsscheibe	SHIMANO, SM-RT30	Ø: 180 mm
1	St	Scheinwerfer	BUSCH&MULLER, LUMOTEC BRIQ-S	...
1	St	Rücklicht	BUSCH&MULLER, Toplight 2C E (326/5ASDC0211)	...
1	St	Gepäckträger hinten, MonkeyLoad-System, 4-S	ZEG, CR-Z-A25178/SW-ML079 700C	Al
1	St	Gepäckträger-Schraube	ZEG,	A2, M4 x 8 mm, P0,7
2	St	Gepäckträgerhalter	ZEG, BR-Z-S07187-1	Fe
1	St	Gepäckträgerhalter	ZEG, SW-FH95D	x: 200 mm
1	St	Schutzblech	REINFORCE, MG-Z-A25178/SP-65LY 700C	Al, z: 65 mm
2	St	Verbindungsclipp	ZEG, 1633	...
2	St	Verbindungsclipp	ZEG, 173208	...
1	St	Schutzblech-Einbauid	SKS, GT-MANTIS	...
1	St	Zweibeinstander	STANDWELL, SW-RA060JD,700C	Sx: 40 mm
1	St	Glocke	NUVO ENTERPRISE, NH-405A/P	...
1	St	Akku-Schloss	ABUS, BLO IT4*EVO IV X-Plus	...
1	St	Anmelde-Karte	FIT, 501147	...
2	St	Schraube	ZEG, #	A2, M3 x 8 mm

10.1.29 Solero EVO 8F, ZB-15-0055

1	St	Rahmen	PEGASUS, UC750-Smag	Al, RF: Wave, Ry: 45 cm
1	St	Rahmen	PEGASUS, UC750-Smag	Al, RF: Wave, Ry: 50 cm
1	St	Rahmen	PEGASUS, UC750-Smag	Al, RF: Gent, Ry: 45 cm
1	St	Rahmen	PEGASUS, UC750-Smag	Al, RF: Gent, Ry: 60 cm
1	St	Rahmen	PEGASUS, UC750-Smag	Al, RF: Gent, Ry: 50 cm
1	St	Rahmen	PEGASUS, UC750-Smag	Al, RF: Gent, Ry: 55 cm
1	St	Rahmen	PEGASUS, UC750-Smag	Al, RF: Wave, Ry: 55 cm
1	St	Ausfallende	ZEG, END-Z-A2307-LP-1/JY-001A	Al, ←, Z#
1	St	Ausfallende	ZEG, END-Z-A2307-RP/JY-001A	Al, →, Z#
4	St	Ausfallende Schraube	..., HK-015M	Al, M6 × 14 mm
2	St	Reifen	SCHWALBE, Smart Sam	ETRTO 57-622 (29 × 2.25"), Ve: K-Guard
2	St	Schlauch	SCHWALBE, DV19 (27.5"/28"/29")	Va: DV, Vl: 40 mm, RG: ETRTO 40/62-584/635, Ve: Standard
2	St	Felgenband	SCHWALBE, Basic	22-622
2	St	Felge	ZEG, DDM-11 700C	13G, 36H
18	St	Speiche	ZEG, #	A2, 14G, x: 289,5 mm, Ø: # mm
18	St	Speiche	ZEG, #	A2, 14G, x: 288,0 mm, Ø: # mm
1	St	Hinterradnabe, mechanische Getriebeabgabe, #	SHIMANO, NEXUS SG-C7000-5D	5-gear, #G × 36H, #, OLD: 135 mm
6	St	Unterlegscheibe	ZEG, #	Fe, 5,2 × 12 × 1,0 mm
1	St	Unterlegscheibe	ZEG, #	A2, 6,5 × 13 × 1,0 mm, M6
2	St	Unterlegscheibe	ZEG, #	A2, 6,2 × 13 × 30,2 × 30,2 × 75 × 1,5 mm
1	St	Zubehör	SHIMANO, SM-C7000006	...
18	St	Speiche	ZEG, XT344	A2, 13G-14G, x: 265,0 mm, Ø: # mm
18	St	Speiche	ZEG, XT344	A2, 13G-14G, x: 266,0 mm, Ø: # mm
72	St	Speichennippel	ZEG, #	lØ: 14G, x: 14 mm
1	St	Vorderradnabe Schnellspanner	SHIMANO, HB-TX505 #	36H x: 133 mm
1	St	Lenkungslager	FSA, Orbit 15B (NO.57B-1)	#,57-1/No.57B-1.1.5" 11,0 / 11,0 BLACK., W/O TOP COVER,TAPER
1	St	Ahead Kappe	FSA, TH-874	1 1/8"
1	St	Vorbau	ZEG, AS-ZGD10	Al, Vy: 90 cm
1	St	Vorbau	ZEG, AS-ZGD10	Al, Vy: 110 cm
1	St	Lenker	BULLS, HBRB12-ENM	x: 660 mm, y: 15 mm, BS: 25°
1	St	Lenker	ZEG, HBRB12L-ENM	Al, # Al, #x: 680 mm, y: 25 mm, BS: 9°
1	St	Griffe/Tapes	VELO ENTERPRISE, VLG-1879-D2/VLG-1859-1-D3	←, →
1	St	Federgabel, Stahlfeder	SR SUNTOUR, NVX30 DS 29"	Stx: 300 mm Fy: 100 mm
1	St	Herrnsattel	SELLE ROYAL, Essenza Moderate Male (A037HR0008067)	...
1	St	Sattel	SELLE ROYAL, Essenza Plus Relaxed (A038UE0018014)	...
1	St	Patentsattelstütze	KALLOYUNO, SPF102	AL 6061-T6, Ø: 31,6 mm, y: 300 mm, ISO 4210 - R/M approved,EN 17404
1	St	Sattelklemme	KALLOYUNO, SC200	Al, ø: 34,9 mm
1	St	Pedal, mit DIN Reflektor	WELGGO, C157	...
1	St	Spider	LASCO, EM36	Al, 46T
1	St	Kurbelsatz	SAMOX, EC33-F5-ISIS	Al, Kx: 170 mm
1	St	Riemen	GATES®, 120T CDX (11M-120T-12C ET)	PU/CFK, Te: 11, T: 120, x: 1320 mm
1	St	Riemenscheibe	GATES®, 42T CDX mit 4 Schrauben (CT11424AA)	42T
1	St	Kettenschutz	ZEG, Catena 18	Ku, 38T
1	St	Riemenscheibe	GATES®, SHIMANO Inter-5E SF 6L vereint (CT1128YMN-U)	28T
1	St	Dreh-Schaltgriff mit Anzeige	SHIMANO, NEXUS SL-C7000-5	3-gear, →
2	St	Endkappe, SIS Aussenhülle	SHIMANO, #	4,0 mm
1	St	Motor	FIT, Brose S-MAG FIT (500956)	A: 10.01.009, CE06.5.00013
1	St	Schutzrichtung Motorcover	ZEG, #	←
1	St	Schutzrichtung Motorcover	ZEG, #	→
1	St	Schraube	..., ...	A2, M5 × 8 mm, P0,8
1	St	Schraube	..., ...	M4 × 8,3 mm
4	St	Schraube	..., ...	M4 × 12 mm, P0,7
1	St	Montage-Kit	06.1.99.Zubehör FIT, 500326	...
1	St	Speedsensor-Halter	FREEMAN, CBL-Z-P2101	...
2	St	Speedsensor-Halter	FREEMAN, CBL-Z-P2102	A2, M5 × 0,5 mm, P0,5
3	St	Speedsensor-Halter	FREEMAN, CBL-Z-P2102-1	...
1	St	Bordcomputer	FIT, LCD Remote (RD2.2) (#501264)	A: 10.2.016, CE06.5.00015
2	St	Schraube	ZEG, #	Fe, M5 × 16 mm, P0,8
1	St	Akku-Cover	ZEG, CO-Z-P2101-3	...
1	St	Akku-Cover	ZEG, CO-Z-P2105-A	...
1	St	Schraube	06.5.2.99.Zubehör ZEG, #	M4 × 12 mm
1	St	Akku-Ladeklappe	FIT, (500080) 500268	...
1	St	Akku-Mutter	ZEG, #	A2, M8 × 10 mm × lØ: 4 mm, P0,75
1	St	Akku-Mutter	ZEG, #	A2, M8 × 6 mm × lØ: 9,85 mm, P0,75
1	St	Schraube	ZEG, #	A2, M4 × 50 mm
1	St	Sicherungshebel	ZEG, CO-Z-P2105-B	...
3	St	Akku-Schraube	CHI THANG,	A2, M5 × 15 mm, P0,8
1	St	Ladeanschluss-Halter	CHI THANG, BR-Z-S2104	...
2	St	Schraube	FIT, 500116	...
2	St	Schraube	FIT, 500125	M3 × 12 mm
1	St	Kammichtung für Akkustecker	FIT, Terminal Comb Seal (501649)	...
1	St	Akku-Dichtung	FIT, Ultracore Seal (501650)	...
1	St	Ladebuchsenabdeckung	VELO ENTERPRISE, CO-Z-P2101-1, VLD-I-1039-1	...
1	St	Ladegerät	FIT, FIT Standard Charger (500951)	A: 10.6.003, CE06.5.00006
1	St	Bildschirmkabel (Bildschirm-Motor)	FIT, 500961	x: 1400 mm
1	St	Speedsensor mit Kabel	FIT, Speed Sensor Reed (500258)	x: # mm
1	St	Lichtkabel vorne (Frontleuchte-Motor)	FIT, Kabel Licht BROSE offen (501026)	x: 1400 mm
1	St	Lichtkabel hinten (Rücklicht-Motor)	FIT, kabel Rücklicht BROSE offen (501025)	x: 1400 mm
1	St	Ladestecker mit Kabel	FIT, 501027	x: 550-150-70 mm
0	St	Kabelhülse	ZEG, F32-3	Ø: 3 mm, x: 200 mm
0	St	Kabelhülse	ZEG, F32-6	Ø: 6 mm, x: 100 mm
2	St	Feuchtigkeitsbeständiger selbstdichtender Verb	ZEG, Pin K10B, 2-2	...
3	St	Kabelführung	FREEMAN, CBL-Z-P2103	...
3	St	Kabelführung s-Schraube	FREEMAN, CBL-Z-P2201	A2
1	St	Ladebuchsenhalter	STANDWELL, BR-Z-A2105	WASHER 5.2*12*11 WASHER M5 STAINLESS BLACK
1	St	Kabelführung	YUNG FANG, YF-W01	...
1	St	3-Fi x: 1000 mm 2-Ko	SHIMANO, BL-MT200/BR-MT200	...
1	St	3-Fi x: 2000 mm 2-Ko	SHIMANO, BL-MT201/BR-MT200	...
0,06	St	Spiralband	ZEG, #	...
2	St	Olive/Pin	SHIMANO, SM-BH59	...
1	St	Spider Befestigungsring	FIT, 500241	A2, M3 × 12 mm
1	St	Bremsscheibe	SHIMANO, RT-EM300	Ø: 180 mm
1	St	Bremsscheibe	SHIMANO, SM-RT30	Ø: 180 mm
1	St	Scheinwerfer	BUSCH&MÜLLER, LUMOTEC BRIQ-S	...
1	St	Rücklicht	BUSCH&MÜLLER, Toplight 2C E (326/5ASDC0211)	...

1	St	Gepäckträger hinten, MonkeyLoad-System, 4-S	ZEG, CR-Z-A25178/SW-ML079 700C	Al
1	St	Gepäckträger-Schraube	ZEG,	A2, M4 × 8 mm, P0,7
2	St	Gepäckträgerhalter	ZEG, BR-Z-S07187-1	Fe
1	St	Gepäckträgerhalter	ZEG, SW-FH95D	x: 200 mm
1	St	Schutzblech	REINFORCE, MG-Z-A25178/SP-65LY 700C	Al, z: 65 mm
1	St	Schutzblech-Einbaukid	SKS, GT-MANTIS	...
1	St	Zweibeineständer	STANDWELL, SW-RA060JD,700C	Sx: 40 mm
1	St	Glocke	NUVO ENTERPRISE, NH-405A/P	...
1	St	Akku-Schloss	ABUS, BLO IT4'EVO IV X-Plus	...
1	St	Anmelde-Karte	FIT, 501147	...
2	St	Schraube	ZEG, #	A2, M3 × 8 mm

10.1.30 Solero EVO 8F Belt, ZB-15-0056

1	St	Rahmen	PEGASUS, UC750-Smag	Al, RF: Wave, Ry: 45 cm
1	St	Rahmen	PEGASUS, UC750-Smag	Al, RF: Wave, Ry: 50 cm
1	St	Rahmen	PEGASUS, UC750-Smag	Al, RF: Gent, Ry: 45 cm
1	St	Rahmen	PEGASUS, UC750-Smag	Al, RF: Gent, Ry: 60 cm
1	St	Rahmen	PEGASUS, UC750-Smag	Al, RF: Gent, Ry: 50 cm
1	St	Rahmen	PEGASUS, UC750-Smag	Al, RF: Gent, Ry: 55 cm
1	St	Rahmen	PEGASUS, UC750-Smag	Al, RF: Wave, Ry: 55 cm
1	St	Ausfallende	ZEG, END-Z-A2307-LP-1/JY-001A	Al, ←, Z#
1	St	Ausfallende	ZEG, END-Z-A2307-RP/JY-001A	Al, →, Z#
4	St	Ausfallende Schraube	..., HK-015M	Al, M6 × 14 mm
2	St	Reifen	SCHWALBE, Smart Sam	ETRTO 57-622 (29 × 2.25"), Ve: K-Guard
2	St	Schlauch	SCHWALBE, DV19 (27.5"/28"/29")	Va: DV, Vl: 40 mm, RG: ETRTO 40/62-584/635, Ve: Standard
2	St	Felgenband	SCHWALBE, Basic	22-622
2	St	Felge	ZEG, DDM-11 700C	13G, 36H
18	St	Speiche	ZEG, #	A2, 14G, x: 289,5 mm, Ø: # mm
18	St	Speiche	ZEG, #	A2, 14G, x: 288,0 mm, Ø: # mm
1	St	Hinterradnabe, mechanische Getriebeabgabe, #	SHIMANO, NEXUS SG-C7000-5D	5-gear, #G × 36H, #, OLD: 135 mm
6	St	Unterlegscheibe	ZEG, #	Fe, 5,2 × 12 × 1,0 mm
1	St	Unterlegscheibe	ZEG, #	A2, 6,5 × 13 × 1,0 mm, M6
2	St	Unterlegscheibe	ZEG, #	A2, 6,2 × 13 × 30,2 × 30,2 × 75 × 1,5 mm
1	St	Zubehör	SHIMANO, SM-C7000006	...
18	St	Speiche	ZEG, XT344	A2, 13G-14G, x: 265,0 mm, Ø: # mm
18	St	Speiche	ZEG, XT344	A2, 13G-14G, x: 266,0 mm, Ø: # mm
72	St	Speichennippel	ZEG, #	lØ: 14G, x: 14 mm
1	St	Vorderradnabe Schnellspanner	SHIMANO, HB-TX505 #	36H x: 133 mm
1	St	Lenkungslager	FSA, Orbit 15B (NO.57B-1)	#,57-1/No.57B-1.1.5" 11,0 / 11,0 BLACK., W/O TOP COVER,TAPER
1	St	Ahead Kappe	FSA, TH-874	1 1/8"
1	St	Vorbau	ZEG, AS-ZGD10	Al, Vy: 90 cm
1	St	Vorbau	ZEG, AS-ZGD10	Al, Vy: 110 cm
1	St	Lenker	BULLS, HBRB12-ENM	x: 660 mm, y: 15 mm, BS: 25°
1	St	Lenker	ZEG, HBRB12L-ENM	Al, # Al, #x: 680 mm, y: 25 mm, BS: 9°
1	St	Griffe/Tapes	VELO ENTERPRISE, VLG-1879-D2/VLG-1859-1-D3	←, →
1	St	Federgabel, Stahlfeder	SR SUNTOUR, NVX30 DS 29"	Stx: 300 mm Fy: 100 mm
1	St	Herrnsattel	SELLE ROYAL, Essenza Moderate Male (A037HR0008067)	...
1	St	Sattel	SELLE ROYAL, Essenza Plus Relaxed (A038UE0018014)	...
1	St	Patentsattelstütze	KALLOYUNO, SPF102	AL 6061-T6, Ø: 31,6 mm, y: 300 mm, ISO 4210 - R/M approved,EN 17404
1	St	Sattelklemme	KALLOYUNO, SC200	Al, ø: 34,9 mm
1	St	Pedal, mit DIN Reflektor	WELGGO, C157	...
1	St	Spider	LASCO, EM36	Al, 46T
1	St	Kurbelsatz	SAMOX, EC33-F5-ISIS	Al, Kx: 170 mm
1	St	Riemen	GATES®, 120T CDX (11M-120T-12C ET)	PU/CFK, Te: 11, T: 120, x: 1320 mm
1	St	Riemenscheibe	GATES®, 42T CDX mit 4 Schrauben (CT11424AA)	42T
1	St	Kettenschutz	ZEG, Catena 18	Ku, 38T
1	St	Riemenscheibe	GATES®, SHIMANO Inter-5E SF 6L vereint (CT1128YMN-U)	28T
1	St	Dreh-Schaltgriff mit Anzeige	SHIMANO, NEXUS SL-C7000-5	3-gear, →
2	St	Endkappe, SIS Aussenhülle	SHIMANO, #	4,0 mm
1	St	Motor	FIT, Brose S-MAG FIT (500956)	A: 10.01.009, CE06.5.00013
1	St	Schutzrichtung Motorcover	ZEG, #	←
1	St	Schutzrichtung Motorcover	ZEG, #	...
1	St	Schraube	..., ...	A2, M5 × 8 mm, P0,8
1	St	Schraube	..., ...	M4 × 8,3 mm
4	St	Schraube	..., ...	M4 × 12 mm, P0,7
1	St	Montage-Kit	06.1.99.Zubehör FIT, 500326	...
1	St	Speedsensor-Halter	FREEMAN, CBL-Z-P2101	...
2	St	Speedsensor-Halter	FREEMAN, CBL-Z-P2102	A2, M5 × 0,5 mm, P0,5
3	St	Speedsensor-Halter	FREEMAN, CBL-Z-P2102-1	...
1	St	Bordcomputer	FIT, LCD Remote (RD2.2) (#501264)	A: 10.2.016, CE06.5.00015
2	St	Schraube	ZEG, #	Fe, M5 × 16 mm, P0,8
1	St	Akku-Cover	ZEG, CO-Z-P2101-3	...
1	St	Akku-Cover	ZEG, CO-Z-P2105-A	...
1	St	Schraube	06.5.2.99.Zubehör ZEG, #	M4 × 12 mm
1	St	Akku-Ladeklappe	FIT, (500080) 500268	...
1	St	Akku-Mutter	ZEG, #	A2, M8 × 10 mm × lØ: 4 mm, P0,75
1	St	Akku-Mutter	ZEG, #	A2, M8 × 6 mm × lØ: 9,85 mm, P0,75
1	St	Schraube	ZEG, #	A2, M4 × 50 mm
1	St	Sicherungshebel	ZEG, CO-Z-P2105-B	...
3	St	Akku-Schraube	CHI THANG,	A2, M5 × 15 mm, P0,8
1	St	Ladeanschluss-Halter	CHI THANG, BR-Z-S2104	...
2	St	Schraube	FIT, 500116	...
2	St	Schraube	FIT, 500125	M3 × 12 mm
1	St	Kammichtung für Akkustecker	FIT, Terminal Comb Seal (501649)	...
1	St	Akku-Dichtung	FIT, Ultracore Seal (501650)	...
1	St	Ladebuchsenabdeckung	VELO ENTERPRISE, CO-Z-P2101-1, VLD-I-1039-1	...
1	St	Ladegerät	FIT, FIT Standard Charger (500951)	A: 10.6.003, CE06.5.00006
1	St	Bildschirmkabel (Bildschirm-Motor)	FIT, 500961	x: 1400 mm
1	St	Speedsensor mit Kabel	FIT, Speed Sensor Reed (500258)	x: # mm
1	St	Lichtkabel vorne (Frontleuchte-Motor)	FIT, Kabel Licht BROSE offen (501026)	x: 1400 mm
1	St	Lichtkabel hinten (Rücklicht-Motor)	FIT, kabel Rücklicht BROSE offen (501025)	x: 1400 mm
1	St	Ladestecker mit Kabel	FIT, 501027	x: 550-150-70 mm
0	St	Kabelhülse	ZEG, F32-3	Ø: 3 mm, x: 200 mm
0	St	Kabelhülse	ZEG, F32-6	Ø: 6 mm, x: 100 mm
2	St	Feuchtigkeitsbeständiger selbstdichtender Verb	ZEG, Pin K10B, 2-2	...
3	St	Kabelführung	FREEMAN, CBL-Z-P2103	...
3	St	Kabelführung s-Schraube	FREEMAN, CBL-Z-P2201	A2
1	St	Ladebuchsenhalter	STANDWELL, BR-Z-A2105	WASHER 5.2*12*11 WASHER M5 STAINLESS BLACK
1	St	Kabelführung	YUNG FANG, YF-W01	...
1	St	3-Fi x: 1000 mm 2-Ko	SHIMANO, BL-MT200/BR-MT200	...
1	St	3-Fi x: 2000 mm 2-Ko	SHIMANO, BL-MT201/BR-MT200	...
0,06	St	Spiralband	ZEG, #	...
2	St	Olive/Pin	SHIMANO, SM-BH59	...
1	St	Spider Befestigungsring	FIT, 500241	A2, M3 × 12 mm
1	St	Bremsscheibe	SHIMANO, RT-EM300	Ø: 180 mm
1	St	Bremsscheibe	SHIMANO, SM-RT30	Ø: 180 mm
1	St	Scheinwerfer	BUSCH&MULLER, LUMOTEC BRIQ-S	...
1	St	Rücklicht	BUSCH&MULLER, Toplight 2C E (326/5ASDC0211)	...

1	St	Gepäckträger hinten, MonkeyLoad-System, 4-S	ZEG, CR-Z-A25178/SW-ML079 700C	Al
1	St	Gepäckträger-Schraube	ZEG,	A2, M4 × 8 mm, P0,7
2	St	Gepäckträgerhalter	ZEG, BR-Z-S07187-1	Fe
1	St	Gepäckträgerhalter	ZEG, SW-FH95D	x: 200 mm
1	St	Schutzblech	REINFORCE, MG-Z-A25178/SP-65LY 700C	Al, z: 65 mm
1	St	Schutzblech-Einbaukid	SKS, GT-MANTIS	...
1	St	Zweibeineständer	STANDWELL, SW-RA060JD,700C	Sx: 40 mm
1	St	Glocke	NUVO ENTERPRISE, NH-405A/P	
1	St	Akku-Schloss	ABUS, BLO IT4'EVO IV X-Plus	...
1	St	Anmelde-Karte	FIT, 501147	...
2	St	Schraube	ZEG, #	A2, M3 × 8 mm

10.1.31 Solero EVO 8R, ZB-15-0057

1	St	Rahmen	PEGASUS, Siena	Al, RF: Wave, Ry: 45 cm
1	St	Rahmen	PEGASUS, Siena	Al, RF: Wave, Ry: 60 cm
1	St	Rahmen	PEGASUS, Siena	Al, RF: Gent, Ry: 65 cm
1	St	Rahmen	PEGASUS, Siena	Al, RF: Wave, Ry: 55 cm
1	St	Rahmen	PEGASUS, Siena	Al, RF: Wave, Ry: 50 cm
2	St	Reifen	Supero Optima Safe (C-3031)	RG: ETRTO 47-622 (28 x 1.75 ?), 30 TPI
2	St	Schlauch	CST, #	Va: DV, Vx: 60 mm, ETRTO # 28" 700 x 47/52C
2	St	Felgenband	ZEG, SHN 29"	29" x 25 mm, 950 mm
2	St	Felge	ZEG, SLD-30-MTB 700C	14G, 36H
1	St	Vorderradnabe Schnellspanner	FORMULA, CL-51	Al, # 14G, 36H, M9 x 100 x: 114 mm
36	St	Speiche	ZEG, #	A2, 14G, x: 280,0 mm, Ø: # mm
1	St	Speichenschutz, Mantelschoner	ZEG, Secura (EJ0304510)	...
1	St	Hinterradnabe, mechanische Getriebeabgabe, #	SHIMANO, NEXUS SG-C6001-8D	8-gear, #G x 36H, #, OLD: 135 mm
6	St	Unterlegscheibe	ZEG, #	A2, 6,5 x 13 x 1,0 mm, M6
15	St	Unterlegscheibe	ZEG, #	A2, 5,2 x 12 x 1,0 mm, M5
3	St	Unterlegscheibe	BOSCH, (2916.011.164)	...
18	St	Speiche Speichennippel	ZEG, XT344	A2, 13G-14G, x: 269,0 mm, Ø: # mm Ms2
18	St	Speiche Speichennippel	ZEG, XT344	A2, 13G-14G, x: 270,0 mm, Ø: # mm Ms
72	St	Speichennippel	ZEG, #	lØ: 14G, x: 14 mm
1	St	Unterlegscheibe	SHIMANO, SM8S31A02E0D	...
1	St	Lager	ZEG, #	Gu, R: 14,5 mm, y: 3 mm
1	St	Lenkungslager	FSA, # (NO.11N)	# 1-1/8" 44,0 / 44,0 mm, SEMI-INTEGRATED.W/21.4mm
1	St	Spacer	CHINHAUR, HPP7705S	y: 5 mm, 28,8 mm, 34 mm
1	St	Ahead Kappe	FSA, TH-874	1 1/8"
1	St	Vorbau	SATORI, EZ3 AHS	Al, Ø: 25,4 mm
2	St	Spacer	LEE CHI, Spacer	y: 10 mm
1	St	Lenker	ZEG, HB411-ENC	Al, # x: 680 mm
1	St	Lenker	ZEG, HB411-ENC	Al, # x: 680 mm
1	St	Flügelgriffe	ERGON, GC1	#
1	St	Federgabel, Stahlfeder	SR SUNTOUR, NEX-E25 DS 700C	Fy: 75 mm, Fh: Mittel, Sbx: 300 mm
1	St	Sattel	SELLE ROYAL, Essenza Plus Relaxed (A038UE0018014)	...
1	St	Sattelstütze, 2D-geschmiedeter Kopf	ZEG, SPF102	Al, Ø: 31,6 mm y: 350 mm
1	St	Sattelstütze, 2D-geschmiedeter Kopf	ZEG, SPF102	Ø: 30,9 mm y: 250 mm
1	St	Sattelklemme	KALLOYUNO, SC200	Al, ø: 34,9 mm
1	St	Pedal, mit DIN Reflektor	WELLGO, C157	...
1	St	Kurbelsatz	SAMOX, EC58-F13-BNI	Al, Kx: 170 mm
1	St	Riemen	GATES®, 125T CDX (11M-125T-12CT)	PU/CFK, Te: 11, T: 125, x: 1375 mm
1	St	Kettenblatt Spider Befestigungsring	Gates, HWLN-B3-V1-AA-BK	...
1	St	Riemenscheibe	GATES®, 46T CDC (#)	46T
1	St	Kettenschutz	HORN, Catena 18	PI, 38T
1	St	Riemenscheibe	GATES®, 22T SureFit™ 3-Lobe CDC (CT1122XSE)	22T
1	St	Dreh-Schaltgriff mit Anzeige	SHIMANO, NEXUS SL-C6000-8	8-gear
2	St	Endkappe, SIS Aussenhülle	SHIMANO, #	4,0 mm
1	St	Motor	BOSCH, Active Line Plus [BDU3340] (EB11.100.008)	A: 10.1.003
1	St	Schutzeinrichtung Motorcover	BOSCH, (EB11.200.03T)	←
1	St	Schutzeinrichtung Motorcover	BOSCH, (EB11.200.03U)	←
1	St	Schutzeinrichtung Motorcover	BOSCH, (EB11.200.03V)	→
1	St	Schutzeinrichtung Motorcover	BOSCH, (EB11.200.03W)	→
1	St	Motor O-Ring	BOSCH, (1270.016.107)	...
2	St	Motor Schraube	BOSCH, (1270.016.426)	M6 x 16 mm
1	St	Sicherungsring	BOSCH, (1270.016.489)	...
3	St	Schraube	BOSCH, (2911.029.258)	M8 x 60 mm
3	St	Motor Mutter	BOSCH, (2915.068.005)	M8
1	St	Speedsensor-Magnet, Felge	BOSCH, (EB11.200.015)	...
1	St	Hülsefelgenmagnet (Schrader-Ventil, Presta-V)	BOSCH, (EB11.200.025)	...
1	St	Bordcomputer	BOSCH, Purion 200 [BRC 3800] (EB13.200.03V)	A: 10.2.003
2	St	Akku-Schraube	BOSCH, (1270.016.410)	Torx T15, 3,5 x 42 mm
1	St	Akku-Schraube	BOSCH, (1270.016.417)	Torx T15, 3,5 x 42 mm
1	St	Dämpfer für Akku-Halter	BOSCH, (EB12.200.0BW)	...
1	St	Gehäuseschlossabdeckung	BOSCH, (EB12.200.0C1)	...
1	St	Träger	BOSCH, (EB12.200.0C2)	...
1	St	Akku- Halter	BOSCH, (EB12.200.0C3)	...
1	St	Endstopfen	BOSCH, (EB12.200.0FA)	...
1	St	Stift für Akku-Halter	BOSCH, (EB12.200.0PP)	...
1	St	Ladegerät	BOSCH, 2A Charger [BPC3200] (EB12.110.016)	DC: 2 A, 220-240 V, A: 10.6.001
1	St	Motor kabel (Akku-Motor)	BOSCH, [BCH3350_200] (EB12.120.00E)	x: 200 mm
1	St	Motor kabel (Akku-Motor)	BOSCH, [BCH3900_700] (EB12.120.00X)	x: 700 mm
1	St	Bildschirmkabel (Bildschirm-Motor)	BOSCH, [BCH3611_1500] (EB12.120.005)	x: 1500 mm, HMI
1	St	Lichtkabel vorne (Frontleuchte-Motor)	BOSCH, (EB12.120.00J)	x: 200 mm
1	St	Lichtkabel hinten (Rücklicht-Motor)	BOSCH, (EB12.120.00G)	x: 200 mm
1	St	Netzkabel für Ladegerät Europa	BOSCH, (1270.020.330)	...
1	St	Gummiabdeckung /Kabeleinlass	ZEG, #	25 x 25 mm
1	St	Kabelführung	ZEG, C004-1	...
0	St	Kabelhülse	ZEG, F32-3	Ø: 3 mm, x: 200 m
0	St	Kabelhülse	ZEG, F32-5	Ø: 5 mm, x: 100 m
2	St	Feuchtigkeitsbeständiger selbstdichtender Verb	ZEG, Pin K10B, 2-2	...
1	St	Adapter für Batteriekabel	BOSCH, (EB12.100.015)	...
1	St	Kabelführung	FREEMAN, CBL-Z-P2203	...
1	St	Kabelführung	YUNG FANG, YF-W01	...
1	St	3-Fi x: 1000 mm 2-Ko	TEKTRO, HD-T280	...
1	St	3-Fi x: 2000 mm 2-Ko	TEKTRO, HD-T280	...
0,07	St	Spiralband	ZEG, #	...
2	St	für HD-M535/HD-T535/HD-M530/HD-M280/HD	TEKTRO	...
2	St	Befestigungsring	TEKTRO, SP-TR50	...
2	St	Bremsscheibe	TEKTRO, TR-35	Ø: 180 mm
1	St	ABS Komponenten	BOSCH, (EB11.200.00G)	WSS M4 x 10 mm (Direct Mount WSS)
1	St	Scheinwerfer	FUXON, FL-18 EB	Al
1	St	Rücklicht	FUXON, ICR-33 EB	...
1	St	Reflektor, mit Z-Reflektor	LORD BENEX, PT-R5	←
2	St	Gepäckträgerhalter	ZEG, BR-Z-S07187-1	Fe
2	St	Haken	STANDWELL, HS07A	Al
1	St	Gepäckträgergummi, Länge: 610 mm	ZEG, SW-ES-02	...
2	St	Motorcover-Schraube	BOSCH, (1270.016.420)	M4 x 53 mm
2	St	Motorcover-Schraube	BOSCH, (1270.016.431)	M4 x 10 mm
1	St	Logodeckel	BOSCH, (EB11.200.01L)	...

2	St	Verbindungsclipp	ZEG, 1633	...
2	St	Verbindungsclipp	ZEG, 173208	...
1	St	Schutzblechstrebe	SKS, 700C (50 69006418-0001)	z: 53 mm
1	St	Zweibeinständer	STANDWELL, SW-RA060JD,700C	Sx: 40 mm
1	St	Glocke	NUVO ENTERPRISE, NH-405A/P	
1	St	Akku-Schloss	ABUS, BLO BOS RT3 T82 + 4750SL NR BK (96886)	...
2	St	Schraube	ZEG, #	A2, M3 x 8 mm

10.1.32 Solero EVO 9, ZB-15-0058

1	St	Rahmen	PEGASUS, #	Al, RF: Gent, Ry: 50 cm
1	St	Rahmen	PEGASUS, #	Al, RF: Gent, Ry: 55 cm
1	St	Rahmen	PEGASUS, #	Al, RF: Gent, Ry: 60 cm
1	St	Rahmen	PEGASUS, #	Al, RF: Gent, Ry: 65 cm
1	St	Rahmen	PEGASUS, #	Al, RF: Wave, Ry: 45 cm
1	St	Rahmen	PEGASUS, #	Al, RF: Wave, Ry: 50 cm
1	St	Rahmen	PEGASUS, #	Al, RF: Wave, Ry: 55 cm
1	St	Rahmen	PEGASUS, #	Al, RF: Wave, Ry: 60 cm
2	St	Reifen	CST, Supero Optima Safe (C-3031)	ETRTO 47-622 (28 x 1.75"), 60 TPI
2	St	Reifen	Supero Optima Safe (C-3031)	RG: ETRTO 47-622 (28 x 1.75"), 30 TPI
2	St	Schlauch	CST, #	Va: DV, Vx: 60 mm, ETRTO # 28" 700 x 47/52C
2	St	Felgenband	ZEG, SHN 26"	700C x 2.2", 950 mm
2	St	Felge	ZEG, SLD-30-MTB 700C	14G, 36H
1	St	Vorderradnabe Schnellspanner	FORMULA, CL-51	Al, # 14G, 36H, M9 x 100 x: 114 mm
36	St	Speiche	ZEG, #	A2, 14G, x: 280,0 mm, Ø: # mm
1	St	Speichenschutz, Mantelschoner	ZEG, Secura (EJ0304510)	...
1	St	Hinterradnabe, mechanische Getriebeabgabe, #	SHIMANO, NEXUS SG-C7000-5D	5-gear, #G x 36H, #, OLD: 135 mm
11	St	Unterlegscheibe	ZEG, #	A2, 5,2 x 12 x 1,0 mm, M5
2	St	Unterlegscheibe	ZEG, #	A2, 6,5 x 13 x 1,0 mm, M6
1	St	Unterlegscheibe	ZEG, #	Fe, 5,2 x 12 x 1,0 mm
3	St	Unterlegscheibe	BOSCH, (2916.011.164)	...
1	St	Zubehör	SHIMANO, SM-C7000006	...
18	St	Speiche Speichennippel	ZEG, XT344	A2, 13G-14G, x: 270,0 mm, Ø: # mm Ms
18	St	Speiche Speichennippel	ZEG, XT344	A2, 13G-14G, x: 271,0 mm, Ø: # mm Ms
72	St	Speichennippel	ZEG, #	l: 14G, x: 14 mm
1	St	Lenkungslager	FSA, # (NO.11N)	# 1-1/8" 44,0 / 44,0 mm, SEMI-INTEGRATED.W/21.4mm
1	St	Spacer	CHINHAUR, HPP7705S	y: 5 mm, 28,8 mm, 34 mm
1	St	Ahead Kappe	FSA, TH-874	1 1/8"
1	St	Vorbau	SATORI, EZ3 AHS	Al, Ø: 25,4 mm
2	St	Spacer	LEE CHI, Spacer	y: 10 mm
1	St	Lenker	ZEG, HB411-ENC	Al, # x: 660 mm
1	St	Lenker	ZEG, HB411-ENC	Al, # x: 680 mm
1	St	Flügelgriffe	ERGON, GC1	#
1	St	Federgabel, Stahlfeder	SR SUNTOUR, NEX-E25 DS 700C	Fy: 75 mm, Fh: Mittel, Sbx: 300 mm
1	St	Sattel	SELLE ROYAL, Essenza Plus Relaxed (A038UE0008056)	...
1	St	Sattel	SELLE ROYAL, Essenza Plus Relaxed (A038UE0018014)	...
1	St	Sattelstütze, 2D-geschmiedeter Kopf	ZEG, SPF102	Al, Ø: 31,6 mm y: 350 mm
1	St	Sattelstütze, 2D-geschmiedeter Kopf	ZEG, SPF102	Ø: 31,6 mm y: 300 mm
1	St	Sattelklemme	KALLOYUNO, SC200	Al, ø: 34,9 mm
1	St	Pedal, mit DIN Reflektor	WELLOGO, C157	...
1	St	Kurbelsatz	SAMOX, EC58-F13-BNI	Al, Kx: 170 mm
1	St	Riemen	GATES®, 128T CDX (11M-128T-12CT)	PU/CFK, Te: 11, T: 128, x: 1408 mm
1	St	Kettenblatt Spider Befestigungsring	Gates, HWLN-B3-V1-AA-BK	...
1	St	Riemenscheibe	GATES®, 46T CDC (#)	46T
1	St	Kettenschutz	HORN, Catena 18	Pl, 38T
1	St	Riemenscheibe	GATES®, SHIMANO Inter-5E SF 6L vereint (CT1132YMN-U)	32T
1	St	Dreh-Schaltgriff mit Anzeige	SHIMANO, NEXUS SL-C7000-5	3-gear, →
2	St	Endkappe, SIS Aussenhülle	SHIMANO, #	4,0 mm
1	St	Motor	BOSCH, Performance Line (BDU3360) (EB11.100.00A)	A: 10.1.003
1	St	Schutzeinrichtung Motorcover	BOSCH, (EB11.200.03T)	←
1	St	Schutzeinrichtung Motorcover	BOSCH, (EB11.200.03U)	←
1	St	Schutzeinrichtung Motorcover	BOSCH, (EB11.200.03V)	→
1	St	Schutzeinrichtung Motorcover	BOSCH, (EB11.200.03W)	→
1	St	Motor O-Ring	BOSCH, (1270.016.107)	...
2	St	Motor Schraube	BOSCH, (1270.016.426)	M6 x 16 mm
3	St	Schraube	BOSCH, (2911.029.258)	M8 x 60 mm
3	St	Motor Mutter	BOSCH, (2915.068.005)	M8
1	St	Speedsensor-Magnet, Felge	BOSCH, (EB11.200.015)	...
1	St	Hülsefelgenmagnet (Schrader-Ventil, Presta-V)	BOSCH, (EB11.200.02S)	...
1	St	Bordcomputer	BOSCH, Purion 200 [BRC 3800] (EB13.200.03V)	A: 10.2.003
2	St	Akku-Schraube	BOSCH, (1270.016.410)	Torx T15, 3,5 x 42 mm
1	St	Akku-Schraube	BOSCH, (1270.016.417)	Torx T15, 3,5 x 42 mm
1	St	Dämpfer für Akku-Halter	BOSCH, (EB12.200.0BW)	...
1	St	Gehäuseschlossabdeckung	BOSCH, (EB12.200.0C1)	...
1	St	Träger	BOSCH, (EB12.200.0C2)	...
1	St	Akku-Halter	BOSCH, (EB12.200.0C3)	...
1	St	Endstopfen	BOSCH, (EB12.200.0FA)	...
1	St	Stift für Akku-Halter	BOSCH, (EB12.200.0PP)	...
1	St	Ladegerät	BOSCH, 2A Charger [BPC3200](EB12.110.016)	DC: 2 A, 220-240 V, A: 10.6.001
1	St	Motor-kabel (Akku-Motor)	BOSCH, [BCH3350_200](EB12.120.00E)	x: 200 mm
1	St	Motor-kabel (Akku-Motor)	BOSCH, [BCH3900_800](EB12.120.00Y)	x: 800 mm
1	St	Bildschirmkabel (Bildschirm-Motor)	BOSCH, [BCH3611_1500] (EB12.120.005)	x: 1500 mm, HMI
1	St	Lichtkabel vorne (Frontleuchte-Motor)	BOSCH, (EB12.120.00J)	x: 200 mm
1	St	Lichtkabel hinten (Rücklicht-Motor)	BOSCH, (EB12.120.00G)	x: 200 mm
1	St	Netzkabel für Ladegerät Europa	BOSCH, (1270.020.330)	...
1	St	Gummiabdeckung /Kabeleinlass	ZEG, #	25 x 25 mm
1	St	Kabelführung	ZEG, C004-1	...
0	St	Kabelhülse	ZEG, F32-3	Ø: 3 mm, x: 200 m
0	St	Kabelhülse	ZEG, F32-5	Ø: 5 mm, x: 100 m
2	St	Feuchtigkeitsbeständiger selbstdichtender Verb	ZEG, Pin K10B, 2-2	...
1	St	Adapter für Batterie-kabel	BOSCH, (EB12.100.015)	...
1	St	Kabelführung	FREEMAN, CBL-Z-P2203	...
1	St	Kabelführung	YUNG FANG, YF-W01	...
1	St	3-Fi x: 1000 mm 2-Ko	TEKTRO, HD-T280	...
1	St	3-Fi x: 2000 mm 2-Ko	TEKTRO, HD-T280	...
0,07	St	Spiralband	ZEG, #	...
2	St	für HD-M535/HD-T535/HD-M530/HD-M280/HD	TEKTRO	...
2	St	Befestigungsring	TEKTRO, SP-TR50	...
2	St	Bremsscheibe	TEKTRO, TR-35	Ø: 180 mm
1	St	ABS Komponenten	BOSCH, (EB11.200.00G)	WSS M4 x 10 mm (Direct Mount WSS)
1	St	Scheinwerfer	FUXON, FL-18 EB	Al
1	St	Rücklicht	FUXON, ICR-33 EB	...
1	St	Reflektor, mit Z-Reflektor	LORD BENEX, PT-R5	←
2	St	Gepäckträgerhalter	ZEG, BR-Z-S07187-1	Fe
2	St	Haken	STANDWELL, HS07A	Al

1	St	Gepäckträgergummi, Länge: 610 mm	ZEG, SW-ES-02	
2	St	Motorcover-Schraube	BOSCH, (1270.016.420)	M4 x 53 mm
2	St	Motorcover-Schraube	BOSCH, (1270.016.431)	M4 x 10 mm
1	St	Logodeckel	BOSCH, (EB11.200.01M)	...
2	St	Verbindungsclipp	ZEG, 1633	...
2	St	Verbindungsclipp	ZEG, 173208	...
1	St	Schutzblechstrebe	SKS, 700C (50 69006418-0001)	z: 53 mm
1	St	Zweibeinstander	STANDWELL, SW-RA060JD,700C	Sx: 40 mm
1	St	Glocke	NUVO ENTERPRISE, NH-405A/P	
1	St	Akku-Schloss	ABUS, BLO BOS RT3 T82 + 4750SL NR BK (96886)	...
2	St	Schraube	ZEG, #	A2, M3 x 8 mm

10.1.33 Strong EVO 10 Lite, ZB-15-0059

1	St	Rahmen	PEGASUS, Swing	Al, RF: Gent, Ry: 48 cm
2	St	Reifen	SCHWALBE, SCHWALBE Pick-Up	ETRTO 60-406 (20 x 2.35"), Ve: Super Defense,
2	St	Schlauch	SCHWALBE, AV7 + AP (20")	Va: AV, Vx: 40 mm, ETRTO 40/62-406, Ve: Air Plus
2	St	Felgenband	ZEG, SHN 20"	20" x 33 mm, 630 mm
1	St	Vorderradnabe Schnellspanner	FORMULA, CL-51	Al, # 14G, 36H, M9 x 100 x: 114 mm
36	St	Speiche	ZEG, #	A2, 14G, x: 182,5 mm, Ø: # mm
1	St	Hinterradnabe, mechanische Getriebe, #	SHIMANO, NEXUS SG-C6001-8D	8-gear, #G x 36H, #, OLD: 135 mm
1	St	Unterlegscheibe	ZEG, #	Fe, 5,2 x 12 x 1,0 mm
3	St	Unterlegscheibe	ZEG, #	A2, 5,2 x 12 x 1,0 mm, M5
2	St	Unterlegscheibe	ZEG, #	A2, 6,5 x 13 x 1,0 mm, M6
3	St	Unterlegscheibe	BOSCH, (2916.011.164)	...
2	St	Felge	ZEG, DDM-12 27,5"	14G, 36H
18	St	Speiche Speichennippel	ZEG, XT344	A2, 13G-14G, x: 161,0 mm, Ø: # mm Ms
18	St	Speiche Speichennippel	ZEG, XT344	A2, 13G-14G, x: 162,0 mm, Ø: # mm Ms
72	St	Speichennippel	ZEG, #	lØ: 14G, x: 14 mm
1	St	Unterlegscheibe	SHIMANO, SM8S31A02E0D	...
1	St	Lenkungslager	PEGASUS, NO. 83	# 1.5",
1	St	Vorbau	ZECURE, All-Up 2.0 (SR-55)	Al, # Vy: 150 mm
1	St	Lenker	ZECURE, Noir 35 (MTB-AL-727BT-35)	# x: 680 mm, y: 15 mm, #BS: 35°
1	St	Flügelgriffe	ERGON, GC1	#
1	St	Stargabel	PEGASUS, #	Al, Sy: 337 mm
1	St	Sattel	ZEG, Cambium C67BL	Al
1	St	Sattel	ZEG, Aidon F208	Sax: 145 mm
1	St	Sattel	BULLS, Comodoro 2.0 (VL-6577)	...
1	St	Pedal, mit DIN Reflektor	WELLGO, C157	...
1	St	Kurbelsatz	SAMOX, EC58-F13-BNI	Al, Kx: 170 mm
1	St	Riemen	GATES®, 113T CDX (11M-113T-12C ET)	PU/CFK, Te: 11, T: 113, x: 1243 mm
1	St	Kettenblatt Spider Befestigungsring	Gates, HWLN-B3-V1-AA-BK	...
1	St	Riemenscheibe	GATES®, 46T CDC (#)	46T
1	St	Kettenschutz	HORN, Catena 18	Pl, 38T
1	St	Riemenscheibe	GATES®, 22T SureFit™ 3-Lobe CDC (CT1122XSE)	22T
1	St	Dreh-Schaltgriff mit Anzeige	SHIMANO, NEXUS SL-C6000-8	8-gear
1	St	Motor	BOSCH, Active Line Plus [BDU3340] (EB11.100.008)	A: 10.1.003
1	St	Schutzeinrichtung Motorcover	HESLING, ED0105000	...
1	St	Motor O-Ring	BOSCH, (1270.016.107)	...
2	St	Motor Schraube	BOSCH, (1270.016.426)	M6 x 16 mm
3	St	Schraube	BOSCH, (2911.029.258)	M8 x 60 mm
3	St	Motor Mutter	BOSCH, (2915.068.005)	M8
1	St	Speedsensor-Halter	FREEMAN, CBL-Z-P2201	...
3	St	Speedsensor-Halter	FREEMAN, CBL-Z-P2201-1	...
1	St	Speedsensor-Magnet	TEKTRO	...
1	St	Bordcomputer	BOSCH, Purion 200 [BRC 3800] (EB13.200.03V)	A: 10.2.003
2	St	Akku-Schraube	BOSCH, (1270.016.417)	Torx T15, 3,5 x 42 mm
2	St	Akku-Schraube	BOSCH, (1270.016.418)	M3,5 x 12 mm
4	St	Akku-Schraube	BOSCH, (EB12.200.01B)	M5 x 20 mm
1	St	Lagerdeckel Lang	BOSCH, (EB12.200.03H)	...
1	St	Befestigungsplatte	BOSCH, (EB12.200.03J)	...
1	St	Akku-Halterung	BOSCH, (EB12.200.0AR)	...
1	St	Connector Cover	BOSCH, (EB12.200.0C7)	...
1	St	Akku-Adapter	BOSCH, Battery Adapter 1 (EB12.100.014)	...
1	St	Ladegerät	BOSCH, 2A Charger [BPC3200](EB12.110.016)	DC: 2 A, 220-240 V, A: 10.6.001
1	St	Motor kabel (Akku-Motor)	BOSCH, [BCH3910_350](EB12.120.02R)	x: 350 mm
1	St	Bildschirmkabel (Bildschirm-Motor)	BOSCH, [BCH3611_1300](EB12.120.006)	x: 1300 mm, HMI
1	St	Speedsensor-Kabel (Speedsensor-Motor)	BOSCH, [BCH3319_615](EB11.200.011)	x: 615 mm
1	St	Lichtkabel vorne (Frontleuchte-Motor)	BOSCH, (EB12.120.00J)	x: 200 mm
1	St	Lichtkabel hinten (Rücklicht-Motor)	BOSCH, (EB12.120.00F)	x: 1400 mm
1	St	Netzkabel für Ladegerät Europa	BOSCH, (1270.020.330)	...
1	St	Gummiabdeckung /Kabeleinlass	ZEG, #	25 x 25 mm
0	St	Kabelhülse	ZEG, F32-3	Ø: 3 mm, x: 200 m
0	St	Kabelhülse	ZEG, F32-6	Ø: 6 mm, x: 100 m
1	St	Kabelführung	ZEG, SW-415	...
2	St	Feuchtigkeitsbeständiger selbstdichtender Verb	ZEG, Pin K10B, 2-2	...
1	St	Kabelhülse	REINFORCE, #	...
1	St	3-Fi x: 1300 mm 2-Ko	TEKTRO, HD-T280	...
1	St	3-Fi x: 2000 mm 2-Ko	TEKTRO, HD-T280	...
0,06	St	Spiralband	ZEG, #	...
2	St	für HD-M535/HD-T535/HD-M530/HD-M280/HD	TEKTRO	...
1	St	Befestigungsring	TEKTRO, SP-TR50	...
1	St	Bremsscheibe	TEKTRO, TR-53	Ø: 180 mm
1	St	Bremsscheibe	TEKTRO, TR-53	Ø: 160 mm
1	St	ABS Komponenten	BOSCH, (EB11.200.00G)	WSS M4 x 10 mm (Direct Mount WSS)
1	St	Scheinwerfer	FUXON, FL-20 EB	Al
1	St	Rücklicht	FUXON, R-20-EB	6...12 V
1	St	Logodeckel	BOSCH, (EB11.200.01L)	...
1	St	Schutzblech	SUNNYWHEEL, MG-Z-A2577/SW-FE311- 70F/RA 20"	Pl, z: 70 mm
1	St	Schutzblech-Einbaukid	SKS, GT-MANTIS	...
1	St	Zweibeinständer	STANDWELL, SW-RA-060JD 20"	x = 265...320 mm
1	St	Glocke	NUVO ENTERPRISE, NH-405A/P	...
1	St	Akku-Schloss	ABUS, BLO BMZ IT1 XPLUS (90728)	...
1	St	Schlossgehäuse	BOSCH, (EB12.200.01C)	...
1	St	Schlossgehäuse	BOSCH, (EB12.200.0KY)	...

10.1.34 Strong EVO 5F Lite, ZB-15-0072

1	St	Rahmen	PEGASUS, Trekking RC	Al, RF: Wave, Ry: 50 cm
1	St	Rahmen	PEGASUS, Trekking RC	Al, RF: Gent, Ry: 65 cm
1	St	Rahmen	PEGASUS, Trekking RC	Al, RF: Gent, Ry: 50 cm
1	St	Rahmen	PEGASUS, Trekking RC	Al, RF: Wave, Ry: 45 cm
1	St	Rahmen	PEGASUS, Trekking RC	Al, RF: Gent, Ry: 55 cm
1	St	Rahmen	PEGASUS, Trekking RC	Al, RF: Gent, Ry: 60 cm
1	St	Rahmen	PEGASUS, Trekking RC	Al, RF: Wave, Ry: 55 cm
1	St	Rahmen	PEGASUS, Trekking RC	Al, RF: Wave, Ry: 60 cm
1	St	Ausfallende	BULLS, END-Z-A1903-LP/JY-001A	Al, ←, Z#
1	St	Ausfallende	ZEG, END-Z-A2307-RP/JY-001A	Al, →, Z#
4	St	Ausfallende Schraube	..., HK-015M	Al, M6 × 14 mm
2	St	Reifen	SCHWALBE, Energizer Plus	RG: ETRTO 55-622 (28 × 2.15"), Ve: GreenGuard
2	St	Schlauch	SCHWALBE, SV19B #	Va: SV, Vx:40 mm, ETRTO 40/62-584/635, Ve: #
2	St	Felgenband	SCHWALBE, Basic	22-622
1	St	Vorderradnabe Schnellspanner	FORMULA, CL-51	Al, # 14G, 36H, M9 × 100 x: 114 mm
36	St	Speiche	ZEG, #	A2, 14G, x: 280,0 mm, Ø: # mm
1	St	Speichenschutz, Mantelschoner	ZEG, Secura (EJ0304510)	...
1	St	Hinterradnabe, Getriebe, stufenlos, #	ENVIOL, CVP-TR-36-DC	36H
2	St	Konterrmutter	ENVIOL, HW-ANUT	...
1	St	MUTTER	ENVIOL, HW-HNUT	...
1	St	Adapter	ENVIOL, HW-LNUT-6	...
1	St	Drahttring	ENVIOL, HW-RING	...
2	St	Unterlegscheibe	ENVIOL, HW-WASH	...
6	St	Unterlegscheibe	ZEG, #	A2, 5,2 × 12 × 1,0 mm, M5
4	St	Unterlegscheibe	ZEG, #	A2, 6,5 × 13 × 1,0 mm, M6
1	St	Unterlegscheibe	ZEG, #	Fe, 5,2 × 12 × 1,0 mm
2	St	Unterlegscheibe	ZEG, #	A2, 6,2 × 13 × 30,2 × 30,2 × 75 × 1,5 mm
3	St	Unterlegscheibe	BOSCH, (2916.011.164)	...
2	St	Felge	ZEG, SLD-30-MTB 700C	14G, 36H
18	St	Speiche	ZEG, XT344	A2, 13G-14G, x: 265,0 mm, Ø: # mm
18	St	Speiche Speichennippel	ZEG, XT344	A2, 13G-14G, x: 264,0 mm, Ø: # mm Ms
72	St	Speichennippel	ZEG, #	lØ: 14G, x: 14 mm
1	St	Lenkungslager	FSA, # (NO 575C)	#, 1"-5 1/8" 11,0 / 11,0 COVER, (H2108C) ALLOY ANODIZED MATT BLACK
1	St	Spacer	CHINHAUR, HPP7705S	y: 5 mm, 28,8 mm, 34 mm
1	St	Ahead Kappe	FSA, TH-874	1 1/8"
1	St	Vorbau	SATORI, EZ3 AHS	Al, Ø: 31,8 mm
2	St	Spacer	LEE CHI, Spacer	y: 10 mm
1	St	Lenker	ZEG, HB4110V	Al, x: 680 mm
1	St	Lenker	ZEG, HB4110V	Al, x: 660 mm
1	St	Flügelgriffe	ERGON, GC1	#
1	St	Federgabel, Stahlfeder	SR SUNTOUR, NVX30 NLO DS 29"	Stx: 300 mm Fy: 80 mm, Da: NLO
1	St	Sattel	BULLS, Comodoro 2.0 (VL-6577)	...
1	St	Sattelstütze, 2D-geschmiedeter Kopf	ZEG, SPF102	Ø: 30,9 mm y: 250 mm
1	St	Sattelstütze, 2D-geschmiedeter Kopf	ZEG, SPF102	Al, Ø: 31,6 mm y: 350 mm
1	St	Sattelklemme	KALLOYUNO, SC200	Al, ø: 34,9 mm
1	St	Pedal, mit DIN Reflektor	WELLGO, C157	...
1	St	Kurbelsatz	SAMOX, EC58-F13-BNI	Al, Kx: 170 mm
1	St	Riemen	GATES®, 125T CDX (11M-125T-12CT)	PU/CFK, Te: 11, T: 125, x: 1375 mm
1	St	Kettenblatt Spider Befestigungsring	Gates, HWLN-B3-V1-AA-BK	...
1	St	Riemenscheibe	GATES®, 46T CDC (#)	46T
1	St	Kettenschutz	HORN, Catena 18	PI, 38T
1	St	Riemenscheibe	GATES®, 24T Enviolo CDX (CT1124VMN)	24T
1	St	Dreh-Schaltgriff mit Anzeige	ENVIOL, Twist Display Pro (MC-TWIST-DISP-PRO)	...
2	St	Endkappe, SIS Aussenhülle	SHIMANO, #	4,0 mm
1	St	Motor	BOSCH, Performance Line [BDU3360] (EB11.100.00A)	A: 10.1.003
1	St	Schutzeinrichtung Motorcover	ZEG, CO-Z-P2002-L	←
1	St	Schutzeinrichtung Motorcover	ZEG, CO-Z-P2002-R	→
1	St	Motor O-Ring	BOSCH, (1270.016.107)	...
2	St	Motor Schraube	BOSCH, (1270.016.426)	M6 × 16 mm
1	St	Sicherungsring	BOSCH, (1270.016.489)	...
3	St	Schraube	BOSCH, (2911.029.258)	M8 × 60 mm
3	St	Motor Mutter	BOSCH, (2915.068.005)	M8
1	St	Speedsensor-Magnet, Felge	BOSCH, (EB11.200.015)	...
1	St	Hülsefelgenmagnet (Schrader-Ventil, Presta-V)	BOSCH, (EB11.200.02S)	...
1	St	Bordcomputer	BOSCH, LED Remote [BRC3600] (EB13.100.00E)	A: 10.2.002
1	St	Bordcomputer-Halter	BOSCH, (EB13.200.00B)	...
1	St	Bildschirm	BOSCH, Kiox 300 [BHU3600] (EB13.100.003)	A: 10.3.002
1	St	Bildschirm-Halter	BOSCH, [BDS3210] (EB13.100.00A)	A: 11.3.1.001
1	St	Bildschirm-Halter	BOSCH, [BDS3620] (EB13.100.005)	siehe Kapitel 11.3.1.001
1	St	Akkualter	CHI TANG, BR-Z-A2209-1	Al, ↓
3	St	Akkualter	CHI TANG, BR-Z-A2316-1	↓
1	St	Akkualter	CHI TANG, BR-Z-S2303	A2, ↓
1	St	Akkualter	INOAC, BR-Z-P2201-1	↓
1	St	Akkualter	INOAC, BR-Z-P2201-1	↓
1	St	Akku-Cover	ZEG, CO-Z-P2303	...
1	St	Schraube	ZEG, #	A2, M4 × 10 mm
1	St	Verriegelungsbaugruppe	BOSCH, (EB12.100.01H)	...
2	St	Akku-Schraube	BOSCH, (EB12.100.01X)	M4 × 15 mm
1	St	Akku-Halter	SIDIHON, BR-Z-A2302-9	...
1	St	Ladebuchsenabdeckung	VELO ENTERPRISE, VLD-I-1027-1+ VLD-I-1027-2	...
2	St	Akku-Adapter	ZEG, VLD-I-1243	...

10.1.35 Swing E8F Belt, ZB-15-0074

2	St	Reifen	SCHWALBE, Marathon	RG: ETRTO 55-622 (28 x 2.15"), RaceGuard,
2	St	Schlauch	SCHWALBE, DV19 (27.5"/28"/29")	Va: DV, Vt: 40 mm, RG: ETRTO 40/62-584/635, Ve: Standard
2	St	Felgenband	ZEG, SHN 29"	29" x 25 mm, 950 mm
1	St	Vorderradnabe Schnellspanner	FORMULA, CL-51F-OR	# 36H, M9 x 100 x: 115 mm
18	St	Speiche	ZEG, #	A2, 14G, x: 288,0 mm, Ø: # mm
18	St	Speiche	ZEG, #	A2, 14G, x: 287,0 mm, Ø: # mm
1	St	Hinterradnabe, mechanische Getriebe, #	SHIMANO, NEXUS SG-C7000-5D	5-gear, #G x 36H, #, OLD: 135 mm
2	St	Unterlegscheibe	ZEG, #	A2, 6,5 x 13 x 1,0 mm, M6
1	St	Unterlegscheibe	ZEG, #	Fe, 5,2 x 12 x 1,0 mm
11	St	Unterlegscheibe	ZEG, #	A2, 5,2 x 12 x 1,0 mm, M5
1	St	Zubehör	SHIMANO, SM-C7000006	...
2	St	Felge	ZEG, DDM-11 700C	Al, 13G, 36H
18	St	Speiche	ZEG, XT344	A2, 13G-14G, x: 265,0 mm, Ø: # mm
18	St	Speiche	ZEG, XT344	A2, 13G-14G, x: 266,0 mm, Ø: # mm
72	St	Speichennippel	ZEG, #	lØ: 14G, x: 14 mm
1	St	Lenkungslager	FSA, Orbit 15B (NO.57B-1)	#.57-1/No.57B-1,1.5" 11,0 / 11,0 BLACK,, W/O TOP COVER,TAPER
1	St	Ahead Kappe	FSA, TH-874	1 1/8"
1	St	Vorbau	ZEG, AS-ZGD10	Al, Vy: 90 cm
1	St	Vorbau	ZEG, AS-ZGD10	Al, Vy: 70 cm
2	St	Spacer	VELO ENTERPRISE, VLD-727	y: 31,8/35,0 mm
1	St	Lenker	ZEG, HBTR2	Al, x: 660 mm, BS: 25"
1	St	Griffe/Tapes	VELO ENTERPRISE, VLG-1879-D2/VLG-1859-1-D3	←,→
1	St	Federgabel, Stahlfeder	SR SUNTOUR, NVX30 DS 29"	Sbc: 300 mm Fy: 100 mm
1	St	Sattel	SELLE ROYAL, Essenza Plus Relaxed (A038UE0018014)	...
1	St	Satteltasche	Pegasus	...
1	St	Patentsattelstütze	KALLOYUNO, SPF102	AL 6061-T6, Ø: 31,6 mm, y: 350 mm, ISO 4210 - R/M approved,EN 17404
1	St	Sattelklemme	KALLOYUNO, SC200	Al, ø: 34,9 mm
1	St	Pedal, mit DIN Reflektor	WELLGO, C157	...
1	St	Kurbelsatz	SAMOX, EC58-F13-ISIS	Al, Kc: 170 mm
1	St	Riemen	GATES®, 128T CDX (11M-128T-12CT)	PU/CFK, Te: 11, T: 128, x: 1408 mm
1	St	Riemenscheibe	GATES®, 46T CDX mit 4 Schrauben (#)	46T
1	St	Kettenschutz	HORN, Catena A08	PI
1	St	Riemenscheibe	GATES®, SHIMANO Inter-5E SF 6L vereint (CT1132YMN-U)	32T
1	St	Dreh-Schaltgriff mit Anzeige	SHIMANO, NEXUS SL-C7000-5	3-gear, →
2	St	Endkappe, SIS Aussenhülle	SHIMANO, #	4,0 mm
1	St	Motor	BOSCH, Performance Line CX [BDU3840] (EB11.100.00E)	A: 10.1.007, Embargo bis 30.09.2024
1	St	Schutzeinrichtung Motorcover	VELO ENTERPRISE, CO-Z-P2501	...
1	St	Schutzeinrichtung Motorcover	ZEG, CO-Z-P2502	...
1	St	Schutzeinrichtung Motorcover	VELO, CO-Z-P2502	...
4	St	Schraube	ZEG, #	M5 x 8 mm, P0,8
1	St	Motor O-Ring	BOSCH, (1270.016.119)	...
1	St	Speedsensor-Magnet, Felge	BOSCH, (EB11.200.015)	...
1	St	Hülsenfelgenmagnet (Schradler-Ventil, Presta-V)	BOSCH, (EB11.200.025)	...
2	St	Motor Mutter	BOSCH, (EB11.200.03C)	M8 x 1 mm
1	St	Schließring	BOSCH, (EB11.200.0JH)	...
2	St	Motor-Schraube	06.1.99 Zubehör BOSCH, EB11.200.12H	M8 x 1 x 67,7 mm
2	St	Insert Sleeve	BOSCH, Insert Sleeve (EB11.200.0GK)	...
1	St	Zubehör	FREEMAN, CBL-Z-P2101	Speedsensor-Halter
1	St	Bordcomputer	BOSCH, LED Remote [BRC3600] (EB13.100.00E)	A: 10.2.002
1	St	Bordcomputer-Halter	BOSCH, (EB13.200.00B)	...
1	St	Bildschirm	BOSCH, Intuvia 100 [BHJ3200] (EB13.100.00F)	A: 10.3.001
1	St	Bildschirmhalter	ZEG, DIV682	A: =0
1	St	Schraube	ZEG, #	A2, M4 x 40 mm
1	St	Akku-Schraube	BOSCH, (1270.016.418)	M3,5 x 12 mm
2	St	Akku-Schraube	BOSCH, (EB12.200.01B)	M5 x 20 mm
1	St	Akku-Halter	ZEG, ADP-DYMT-32	...
1	St	Akku-Adapter	ZEG, VLD-I-1193	...
1	St	Akku-Adapter	ZEG, VLD-I-1194	...
1	St	Ladegerät	BOSCH, 2A Charger [BPC3200](EB12.110.016)	DC: 2 A, 220-240 V, A: 10.6.001
1	St	Motorakabel (Akku-Motor), für Komponenten von	BOSCH, [BCH3611_350](EB12.120.00L)	x: 200 mm
1	St	Motorakabel (Akku-Motor)	BOSCH, [BCH3900_400](EB12.120.00T)	x: 400 mm
1	St	Bildschirmkabel (Bildschirm-Motor)	BOSCH, [BCH3611_1500] (EB12.120.005)	x: 1500 mm, HMI
1	St	Lichtkabel vorne (Frontleuchte-Motor)	BOSCH, (EB12.120.00J)	x: 200 mm
1	St	Lichtkabel hinten (Rücklicht-Motor)	BOSCH, (EB12.120.00G)	x: 200 mm
1	St	Netzkabel für Ladegerät Europa	BOSCH, (1270.020.330)	...
1	St	Akkukabel (Ladestecker mit Kabel)	BOSCH, (BCH3901_810)(EB12.120.04B)	x: 800 mm
1	St	Kabelführung	ZEG, C004-1	...
0	St	Kabelhülse	ZEG, F32-3	Ø: 3 mm, x: 200 m
0	St	Kabelhülse	ZEG, F32-5	Ø: 5 mm, x: 100 m
3	St	Feuchtigkeitsbeständiger selbstdichtender Verb	ZEG, Pin K10B, 2-2	...
1	St	Adapter für Batterieakabel	BOSCH, (EB12.100.015)	...
1	St	3-Fi x: 1000 mm 2-Ko	TEKTRO, HD-T280	...
1	St	3-Fi x: 2000 mm 2-Ko	TEKTRO, HD-T280	...
0,07	St	Spiralband	ZEG, #	...
2	St	für HD-M535/HD-T535/HD-M530/HD-M280/HD-	TEKTRO	...
2	St	Befestigungsring	TEKTRO, SP-TR50	...
2	St	Bremsscheibe	TEKTRO, TR-35	Ø: 180 mm
1	St	Scheinwerfer	FUXON, FL-20 EB	Al
1	St	Scheinwerfer-Halter	ZEG, 52881	...
1	St	Rücklicht	FUXON, ICR-33 EB	...
1	St	Reflektor, mit Z-Reflektor	LORD BENEX, PT-R5	←
1	St	Gepäckträger hinten, MonkeyLoad-System, 4-S	ZEG Z-A25168/SW-ML012 700C	Al, Z: 10.1.2_CR-Al, Z-A25168
2	St	Gepäckträgerhalter	ZEG, BR-Z-S07187-1	Fe
1	St	Gepäckträgerhalter	ZEG, SW-FH95D-M5	x: 220 mm
1	St	Logodeckel	BOSCH, (EB11.200.0KD)	...
1	St	Schutzblech	REINFORCE, MG-Z-A25168/SP-65LY 700C	Al, z: 65 mm x 45G/L/LO,50G/L/LO,
2	St	Verbindungsclipp	ZEG, 1633	...
2	St	Verbindungsclipp	ZEG, 173208	...
1	St	Schutzblech-Einbaukid	SKS, GT-MANTIS	...
1	St	Zweibeinständer	URSUS, U-Mount	...
1	St	Glocke	NUVO ENTERPRISE, NH-405A/P	...
1	St	Akku-Schloss	ABUS, BLO BOS DT3 T82 + 4750SL NR BK OE (90740)	...
1	St	Schlossgehäuse	BOSCH, (EB12.200.01C)	...
1	St	Schlossgehäuse	BOSCH, (EB12.200.0KY)	...
1	St	Rahmenschloss	PEGASUS, RLC-140	...

10.1.36 Versario EVO, ZB-24-0002

1	St	Rahmen	PEGASUS, 25 PegPT800 Gen5 Mulo	Al, RF: Wave, Ry: 45 cm
1	St	Universal-Schalttauge	SRAM, AC UDH	...
2	St	Reifen	VEE RUBBER, Huntsman	ETRTO 89-457 (22 x 3.5"), 72 TPI
2	St	Schlauch	VEETIRE, D/V EP* 22"	Va: DV, Vx: 40 mm, ETRTO: 75-90/457, 22" x 3.0
2	St	Felgenband	ZEG, SHN 22"	22" x 48 mm, 700 mm
1	St	Felge	ZEG, DB-X50 22"	Al, 13G, 36H
1	St	Felge	ZEG, DB-X50 22"	Al, 13G, 36H
1	St	Vorderradausrichtung-Feder	SUNNYWHEEL, SW-PT02	...
18	St	Speiche	ZEG, #	A2, 13G, x: 206,0 mm, Ø: # mm
54	St	Speiche	ZEG, #	A2, 13G, x: 208,0 mm, Ø: # mm
1	St	Achse, THRU	FORMULA, FTA-12SA	Al, x: 175 mm, M12 x 1.0 mm
1	St	Hinterradnabe, Freilaufnabe, ...	SHIMANO, FH-TCS500-HM-B	8-11-gear, #G x 36H, OLD: 148 mm
2	St	Unterlegscheibe	ZEG, #	A2, 6,5 x 13 x 1,0 mm, M6
72	St	Speichennippel	ZEG, #	l: 13G, x: 14 mm
1	St	Speichenschutz	ZEG, DISC YF-YF-FH-67	PVC, 36H, x: 185 mm
1	St	Vorderradnabe Schnellspanner	ZEG, DC-135 QR24-145L	Al, # 14G 28H x: 145 mm
1	St	Lenkungslager	FSA, Orbit 1,5 ACR (NO.55R 1.5"ACR/STD)	#
1	St	Ahead Kappe	FSA, TH-874	1 1/8"
1	St	Vorbau	ZEG, ASZG8	# Vy: 24 mm
4	St	Vorbau-Spacer	KALLOYUNO, Parts-Z1	y: 10 mm, ←, →
1	St	Lenker	ZEG, HB-SM9	# x: 750 mm
1	St	Flügelgriffe	VELO ENTERPRISE, VLG-1879-D2	Ø: 22,4 mm, x: 138/138 mm
1	St	Starrgabel	PEGASUS, Mulo 22"	Al, Sx: 410 mm
2	St	Kindersitz	ZEG, VL-9193	...
1	St	Sattel	SELLE ROYAL, Essenza Plus Relaxed (A038UE0018014)	...
1	St	Kerze	ZEG, SP200	Ø: 27,2, y: 250 mm
1	St	Sattelklemme	KALLOYUNO, SC200	Al, ø: 34,9 mm
1	St	Pedal, mit DIN Reflektor	WELLO, C211DU	9/16"
1	St	Kurbelsatz	SAMOX, EC58-F13-ISIS	Al, Kx: 170 mm
1	St	Kette	KMC, X10	156 KGI
1	St	Kettenrad	Samox, EP03A-BHU38-DG-C65+ NWP202-44T	Al, 44T
1	St	Kettenschutz	ZEG, CL3716-001K1T101	...
5	St	Kettenschutz-Unterlegscheibe	ZEG, #	Al, l: 5,3 mm, Aø: 10,0 mm
1	St	Kettenschutz-Halter	ZEG, BR-Z-S2503-A	...
1	St	Kettenschutz-Halter	ZEG, BR-Z-S2503-B	...
1	St	Kettenschutz-Halter	ZEG, WI-8234	PI
1	St	Hinteres Schaltwerk	SHIMANO, DEORE RD-T6000-SGS	...
1	St	Kassette	SHIMANO, CS-HG50-10 (11-36T)	10-gear, 11-13-15-17-19-21-24-28-32-36T (bk) (11-36T)
1	St	Schalthebel mit Anzeige	SHIMANO, DEORE SL-M4100-R	→, 10-gear
2	St	Endkappe, SIS Aussehenhülle	SHIMANO, #	4,0 mm
1	St	Schaltzug-Außenhülle	SHIMANO, OT41SP300ML	300 m
1	St	Motor	BOSCH, Performance Line CX [BDU3840] (EB11.100.00E)	A: 10.1.007, Embargo bis 30.09.2024
1	St	Schutzeinrichtung Motorcover	ZEG, CO-Z-P2501-1	...
1	St	Schutzeinrichtung Motorcover	VELO ENTERPRISE, CO-Z-P2501	...
1	St	Schutzeinrichtung Motorcover	VELO, CO-Z-P2502	...
4	St	Schraube	ZEG, #	M5 x 8 mm, P0,8
1	St	Motor O-Ring	BOSCH, (1270.016.119)	...
2	St	Motor Mutter	BOSCH, (EB11.200.03C)	M8 x 1 mm
1	St	Schließring	BOSCH, (EB11.200.0JH)	...
2	St	Motor - Schraube	BOSCH, (EB11.200.0N9)	M8 x 1 x 68,7 mm
2	St	Insert Sleeve	BOSCH, Insert Sleeve (EB11.200.0GK)	...
1	St	Speedsensor-Halter	FREEMAN, CBL-Z-P2201	...
3	St	Speedsensor-Halter	FREEMAN, CBL-Z-P2201-1	...
1	St	Bordcomputer	BOSCH, Purion 200 [BRC 3800] (EB13.200.03V)	A: 10.2.003
1	St	Halter für Ladeanschluss	CHI THANG, BR-Z-P2502	←, →
1	St	Akku-Cover	ZEG, CO-Z-P2501	...
1	St	Akku-Cover	ZEG, CO-Z-P2501-2	...
2	St	Klemmplatte	BOSCH, EB12.200.0lg	...
1	St	Schraube	ZEG, #	A2, M4 x 40 mm
4	St	Akku-Schraube	BOSCH, (EB12.100.01Y)	M5 x 9 mm
1	St	Akkubefestigung	BOSCH, (EB12.200.0L7)	...
1	St	Akku-Halterung	BOSCH, (EB12.200.0LJ)	...
1	St	Dämpferfolien-Poron-Stecker	BOSCH, (EB12.200.0LK)	...
1	St	Schiene	BOSCH, (EB12.200.0NT)	...
12	St	Akku-Schraube	CHI THANG,	A2, M5 x 15 mm, P0,8
1	St	Ladegerät	BOSCH, 4A Charger [BPC3400] (EB12.110.001)	DC: 4 A, 220-240 V, A: 10.6.001
1	St	Motor kabel (Akku-Motor)	BOSCH, [BCH3900_400] (EB12.120.00T)	x: 400 mm
1	St	Bildschirmkabel (Bildschirm-Motor)	BOSCH, [BCH3611_1500] (EB12.120.005)	x: 1500 mm, HMI
1	St	Speedsensor-Kabel (Speedsensor-Motor)	BOSCH, [BCH3319_1230] (EB11.200.013)	x: 1230 mm
1	St	Lichtkabel vorne (Frontleuchte-Motor)	BOSCH, (EB12.120.00J)	x: 200 mm
1	St	Netzkabel für Ladegerät Europa	BOSCH, (1270.020.330)	...
1	St	Akkukabel (Ladestecker mit Kabel)	BOSCH, (BCH3901_810) (EB12.120.04B)	x: 800 mm
0	St	Kabelhülse	ZEG, F32-3	Ø: 3 mm, x: 200 m
0	St	Kabelhülse	ZEG, F32-6	Ø: 6 mm, x: 100 m
1	St	Adapter für Batteriekabel	BOSCH, (EB12.100.015)	...
1	St	3-Fi x: 1000 mm 2-Ko	SHIMANO, BL-MT402-3A/BR-MT420	...
1	St	Hydraulische Scheibenbremse, Bremshebel B	SHIMANO, BL-MT401/BL-MT402-3A	2-Fi x: 2100 mm 2-Ko
0,07	St	Spiralband	ZEG, #	...
1	St	Olive und Connecting für Bremsleitung SM-BH9	SHIMANO	...
1	St	Olive/Pin	SHIMANO, SM-BH59	...
1	St	Bremssattel-Adapter	SHIMANO, SM-MA-F	...
1	St	Bremssattel-Adapter	ZEG, BR-Z-S1901	Z10.2.99.00001
1	St	Bremsscheibe	SHIMANO, RT-EM300	Ø: 180 mm
1	St	Bremsscheibe	SHIMANO, SM-RT54	Ø: 180 mm
1	St	Scheinwerfer	FUXON, FL-20 EB	Al
1	St	Rücklicht	FUXON, R-20 EB	6...12 V
1	St	Gepäckträger hinten, MonkeyLoad-System, ver	ZEG CR-Z-A24376/SW-CA680, 22"	Al
1	St	Gepäckträger hinten, MonkeyLoad-System	ZEG CR-Z-A25165-F SW-DR099B	Al
4	St	MonkeyLink Klemme	ZEG, 155425	...
1	St	Pads, 25 x 48 x 290 mm	ZEG, HM-8101	x: 290 mm
2	St	...	ZEG, LHJ8-R/L	...
1	St	Logodeckel	BOSCH, (EB11.200.0KD)	...
1	St	Schutzblech	SUNNYWHEEL, MG-Z-A24375/SW-FE311 -100FRA 22"	PI, x: 100 mm
2	St	Verbindungsclipp	ZEG, 1633	...
2	St	Verbindungsclipp	ZEG, 173208	...

1	St	Zweibeinstander	URSUS, 89 Sumo	...
1	St	Glocke	NUVO ENTERPRISE, NH-405A/P	
1	St	Akku-Schloss	ABUS, BLO BOS IT4 XPLUS (99387)	...

10.2 Montageprotokoll

Datum:

Rahmennummer:

Bauteile	Beschreibung		Kriterien		
	Montage/Inspektion	Tests	Annahme	Ablehnung	Maßnahmen bei Ablehnung
Vorderrad	Montage		o.k.	locker	Schnellspanner justieren
Seitenständer	Befestigung prüfen	Funktionsprüfung	o.k.	locker	Schrauben nachziehen
Bereifung		Reifendruckprüfung	o.k.	Reifendruck zu niedrig/ zu hoch	Reifendruck anpassen
Rahmen	auf Schäden prüfen, Bruch, Kratzer		o.k.	Schaden vorhanden	<i>Außerbetriebnahme</i> , neuer Rahmen
Griffe, Bezüge	Befestigung prüfen		o.k.	fehlt	Schrauben nachziehen, neue Griffe und Bezüge nach Stückliste
Lenker, Vorbau	Befestigung prüfen		o.k.	locker	Schrauben nachziehen, gegebenenfalls neuer Vorbau nach Stückliste
Steuerlager	auf Schäden prüfen	Funktionsprüfung	o.k.	locker	Schrauben nachziehen
Sattel	Befestigung prüfen		o.k.	locker	Schrauben nachziehen
Sattelstütze	Befestigung prüfen		o.k.	locker	Schrauben nachziehen
Schutzblech	Befestigung prüfen		o.k.	locker	Schrauben nachziehen
Gepäckträger	Befestigung prüfen		o.k.	locker	Schrauben nachziehen
Anbauten	Befestigung prüfen		o.k.	locker	Schrauben nachziehen
Klingel		Funktionsprüfung	o.k.	kein Klang, leise, fehlt	neue Klingel nach Stückliste
Federelemente					
Gabel, Federgabel	auf Schäden prüfen		o.k.	Schaden vorhanden	neue Gabel nach Stückliste
Hinterbau Dämpfer	auf Schäden prüfen		o.k.	Schaden vorhanden	neue Gabel nach Stückliste
Feder-Sattelstütze	auf Schäden prüfen		o.k.	Schaden vorhanden	neue Gabel nach Stückliste
Bremsanlage					
Handbremse	Befestigung prüfen		o.k.	locker	Schrauben nachziehen,
Bremsflüssigkeit	Flüssigkeitsstand prüfen		o.k.	zu wenig	Bremsflüssigkeit nachfüllen, bei Schaden neue Bremsschläuche
Bremsbeläge	Bremsbeläge, Bremsscheibe und Felgen auf Schäden, prüfen		o.k.	Schaden vorhanden	neue Bremsbeläge, Bremsscheibe und Felgen
Rücktrittbremse Bremsanker	Befestigung prüfen		o.k.	locker	Schrauben nachziehen
Lichtanlage					
Akku	Erstprüfung		o.k.	Fehlermeldung	<i>Außerbetriebnahme</i> , Akku-Hersteller kontaktieren, neuer Akku
Verkabelung Licht	Anschlüsse, korrekte Verlegung		o.k.	Kabel defekt, kein Licht	neue Verkabelung
Rücklicht	Standlicht	Funktionsprüfung	o.k.	kein konstantes Licht	<i>Außerbetriebnahme</i> , neues Rücklicht nach Stückliste, ggf. wechseln
Vorderlicht	Standlicht, Tagfahrlicht	Funktionsprüfung	o.k.	kein konstantes Licht	<i>Außerbetriebnahme</i> , neues Frontlicht nach Stückliste, ggf. wechseln
Reflektoren	Vollzählig, Zustand, Befestigung		o.k.	nicht vollzählig oder Schaden	neue Reflektoren
Antrieb/Schaltung					
Kette/Kassette/Ritzel/ Kettenblatt	auf Schäden prüfen		o.k.	Schaden	ggf. befestigen oder neu nach Stückliste
Kettenschutz/ Speichenschutz	auf Schäden prüfen		o.k.	Schaden	neu nach Stückliste
Tretlager/Kurbel	Befestigung prüfen		o.k.	locker	Schrauben nachziehen
Pedale	Befestigung prüfen		o.k.	locker	Schrauben nachziehen
Schalthebel	Befestigung prüfen	Funktionsprüfung	o.k.	locker	Schrauben nachziehen
Schaltzüge	auf Schäden prüfen	Funktionsprüfung	o.k.	locker und defekt	Schaltzüge einstellen, gegebenenfalls neue Schaltzüge
Umwerfer	auf Schäden prüfen	Funktionsprüfung	o.k.	Schalten nicht oder schwer möglich	einstellen
Schaltwerk	auf Schäden prüfen	Funktionsprüfung	o.k.	Schalten nicht oder schwer möglich	einstellen

Bauteile	Beschreibung		Kriterien		
	Montage/Inspektion	Tests	Annahme	Ablehnung	Maßnahmen bei Ablehnung
Elektrischer Antrieb					
Bordcomputer	auf Schäden prüfen	Funktionsprüfung	o.k.	keine Anzeige, fehlerhafte Darstellung	Neustart, Akku testen, neue Software, oder neuer Bordcomputer, <i>Außerbetriebnahme</i> ,
Bedieneinheit	Bedieneinheit auf Schäden prüfen	Funktionsprüfung	o.k.	keine Reaktion	Neustart, Bedieneinheit-Hersteller kontaktieren, neue Bedieneinheit
Tacho		Geschwindigkeitsmessung	o.k.	Pedelec fährt 10 % zu schnell/langsam	Pedelec außer Betrieb nehmen bis die Fehlerquelle gefunden ist
Verkabelung	Sichtprüfung		o.k.	Ausfall im System, Beschädigungen, Geknickte Kabel	neue Verkabelung
Akkuhalter	Fest, Schloss, Kontakte	Funktionsprüfung	o.k.	Lose, Schloss schließt nicht, keine Kontakte	Neuer Akkuhalter
Motor	Sichtprüfung und Befestigung		o.k.	Schaden, locker	Motor festziehen, Kontakt Hersteller Motor, neuer Motor
Software	Stand auslesen		auf dem neusten Stand	nicht auf dem neusten Stand	Update aufspielen

Technische Kontrolle, Prüfen auf Sicherheit, Probefahrt

Komponenten	Beschreibung		Kriterien		Maßnahmen bei Ablehnung
	Montage/Inspektion	Tests	Annahme	Ablehnung	
Bremsanlage		Funktionsprüfung	o.k.	Keine Vollbremsung, Bremsweg zu lang	Defektes Element in Bremsanlage lokalisieren und korrigieren
Schaltung unter Betriebslast		Funktionsprüfung	o.k.	Probleme beim Schalten	Schaltung neu einstellen
Federelemente (Gabel, Federbein, Sattelstütze)		Funktionsprüfung	o.k.	zu tiefes oder keine Federung mehr	Defektes Element lokalisieren und korrigieren
Elektrisches Antriebssystem		Funktionsprüfung	o.k.	Wackelkontakt, Probleme beim Fahren, Beschleunigen	Defektes Bauteile im elektrischen Antriebssystem lokalisieren und korrigieren
Lichtanlage		Funktionsprüfung	o.k.	kein dauerhaftes Licht, zu wenig Helligkeit	Defektes Element in Lichtanlage lokalisieren und korrigieren
Probefahrt			keine auffälligen Geräusche	auffällige Geräusche	Geräuschquelle lokalisieren und korrigieren

Datum:	
Name Monteur:	
Endabnahme durch Werkstattleitung:	

10.3 Inspektions- und Wartungsprotokoll

Datum:

Rahmennummer:

Diagnose und Dokumentation Ist-Zustand

Bauteil	Häufigkeit	Inspektion	Test	Wartung	Annahme	Ablehnung	Maßnahmen bei Ablehnung
Vorderrad	6 Monate	Montage			o.k.	locker	Schnellspanner justieren
Seitenständer	6 Monate	Befestigung prüfen	Funktionsprüfung		o.k.	locker	Schrauben nachziehen
Bereifung	6 Monate		Reifendruck-prüfung		o.k.	Reifendruck zu niedrig/ zu hoch	Reifendruck anpassen
Rahmen	6 Monate	auf Schäden prüfen, Bruch, Kratzer			o.k.	Schaden vorhanden	Pedelec außer Betrieb nehmen, neuer Rahmen
Griffe, Bezüge	6 Monate	Verschleiß, Befestigung prüfen			o.k.	fehlt	Schrauben nachziehen, neue Griffe und Bezüge nach Stückliste
Lenker, Vorbau	6 Monate	Befestigung prüfen			o.k.	locker	Schrauben nachziehen, gegebenen- falls neuer Vorbau nach Stückliste
Steuerlager	6 Monate	auf Schäden prüfen	Funktionsprüfung	Schmierens und Justage	o.k.	locker	Schrauben nachziehen
Sattel	6 Monate	Befestigung prüfen			o.k.	locker	Schrauben nachziehen
Sattelstütze	6 Monate	Befestigung prüfen			o.k.	locker	Schrauben nachziehen
Schutzblech	6 Monate	Befestigung prüfen			o.k.	locker	Schrauben nachziehen
Gepäckträger	6 Monate	Befestigung prüfen			o.k.	locker	Schrauben nachziehen
Anbauten	6 Monate	Befestigung prüfen			o.k.	locker	Schrauben nachziehen
Klingel	6 Monate		Funktionsprüfung		o.k.	kein Klang, leise, fehlt	neue Klingel nach Stückliste
Federelemente							
Gabel, Federgabel	gem. Hersteller...	auf Schäden prüfen, Korrosion, Bruch		Wartung gem. Hersteller Schmierung, Ölwechsel gem. Hersteller	ok	Schaden vorhanden	neue Gabel nach Stückliste
Hinterbau Dämpfer	gem. Hersteller...	auf Schäden prüfen, Korrosion, Bruch		Wartung gem. Hersteller Schmierung, Ölwechsel gem. Hersteller	ok	Schaden vorhanden	neue Gabel nach Stückliste
Feder-Sattelstütze	gem. Hersteller...	auf Schäden prüfen		Wartung gem. Hersteller	ok	Schaden vorhanden	neue Gabel nach Stückliste
Bremsanlage							
Handbremse	6 Monate	Befestigung prüfen			o.k.	locker	Schrauben nachziehen,
Bremsflüssig-keit	6 Monate	Flüssigkeitsstand prüfen		nach Jahreszeit	o.k.	zu wenig	Bremsflüssigkeit nachfüllen, bei Schaden Pedelec außer Betrieb nehmen, neue Bremsschläuche
Bremsbeläge	6 Monate	Bremsbeläge, Brems- scheibe und Felgen auf Schäden, prüfen			o.k.	Schaden vorhanden	neue Bremsbeläge, Bremsscheibe und Felgen
Rücktrittbremse Bremsanker	6 Monate	Befestigung prüfen			o.k.	locker	Schrauben nachziehen
Bremsanlage	6 Monate	Befestigung prüfen		Funktionsprüfung	o.k.	locker	Schrauben nachziehen
Lichtanlage							
Akku	6 Monate	Erstprüfung			ok	Fehlermel-dung	Akku-Hersteller kontaktieren, Akku außer Betrieb nehmen, neuer Akku
Verkabelung Licht	6 Monate	Anschlüsse, korrekte Verlegung			o.k.	Kabel defekt, kein Licht	neue Verkabelung
Rücklicht	6 Monate	Standlicht	Funktionsprüfung		o.k.	kein konstantes Licht	neues Rücklicht nach Stückliste, ggf. wechsel
Scheinwerfer	6 Monate	Standlicht, Tagfahrlicht	Funktionsprüfung		o.k.	kein konstantes Licht	neue Scheinwerfer nach Stückliste, ggf. wechsel
Reflektoren	6 Monate	Vollzählig, Zustand, Befestigung			o.k.	nicht vollzählig oder Schaden	neue Reflektoren
Antrieb/Schaltung							
Kette/Kassette/ Ritzel/Kettenblatt	6 Monate	auf Schäden prüfen			o.k.	Schaden	ggf. befestigen oder neu nach Stück- liste
Kettenschutz/ Speichenschutz	6 Monate	auf Schäden prüfen			o.k.	Schaden	neu nach Stückliste
Tretlager/Kurbel	6 Monate	Befestigung prüfen			o.k.	locker	Schrauben nachziehen
Pedale	6 Monate	Befestigung prüfen			o.k.	locker	Schrauben nachziehen
Schalthebel	6 Monate	Befestigung prüfen	Funktionsprüfung		o.k.	locker	Schrauben nachziehen
Schaltzüge	6 Monate	auf Schäden prüfen	Funktionsprüfung		o.k.	locker und defekt	Schaltzüge einstellen, gegebenen- falls neue Schaltzüge
Umwerfer	6 Monate	auf Schäden prüfen	Funktionsprüfung		o.k.	Schaltet nicht oder schwer möglich	einstellen
Schaltwerk	6 Monate	auf Schäden prüfen	Funktionsprüfung		o.k.	Schaltet nicht oder schwer möglich	einstellen

Bauteil	Häufigkeit	Inspektion	Test	Wartung	Annahme	Ablehnung	Maßnahmen bei Ablehnung
Elektrisches Antriebssystem							
Bordcomputer	6 Monate	auf Schäden prüfen	Funktionsprüfung		o.k.	keine Anzeige, fehlerhafte Darstellung	Neustart, Akku testen, neue Software, oder neues Bordcomputer, außer Betrieb nehmen,
Bedieneinheit	6 Monate	Bedieneinheit auf Schäden prüfen	Funktionsprüfung		o.k.	keine Reaktion	Neustart, Bedieneinheit-Hersteller kontaktieren, neues Bedieneinheit
Tacho	6 Monate		Geschwindigkeitsmessung		o.k.	Pedelec fährt 10 % zu schnell/langsam	Pedelec außer Betrieb nehmen, bis die Fehlerquelle gefunden ist
Verkabelung	6 Monate	Sichtprüfung			o.k.	Ausfall im System, Beschädigungen, Geknickte Kabel	neue Verkabelung
Akkuhalter	6 Monate	Fest, Schloss, Kontakte	Funktionsprüfung		o.k.	Lose, Schloss schließt nicht, keine Kontakte	Neuer Akkuhalter
Motor	6 Monate	Sichtprüfung und Befestigung			o.k.	Schaden, locker	Motor festziehen, Kontakt Hersteller Motor, neuer Motor, <i>Außerbetriebnahme</i> ,
Software	6 Monate	Stand auslesen			auf dem neusten Stand	nicht auf dem neusten Stand	Update aufspielen

Technische Kontrolle, Prüfen auf Sicherheit, Probefahrt

Bauteil	Häufigkeit	Inspektion	Annahme	Ablehnung	Maßnahmen bei Ablehnung
Bremsanlage	6 Monate	Funktionsprüfung	o.k.	Keine Vollbremsung, Bremsweg zu lang	Defektes Element in Bremsanlage lokalisieren und korrigieren
Schaltung unter Betriebslast	6 Monate	Funktionsprüfung	o.k.	Probleme beim Schalten	Schaltung neu einstellen
Federelemente (Gabel, Federbein, Sattelstütze)	6 Monate	Funktionsprüfung	o.k.	zu tief oder keine Federung mehr	Defektes Element lokalisieren und korrigieren
Elektroantrieb	6 Monate	Funktionsprüfung	o.k.	Wackelkontakt, Probleme beim Fahren, Beschleunigen	Defektes Bauteil im elektrischen Antriebssystem lokalisieren und korrigieren
Lichtanlage	6 Monate	Funktionsprüfung	o.k.	kein dauerhaftes Licht, zu wenig Helligkeit	Defektes Element in Lichtanlage lokalisieren und korrigieren
Probefahrt	6 Monate	Funktionsprüfung	keine auffälligen Geräusche	auffällige Geräusche	Geräuschquelle lokalisieren und korrigieren

Datum:	
Name Monteur:	
Endabnahme durch Werkstattleitung:	

11 Stichwortverzeichnis

A

Achse, Anziehmoment, 28
 Akku,
 - entsorgen, 43
 - prüfen, 10
 - transportieren, 7
 Anziehmomente, 28

B

Bordcomputer,
 Anziehmomente, 28
 Bremsbeläge,
 Anziehmoment, 28
 Bremsleitung,
 Anziehmoment, 28
 Bremssattel,
 Anziehmoment, 29

C

Cantilever-Bremse,
 Anziehmoment, 29
 Carbon-Federgabel,
 - inspizieren, 26

D

Doppelgelenk-Felgenbremse,
 Anziehmoment, 29

E

Erstinbetriebnahme, 10

F

Federgabel,
 - inspizieren, 26
 Freilaufkranz,
 Anziehmoment, 29

G

Gepäckträger,
 - inspizieren, 25
 Getriebenaabe,
 - inspizieren, 25

H

Handbremse,
 Anziehmoment, 30
 Hersteller, 3
 Hinterbau-Dämpfer,
 - inspizieren, 25
 - warten, 25

K

Kettenblatt,
 Anziehmoment, 31
 Kettenschutz,
 Anziehmomente 31
 Kurbelgarnitur,
 Anziehmoment, 31
 Kurbellager,
 Anziehmoment, 31

L

Ladegerät,
 - entsorgen, 43
 Laufrad,
 - montieren 11, 13, 14
 Lenker,
 - prüfen, 18
 Anziehmoment, 31

M

Motor,
 Anziehmomente 32
 Motorcover,
 Anziehmomente, 32

N

Nabe,
 Anziehmoment, 32

P

Pedal,
 - montieren 16
 Anziehmoment, 34
 Pedelec,
 - auspacken 9
 - in Betrieb nehmen 10
 - montieren 9
 - verkaufen, 19

R

Rad,
 - montieren 10, 19
 Rahmen,
 - inspizieren, 25

S

Sattelstütze LIMOTEC,
 - montieren 19
 Sattelstütze,
 - inspizieren, 26
 Anziehmoment Fernbedienung, 29
 Anziehmoment, 29
 Schalthebel,
 Anziehmoment, 34
 Schaltwerk,
 Anziehmoment, 34
 Scheibenbremse,
 Anziehmoment, 29
 Scheinwerfer,
 Anziehmoment, 35
 Schnellspanner,
 - inspizieren, 26
 Spannkraft,
 - Schnellspanner einstellen, 12

- Schnellspanner prüfen, 12
 Steuerlager,
 - fetten, 25
 - inspizieren, 25

T

Teil1/3-BULLS-MY25 1

U

Umwerfer,
 Anziehmoment, 35
 Unterfahrschutz,
 Anziehmoment, 35

V

V-Brake Bremse,
 Anziehmoment, 35
 Vorbau,
 - inspizieren, 25
 - prüfen, 18
 Anziehmoment, 35

Bedienungsanleitung

Teil 2 - Für den Kunden



PEGASUS

ZA-15-0024	ZB-15-0035
ZA-15-0025	ZB-15-0036
ZA-15-0026	ZB-15-0037
ZA-15-0027	ZB-15-0039
ZA-15-0043	ZB-15-0040
ZA-15-0051	ZB-15-0041
ZA-15-0052	ZB-15-0042
ZA-15-2222	ZB-15-0047
ZA-15-3333	ZB-15-0053
ZA-15-5588	ZB-15-0054
ZA-15-6688	ZB-15-0055
ZB-15-0019	ZB-15-0056
ZB-15-0022	ZB-15-0057
ZB-15-0023	ZB-15-0058
ZB-15-0028	ZB-15-0059
ZB-15-0029	ZB-15-0072
ZB-15-0033	ZB-15-0074
ZB-15-0034	ZB-24-0002

Inhaltsverzeichnis

1	Über diese Gebrauchsanweisung	
1.1	Ziel der Gebrauchsanweisung	3
1.2	Hersteller	3
1.3	Rahmennummer	3
1.4	Anleitung identifizieren	3
1.5	Zu Ihrer Information	3
1.5.1	Warnhinweise	3
1.5.2	Textauszeichnungen	3
1.5.3	Abkürzungen	3
2	Sicherheit	
2.1	Restrisiko	4
2.1.1	Brand- und Explosionsgefahr	4
2.1.2	Heiße Oberflächen	4
2.1.3	Elektrischer Schlag	4
2.1.4	Sturzgefahr	4
2.1.5	Amputationsgefahr	4
2.2	Giftige Substanzen	5
2.2.1	Karzinogene Stoffe	5
2.2.2	Giftige Stoffe	5
2.2.3	Ätzende und reizende Stoffe	5
2.3	Schutzbedürftige Gruppen	5
2.4	Anforderungen an den Pedelec-fahrenden	5
2.5	Persönliche Schutzausrüstung	5
2.6	Schutzeinrichtungen	5
2.7	Sicherheitskennzeichen und Sicherheitshinweise	5
2.8	Verhalten im Notfall	6
2.8.1	Gefahrensituation im Straßenverkehr	6
2.8.2	Ausgelaufene Bremsflüssigkeit	6
2.8.3	Austretende Akku-Dämpfe	6
2.8.4	Brand des Akkus	6
2.8.5	Ausgelaufene Schmierstoffe und Öle	6
2.9	Datenschutzhinweis BOSCH	6
3	Beschreibung	
3.1	Bestimmungsgemäße Verwendung	7
3.1.1	Nichtbestimmungsgemäße Verwendung	7
3.2	Einsatzgebiet	7
3.2.1	Masse	8
3.2.2	Umgebungsanforderungen	9
3.2.3	Technische Daten Gesamtfahrzeug	9
3.3	Übersicht Typenschild	9
3.3.1	Übersicht Pedelec	10
3.3.2	Übersicht Lenker	10
3.3.3	Vorbau	10
3.3.4	Lenker	10
3.3.5	Federgabel	10
3.3.6	Hinterbau-Dämpfer	10
3.3.7	Bremse	10
3.3.8	Sattel	11
3.3.9	Sattelstütze	11
3.3.10	Mechanisches Antriebssystem	11
3.3.11	Elektrisches Antriebssystem	11
3.4	Steuere- und Anzeigenbeschreibung	13
3.4.1	Bordcomputer BOSCH Intuvia	13
3.4.2	Bordcomputer Purion	13
3.4.3	Bordcomputer BOSCH Purion 200	13
3.4.4	Bordcomputer BOSCH LED Remote	14
3.4.5	FIT LCD Remote	16
3.4.6	Bordcomputer FIT Master Node Basic	16
4	Transport und Lagern	
4.1	Transport	17
4.1.1	Transportsicherung nutzen	17
4.1.2	Pedelec transportieren	17
4.1.3	Pedelec versenden	17
4.1.4	Akku transportieren	17
4.1.5	Akku versenden	17
4.2	Lagern	17
4.3	Betriebspause	17
5	Aufbauanleitung Onlinekauf	
5.1	Lieferumfang	18
5.2	Montage	18
5.2.1	Benötigte Werkzeuge zurechtlegen	18
5.2.2	Lenker geradestellen	18
5.2.3	Sitz von Vorbau und Lenker prüfen	18
5.2.4	Pedale montieren	19
6	Betrieb	
6.1	Risiken und Gefährdungen	20
6.2	Einweisung und Kundendienst	21
6.3	Pedelec anpassen	21
6.3.1	Vorbereitung	21
6.3.2	Fahrposition einstellen	21
6.3.3	Sattel	21
6.3.4	Lenker	23
6.3.5	Vorbau	23
6.3.6	Griffe	23
6.3.7	Reifen	24
6.3.8	Bremse	24
6.4	Zubehör	25
6.4.1	Kindersitz	25
6.4.2	Anhänger	25
6.5	Akku nutzen	26
6.5.1	Integrierten Akku nutzen	26
6.5.2	Rahmen-Akku	27
6.5.3	Gepäckträger-Akku	27
6.5.4	Akku laden	28
6.5.5	Pinion Getriebe einstellen	28
6.6	Vor jeder Fahrt	28
6.7	Gepäckträger nutzen	29
6.8	Seitenständer hochklappen	29
6.9	Pedale nutzen	29
6.9.1	Sattel anheben	29
6.10	Klingel nutzen	29
6.11	Lenker nutzen	29
6.12	Elektrisches Antriebssystem nutzen	30
6.12.1	Elektrisches Antriebssystem einschalten	30
6.12.2	Elektrisches Antriebssystem ausschalten	30
6.13	Grundfunktionen Bordcomputer nutzen	30
6.13.1	Diagnose Anschluss nutzen	30
6.13.2	Akku Bedieneinheit laden	30
6.13.3	Fahrlicht nutzen	30
6.13.4	Fernlicht nutzen	30
6.13.5	Unterstützungsgrad wählen	30
6.13.6	Schiebehilfe nutzen	30
6.14	Weiterführende Informationen Bordcomputer nutzen	31
6.15	Bremse nutzen	32
6.15.1	Handbremse nutzen	32
6.15.2	Rücktrittbremse nutzen	32
6.16	Schaltung	32
6.16.1	Kettenschaltung nutzen	32
6.16.2	Pinion Getriebe nutzen	33
6.16.3	Nabenschaltung SHIMANO nutzen	33
6.17	Federgabel nutzen	34
6.18	Hinterbau-Dämpfer nutzen	34
6.19	Parken	35
7	Reinigung, Pflege und Inspektion	
7.1	Vor jeder Fahrt	36
7.1.1	Schutzeinrichtungen prüfen	36
7.1.2	Rahmen prüfen	36
7.1.3	Gabel prüfen	36
7.1.4	Hinterbau-Dämpfer prüfen	36
7.1.5	Gepäckträger prüfen	36
7.1.6	Schutzbleche prüfen	36
7.1.7	Rundlauf Rad prüfen	36
7.1.8	Schnellspanner prüfen	36
7.1.9	Klingel prüfen	36
7.1.10	Griffe prüfen	36
7.1.11	Beleuchtung prüfen	36

7.1.12	Bremse prüfen	37
7.2	Nach jeder Fahrt	37
7.2.1	Fahrlicht und Reflektoren reinigen	37
7.2.2	Bremse reinigen	37
7.2.3	Federgabel reinigen	37
7.2.4	Feder-Sattelstütze reinigen	37
7.2.5	Hinterbau-Dämpfer reinigen	37
7.2.6	Pedale reinigen	37
7.3	Grundreinigung	37
7.3.1	Reifen reinigen	37
7.3.2	Nabe reinigen	37
7.3.3	SRAM AXS Schaltwerk reinigen	37
7.3.4	Schalthebel reinigen	37
7.3.5	Kassette, Kettenräder und Umwerfer reinigen	37
7.3.6	Bremse reinigen	37
7.3.7	Bremsscheibe reinigen	37
7.3.8	Riemen reinigen	37
7.3.9	Kette reinigen	37
7.4	Pflege	38
7.4.1	Rahmen pflegen	38
7.4.2	Gabel pflegen	38
7.4.3	Gepäckträger pflegen	38
7.4.4	Schutzblech pflegen	38
7.4.5	Seitenständer pflegen	38
7.4.6	Vorbau pflegen	38
7.4.7	Lenker pflegen	38
7.4.8	Griffe pflegen	38
7.4.9	Sattelstütze pflegen	38
7.4.10	Felge pflegen	38
7.4.11	Nabe pflegen	38
7.4.12	Speichennippel pflegen	39
7.4.13	Schaltung pflegen	39
7.4.14	Pedal pflegen	39
7.4.15	Kette pflegen	39
7.4.16	Bremse pflegen	39
7.5	Inspektion	39
7.5.1	Rad prüfen	39
7.5.2	Bremssystem prüfen	40
7.5.3	Kette prüfen	41
7.5.4	Kettenspannung prüfen	41
7.5.5	Kettenverschleiß prüfen	41
7.5.6	Riemen prüfen	42
7.5.7	Fahrlicht prüfen	43
7.5.8	Vorbau prüfen	43
7.5.9	Lenker prüfen	43
7.5.10	Sattel prüfen	43
7.5.11	Sattelstütze prüfen	43
7.5.12	Pedal prüfen	43
7.5.13	Schaltung prüfen	43
8	Inspektion und Wartung	
8.1	Erstinspektion	45
8.2	Große Inspektion	45
8.3	Bauteilabhängige Wartung	45
9	Reparatur	
9.1	Reparaturen im Fachhandel	46
10	Wiederverwerten und Entsorgen	
11	Glossar	
12	Anhang	
12.1	Konformitätserklärung RED-Richtlinie Biketec	50
12.2	Konformitätserklärung RED-Richtlinie BOSCH	51
12.3	Original EG-/EU-Konformitätserklärung	52
13	Stichwortverzeichnis	

Copyright © ZEG

Weitergabe und Vervielfältigung dieser Bedienungsanleitung sowie Verwertung und Mitteilung ihres Inhalts sind verboten, soweit nicht ausdrücklich gestattet. Zuwiderhandlung verpflichtet zu Schadenersatz. Alle Rechte für den Fall der Patent-, Gebrauchsmuster- oder Geschmacksmustereintragung vorbehalten.

Redaktion

ZEG Zweirad-Einkaufs-Genossenschaft eG
Longericher Straße 2
D-50739 Köln

Kontakt bei Fragen, Problemen oder für einen Ausdruck dieser Betriebsanleitung:

tecdoc@zeg.de

Interne Änderungen vorbehalten

Die in der Bedienungsanleitung enthaltenen Informationen sind zum Zeitpunkt des Drucks freigegebene technische Spezifikationen. Neben den hier beschriebenen Funktionen können jederzeit Software-Änderungen zur Fehlerbehebung und für Funktionserweiterungen vorgenommen werden. Bedeutende Veränderungen stehen in einer neuen Veröffentlichungsversion der Bedienungsanleitung. Alle Änderungen sowie neue Versionen der Betriebsanleitung werden auf folgender Internetseite veröffentlicht: www.pegasus-bikes.de/de-de/service-beratung/downloads.

1 Über diese Gebrauchsanweisung

1.1 Ziel der Gebrauchsanweisung

Pedelecs von PEGASUS sind Fahrzeuge von höchster Qualität. Die Endmontage wird im Fachhandel durchgeführt. Egal ob Inspektion, Umbau oder Reparatur – Ihr Fachhandel wird auch künftighin für Sie da sein.

Ziel der Gebrauchsanweisung ist es Ihnen die Informationen zu geben, die Sie brauchen, um Ihr neues Pedelec während seines gesamten Lebenszyklus effektiv und sicher zu verwenden und dabei Fehlanwendung zu meiden.

Die Bedienungsanleitung ist für Pedelecs konzipiert, die Online oder direkt im Fachhandel verkauft werden. Eine Einweisung durch den Fachhandel kann daher entfallen.

Bitte nehmen Sie sich Zeit, um Ihr neues Pedelec kennenzulernen. Nach dem Lesen der Gebrauchsanweisung können Sie:

- die Gefahren des Pedelec erkennen und meiden,
- die Bauteile des Pedelec verstehen,
- nach einem Onlinekauf das Pedelec montieren und auf die Körpergröße anpassen,
- das Pedelec verwenden,
- das Pedelec reinigen,
- das Pedelec inspeizieren,
- einfache Fehler am Pedelec entdecken und Fehler und Fehlanwendungen beseitigen,
- Wartungen planen und
- das Pedelec ordnungsgemäß entsorgen.

Halten Sie sich an die Tipps und Anregungen der Bedienungsanleitung. So werden Sie lange viel Freude an Ihrem Pedelec haben.



Damit Sie die Bedienungsanleitung bei der Fahrt zur Hand haben, laden Sie die Bedienungsanleitung unter dieser Internetadresse auf Ihr Handy:

www.pegasus-bikes.de/de-de/service-beratung/downloads.

Nach dem Kauf können Sie einen Ausdruck der Anleitung innerhalb von einem Monat im Fachhandel anfordern.

1.2 Hersteller

ZEG Zweirad-Einkaufs-Genossenschaft eG
Longericher Straße 2
50739 Köln

Tel.: +49 221 17959 0

Webseite: www.zeg.de

E-Mail: info@zeg.de

1.3 Rahmennummer

Jeder Rahmen besitzt eine eingestanzte oder mit einem Spezialaufkleber aufgebrachte, individuelle Rahmennummer (siehe Abbildung 2). Mit Hilfe der Rahmennummer kann das Pedelec dem Eigentümer zugeordnet werden. Die Rahmennummer gilt als wichtigstes Erkennungszeichen, um die Eigentümerschaft verifizieren zu können.

1.4 Anleitung identifizieren

Die Identifikationsnummer der Anleitung befindet sich auf jeder Seite unten links.

Die Identifikationsnummer setzt sich zusammen aus der Teilnummer, der Dokumentennummer, der Veröffentlichungsversion und dem Ausstellungsdatum.

Teil 2/3-PEGASUS-MY25_1.0_07.11.2024

1.5 Zu Ihrer Information

1.5.1 Warnhinweise

Warnhinweise zeigen gefährliche Situationen und Handlungen an. In der Bedienungsanleitung befinden sich drei Kategorien von Warnhinweisen:

⚠️ WARNUNG Kann bei Missachtung zu schweren Verletzungen oder zum Tod führen. Mittlerer Risikograd der Gefährdung.

⚠️ VORSICHT Kann bei Missachtung zu leichten oder mittelschweren Verletzungen führen. Niedriger Risikograd der Gefährdung.

Hinweis Kann bei Missachtung zu Sachschäden führen.

1.5.2 Textauszeichnungen

In der Bedienungsanleitung sind folgende Textauszeichnungen:

Schreibweise	Verwendung
Verlinkung	Verlinkung
✓	Voraussetzungen
▶	Handlungsanweisungen ohne Reihenfolge
1	Handlungsanweisungen in vorgegebener Reihenfolge
⇒	Ergebnis des Handlungsschritts
•	Aufzählungen
Gilt nur für Pedelecs mit dieser Ausstattung	Auf optional eingesetzte Komponenten weist ein Hinweis unter der Überschrift hin.

Tabelle 1: Textauszeichnungen

1.5.3 Abkürzungen

Abkürzung	Bedeutung/Herleitung
ABS	Antiblockier-System
BLE	Bluetooth® Low Energy
EPAC	Electric Power Assisted Cycle
zGG	zulässiges Gesamtgewicht

Tabelle 2: Abkürzungstabelle

2 Sicherheit

2.1 Restrisiko



2.1.1 Brand- und Explosionsgefahr

Niemals mit kritischem Fehler laden

Wird ein Ladegerät an das elektrische Antriebssystem angeschlossen wenn ein kritischer Fehler gemeldet wird, kann der Akku zerstört werden und in Brand geraten.

- ▶ Ladegerät nur mit fehlerfreiem elektrischem Antriebssystem verbinden.

Eindringendes Wasser meiden

Der Akku ist nur gegen Spritzwasser geschützt. Eindringendes Wasser kann einen Kurzschluss auslösen. Der Akku kann sich selbst entzünden und explodieren.

- ▶ Niemals Akku ins Wasser tauchen.
- ▶ Bei Verdacht auf Wassereintritt Akku außer Betrieb setzen.

Hitze meiden

Temperaturen über 60 °C können dazu führen, dass Flüssigkeit aus dem Akku austritt und das Gehäuse beschädigt wird. Der Akku kann sich selbst entzünden und explodieren.

- ▶ Akku vor Hitze schützen.
- ▶ Niemals Akku neben heißen Objekten lagern.
- ▶ Niemals Akku dauerhafter Sonneneinstrahlung aussetzen.
- ▶ Große Temperaturschwankungen meiden.

Niemals falsches Ladegerät nutzen

Ladegeräte mit zu hoher Spannung beschädigen Akkus. Ein Brand oder eine Explosion können die Folge sein.

- ▶ Nur zugelassene Akkus laden.

Kurzschluss durch Überbrückung verhindern

Metallgegenstände können die elektrischen Anschlüsse des Akkus überbrücken. Der Akku kann sich selbst entzünden und explodieren.

- ▶ Niemals Büroklammern, Schrauben, Münzen, Schlüssel und andere Kleinteile in den Akku stecken.
- ▶ Den Akku nur auf sauberen Flächen aufstellen. Verschmutzung von Ladebuchse und Kontakten, z. B. durch Sand oder Erde, verhindern.

Umgang mit beschädigtem oder defektem Akku

Defekte Akkus sind Gefahrgut. Hierzu zählen:

- ausgelaufene oder entgaste Akkus und
- Zellen oder Akkus, die eine äußerliche oder mechanische Beschädigung erlitten haben.

Bei beschädigten oder defekten Akkus kann die Sicherheitselektronik ausfallen. Die Restspannung kann einen Kurzschluss auslösen. Der Akku kann sich selbst entzünden und explodieren.

- ▶ Akku und Zubehör nur in einwandfreiem Zustand betreiben und laden.
- ▶ Niemals Akku öffnen oder reparieren.
- ▶ Äußerlich beschädigten Akku sofort außer Betrieb setzen.
- ▶ Nach einem Sturz oder Aufprall den Akku mindestens 24 Stunden außer Betrieb setzen und beobachten.
- ▶ Fachhandel kontaktieren.

Defekte Akkus entsorgen

- ▶ Defekten Akku schnellstmöglich im Pedelec zum Fachhandel transportieren. Bis zum Transport, den Akku im Pedelec lagern.

Überhitzung beim Laden meiden

Das Ladegerät erwärmt sich beim Laden des Akkus. Bei mangelnder Kühlung können ein Brand oder Verbrennungen der Hände die Folge sein.

- ▶ Niemals Ladegerät auf leicht brennbaren Untergrund verwenden.
- ▶ Niemals Ladegerät beim Laden abdecken.
- ▶ Niemals Akku unbeaufsichtigt laden.



2.1.2 Heiße Oberflächen

Die Bremsen, Naben und der Motor können im Betrieb sehr heiß werden. Bei Berührung kann es zu einer Verbrennung oder einem Brand kommen.

- ▶ Niemals Bremse oder Motor direkt nach der Fahrt berühren.
- ▶ Niemals direkt nach der Fahrt das Pedelec auf brennbaren Untergrund (Gras, Holz usw.) legen.



2.1.3 Elektrischer Schlag

Niemals beschädigte Netz-Bauteile nutzen

Beschädigte Ladegeräte, Stromleitungen und Stecker erhöhen das Risiko eines elektrischen Schlages.

- ▶ Vor jeder Nutzung Ladegerät, Leitung und Stecker prüfen. Niemals ein beschädigtes Ladegerät verwenden.

Wassereintritt meiden

Beim Eindringen von Wasser in das Ladegerät besteht das Risiko eines elektrischen Schlages.

- ▶ Ladegerät nur im Innern nutzen.

Umgang mit Kondenswasser

Im Ladegerät und im Akku kann sich bei einem Temperaturwechsel von kalt nach warm Kondenswasser bilden, aus dem ein Kurzschluss entstehen kann.

- ▶ Mit dem Anschluss des Ladegeräts bzw. des Akkus warten, bis sich beide Geräte auf Zimmertemperatur erwärmt haben.



2.1.4 Sturzgefahr

Schnellspanner richtig einstellen

Eine zu hohe Spannkraft beschädigt den Schnellspanner, sodass er seine Funktion verliert. Eine unzureichende Spannkraft führt zu ungünstiger Krafteinleitung. Hierdurch können Bauteile brechen. Ein Sturz mit Verletzungen ist die Folge.

- ▶ Nur Spannhebel mit vorschriftsmäßig eingestellter Spannkraft nutzen.
- ▶ Hat der Schnellspanner die Spannkraft verloren und ist locker, Fachhandel kontaktieren.



2.1.5 Amputationsgefahr

Die Brems Scheibe der Scheibenbremse ist so scharf, dass sie schwerwiegende Verletzungen von Fingern verursacht, wenn diese in die Öffnungen der Brems Scheibe geraten.

Die Kettenräder und Riemenscheiben können Finger einziehen und hierdurch schwerwiegende Verletzungen von Fingern verursachen.

- ▶ Finger immer von rotierenden Brems Scheiben, dem Ketten- bzw. Riemenantrieb fernhalten.

2.2 Giftige Substanzen



2.2.1 Karzinogene Stoffe

Federungsöl

Das Federungsöl im Hinterbau-Dämpfer und der Gabel reizt die Atemwege, führt zu Veränderungen des Erbguts in den Keimzellen und kann Unfruchtbarkeit und Krebs bei Berührung verursachen.

- ▶ Niemals den Hinterbau-Dämpfer oder die gefederte Gabel auseinanderbauen.



2.2.2 Giftige Stoffe

Bremsflüssigkeit

Durch einen Unfall oder Materialermüdung kann Bremsflüssigkeit austreten. Die Bremsflüssigkeit kann bei Verschlucken und Einatmen tödlich sein.

- ▶ Niemals die Bremsanlage auseinanderbauen.

Federungsöl

Das Federungsöl im Hinterbau-Dämpfer und der Gabel ist giftig bei Berührung.

- ▶ Niemals den Hinterbau-Dämpfer oder die gefederte Gabel auseinanderbauen.



2.2.3 Ätzende und reizende Stoffe

Defekter Akku

Aus beschädigten oder defekten Akkus können Flüssigkeiten und Dämpfe austreten. Auch zu hohe Temperaturen können dazu führen, dass Flüssigkeiten und Dämpfe aus dem Akku austreten. Die Flüssigkeiten und Dämpfe können die Atemwege reizen und zu Verbrennungen führen.

- ▶ Niemals den Akku auseinanderbauen.
- ▶ Niemals Dämpfe einatmen.

2.3 Schutzbedürftige Gruppen

- ▶ Akkus und Ladegerät von Kindern und Personen mit verringerten physischen, sensorischen oder mentalen Fähigkeiten oder mit mangelnden Erfahrungen und Kenntnissen fernhalten.
- ▶ Erziehungsberechtigte müssen Kinder und Jugendliche gründlich einweisen.

2.4 Anforderungen an den Pedelec-fahrenden

Die körperlichen, motorischen und geistigen Fähigkeiten des Pedelec-fahrenden müssen zur Teilnahme am Straßenverkehr befähigen. Empfohlen wird ein Mindestalter von 14 Jahren.

2.5 Persönliche Schutzausrüstung

Für die sichere Nutzung des Pedelecs empfehlen wir:

- einen geeigneten Helm zu tragen.

Darüberhinaus erhöhen folgende Ausrüstungen Ihre Sicherheit:

- festes Schuhwerk,
- eng anliegende Kleidung,
- Handschuhe und
- eine gut sitzende Brille.

2.6 Schutzeinrichtungen

Drei Schutzeinrichtungen am Pedelec schützen die Pedelec-fahrenden vor beweglichen Teilen, Hitze oder Schmutz:

- das Motorcover,
- das Akkucover und
- der Kettenschutz.

- ▶ Niemals Schutzeinrichtungen entfernen.
- ▶ Schutzeinrichtungen regelmäßig prüfen.
- ▶ Bei beschädigter oder fehlender Schutzeinrichtung Pedelec außer Betrieb nehmen. Fachhandel kontaktieren.

2.7 Sicherheitskennzeichen und Sicherheitshinweise

Auf dem Typenschild des Pedelecs und des Akkus befinden sich diese Sicherheitskennzeichen und Sicherheitshinweise:

Symbol	Erklärung
	Allgemeines Warnzeichen
	Warnung vor explosionsgefährlichen Stoffen
	Warnung vor heißen Oberflächen
	Gebrauchsanleitungen beachten
	Keine offenen Flammen

Tabelle 3: Sicherheitskennzeichen

Symbol	Erklärung
	Batterien und Akkus getrennt sammeln.
	Batterien und Akkus öffnen verboten.
	Vor Temperaturen über 50 °C und Sonneneinstrahlung schützen.

Tabelle 4: Sicherheitshinweise

2.8 Verhalten im Notfall

2.8.1 Gefahrensituation im Straßenverkehr

- ▶ Bei allen Gefahren im Straßenverkehr das Pedelec mit der Bremse bis zum Stillstand abbremsen.

2.8.2 Ausgelaufene Bremsflüssigkeit

- ▶ Kontakt mit Haut und Augen vermeiden. Zum Schutz Handschuhe und Schutzbrille tragen. Mit Bremsflüssigkeit verunreinigte Kleidung sofort entfernen.
- ▶ Auf Rutschgefahr durch ausgelaufene Bremsflüssigkeit achten.
- ▶ Offenen Flammen, heißen Oberflächen und Zündquellen von ausgelaufener Bremsflüssigkeit fernhalten.

Nach Hautkontakt

- 1 Betroffene Hautpartie mit Wasser und Seife waschen und gut abspülen.
- 2 Verunreinigte Kleidung entfernen.
- 3 Bei Beschwerden einen Arzt aufsuchen.

Nach Augenkontakt

- 1 Augen mindestens 10 Minuten bei geöffnetem Lidspalt unter fließendem Wasser spülen, auch unter den Augenlidern.
- 2 Bei Beschwerden sofort einen Augenarzt aufsuchen.

Umweltschutzmaßnahmen

- ▶ Niemals Bremsflüssigkeit in Kanalisation, Gewässer oder Grundwasser gelangen lassen.
- ▶ Bei Eindringen in Boden, Gewässer oder Kanalisation die zuständige Behörden benachrichtigen.
- ▶ Austretende Bremsflüssigkeit umweltgerecht und den gesetzlichen Vorschriften entsprechend entsorgen.
- ▶ Tritt Bremsflüssigkeit aus, muss das Bremssystem sofort repariert werden. Fachhandel kontaktieren.

2.8.3 Austretende Akku-Dämpfe

Bei Beschädigung oder durch unsachgemäße Nutzung des Akkus können Dämpfe austreten. Die Dämpfe können zu Atemwegsreizungen führen.

- 1 An die frische Luft gehen.
- 2 Bei Beschwerden einen Arzt aufsuchen.

Nach Augenkontakt

- 1 Augen vorsichtig mit viel Wasser mindestens 15 Minuten spülen. Nicht betroffenes Auge schützen.
- 2 Sofort einen Arzt aufsuchen.

Nach Hautkontakt

- 1 Feste Partikel sofort entfernen.
- 2 Verunreinigte Kleidung sofort ausziehen.
- 3 Betroffenen Bereich mit viel Wasser mindestens 15 Minuten spülen.
- 4 Danach betroffene Hautstellen leicht abtupfen, niemals trocken reiben.
- 5 Bei Rötungen oder Beschwerden sofort einen Arzt aufsuchen.

2.8.4 Brand des Akkus

Bei einem beschädigten oder defekten Akku kann die Sicherheitselektronik ausfallen. Die Restspannung kann einen Kurzschluss auslösen. Der Akku kann sich selbst entzünden und explodieren.

- 1 Deformiert sich ein Akku oder beginnt zu rauchen, Abstand halten.
 - 2 Beim Laden den Stecker aus der Steckdose ziehen.
 - 3 Die Feuerwehr benachrichtigen.
- ▶ Zur Feuerbekämpfung Feuerlöscher der Brandklasse D verwenden.
 - ▶ Niemals beschädigte Akkus mit Wasser löschen oder mit Wasser in Kontakt kommen lassen.

Durch das Einatmen von Dämpfen kann es zu Vergiftungen kommen.

- ▶ Auf die Seite des Feuers stellen, aus welcher der Wind kommt.
- ▶ Wenn möglich Atemschutz verwenden.

2.8.5 Ausgelaufene Schmierstoffe und Öle

- ▶ Austretende Schmierstoffe und Öle umweltgerecht und nach den gesetzlichen Vorschriften entsprechend entsorgen.
- ▶ Fachhandel kontaktieren.

2.9 Datenschutzhinweis BOSCH

Beim Anschluss des Pedelecs an das Diagnosegerät im Fachhandel werden Daten zu Zwecken der Produktverbesserung über die Nutzung der Bosch Antriebseinheit (u.a. Energieverbrauch, Temperatur etc.) an Bosch eBike Systems (Robert Bosch GmbH) übermittelt.

Nähere Informationen befinden sich auf der Bosch eBike-Webseite unter:

- ▶ www.bosch-ebike.com.

3 Beschreibung

3.1 Bestimmungsgemäße Verwendung

Alle Handlungsanweisungen und Checklisten in dieser Bedienungsanleitung müssen eingehalten werden. Die Montage von freigegebenem Zubehör durch Fachpersonal ist zulässig.

Pedelec nur im einwandfreien, funktionstüchtigen Zustand verwenden. National können von der Serienausstattung abweichende Anforderungen an das Pedelec gestellt werden. Für die Teilnahme am Straßenverkehr gelten länderweit andere Vorschriften für Fahrlicht, Reflektoren und anderer Bauteile. Die allgemeingültigen Gesetze sowie die Vorschriften zur Unfallverhütung und zum Umweltschutz des jeweiligen Verwenderlandes müssen beachtet werden.

Die Akkus sind ausschließlich für die Stromversorgung des Pedelec-Motors bestimmt. Niemals Akkus für andere Zwecke verwenden.

3.1.1 Nichtbestimmungsgemäße Verwendung

Die Missachtung der bestimmungsgemäßen Verwendung löst die Gefahr von Personen- und Sachschäden aus. Diese Verwendungen sind für das Pedelec verboten:

- Manipulation des elektrischen Antriebssystems,
- Rahmennummer, Typenschild oder die Seriennummer von Bauteilen ändern, löschen, unkenntlich machen oder anderweitig manipulieren,
- Fahrten mit einem beschädigten oder unvollständigen Pedelec,
- das Durchfahren von tiefem Wasser,
- das Laden mit einem falschen Ladegerät,
- das Verleihen des Pedelecs an uneingewiesene Pedelec-fahrende,
- die Mitnahme weiterer Personen ohne Sitz,
- das Fahren mit übermäßigem Gepäck,
- unsachgemäße Pflege,
- unsachgemäße Reparatur,
- harte Einsatzgebiete wie im professionellen Wettbewerb und
- Akrobatik, Rampenfahren, Stuntfahren oder Kunstflug-Bewegungen.

3.2 Einsatzgebiet

Das Einsatzgebiet Ihres Pedelecs finden Sie auf dem Typenschild.







Einsatzgebiet	Untauglichkeit
 <p>1 EN 17406</p>	<p>Auf normalen, befestigten Oberflächen nutzen, auf denen die Reifen bei durchschnittlicher Geschwindigkeit Bodenkontakt halten sollen, bei gelegentlichen Drops.</p> <p>Niemals im Gelände fahren. Niemals Drops über 15 cm durchführen.</p>
 <p>2 EN 17406</p>	<p>Es gilt das Einsatzgebiet aus Bedingung 1. Darüberhinaus kann das Fahrzeug auch auf unbefestigten Straßen und Schotterwegen mit moderaten Anstiegen und Gefällen genutzt werden. Unter diesen Bedingungen kann es zu Kontakt mit unebenem Gelände und zu wiederholtem Verlust des Reifenkontakts mit dem Boden kommen.</p> <p>Niemals im Gelände fahren. Niemals Drops über 15 cm durchführen.</p>
 <p>3 EN 17406</p>	<p>Es gilt das Einsatzgebiet aus Bedingung 2. Darüberhinaus kann das Fahrzeug auch auf unwegsamen Pfaden, unebenen Straßen sowie in schwierigem Gelände und auf nicht erschlossenen Wegen verwendet werden. Für die Fahrten in dem Gelände ist Können erforderlich. Jedoch darf auch jemand ohne dieses Können auf dem Fahrrad fahren.</p> <p>Niemals Drops über 60 cm durchführen.</p>
 <p>4 EN 17406</p>	<p>Es gilt das Einsatzgebiet aus Bedingung 3. Darüberhinaus kann das Fahrzeug auch für Abfahrten auf unbefestigten Wegen bei Geschwindigkeiten bis zu 40 km/h verwendet werden.</p> <p>Niemals Drops über 120 cm durchführen.</p>
 <p>5 EN 17406</p>	<p>Es gilt das Einsatzgebiet aus Bedingung 4. Darüberhinaus kann das Fahrzeug für extreme Drops oder Abfahrten auf unbefestigten Wegen bei Geschwindigkeiten von mehr als 40 km/h oder für eine Kombination daraus verwendet werden.</p>
 <p>6 EN 17406</p>	<p>Es gilt das Einsatzgebiet aus Bedingung 1. Darüberhinaus kann das Fahrzeug in Wettbewerben oder zu anderen Anlässen bei Geschwindigkeiten über 50 km/h (z. B. Abfahrten und Sprints) verwendet werden.</p> <p>Niemals im Gelände fahren. Niemals Drops über 15 cm durchführen.</p>

Tabelle 5: Einsatzgebiet, Durchschnittsgeschwindigkeit und Untauglichkeit

3.2.1 Masse

Das Pedelec darf nur bis zur Grenze des *Höchsten zulässigen Gesamtgewichts* (zGG) belastet werden.

Das Höchste zulässige Gesamtgewicht ist

- das Gewicht des vollständig zusammengebauten Pedelecs,
- plus Körpergewicht,
- plus Gepäck (hierzu zählt auch ein Anhänger).

Typennr.	Fahrzeuggewicht [kg]	zGG [kg]
ZA-15-0024	28	135
ZA-15-0025	28	135
ZA-15-0026	28	135
ZA-15-0027	29	135
ZA-15-0043	30	135
ZA-15-0051	29	150
ZA-15-0052	28	150
ZA-15-2222	28	135
ZA-15-3333	29	135
ZA-15-5588	26	135
ZA-15-6688	30	135
ZB-15-0019	26	135
ZB-15-0022	30	150
ZB-15-0023	29	150
ZB-15-0028	31	150
ZB-15-0029	31	180
ZB-15-0033	26	135
ZB-15-0034	27	135
ZB-15-0035	30	135
ZB-15-0036	30	150
ZB-15-0037	26	135
ZB-15-0039	31	150
ZB-15-0040	29	150
ZB-15-0041	29	135
ZB-15-0042	28	135
ZB-15-0047	32	180
ZB-15-0053	27	150
ZB-15-0054	27	150
ZB-15-0055	28	150
ZB-15-0056	29	135
ZB-15-0057	27	135
ZB-15-0058	27	135
ZB-15-0059	26	150
ZB-15-0072	31	135
ZB-15-0074	27	135
ZB-24-0002	47	250

Tabelle 6: Typennummer, zGG und Fahrzeuggewicht

3.2.2 Umgebungsanforderungen

Im Winterbetrieb (insbesondere unter 0 °C) empfehlen wir, den bei Raumtemperatur geladenen und gelagerten Akku erst kurz vor Fahrtantritt in das Pedelec einzusetzen. Bei längerer Fahrt bei niedrigen Temperaturen empfiehlt sich die Verwendung von Thermoschutzhüllen.

Temperaturen unter -10 °C und über +60 °C müssen grundsätzlich vermieden werden. Niemals Akku im Sommer in ein Auto legen oder bei direkter Sonneneinstrahlung lagern.

Betriebstemperatur	-5 ... +40°C
--------------------	--------------

Ebenfalls sind diese Temperaturen einzuhalten.

Transporttemperatur	+10 ... +40 °C
Lagertemperatur	+10 ... +40 °C
Ladetemperatur	+10 ... +40 °C
Temperatur Arbeitsumgebung	+15 ... +25 °C

Schutzart Ladegerät	IP40
---------------------	------

Das Ladegerät ist gegen feste Fremdkörper mit Durchmesser ≥ 1,0 mm geschützt und hat keinen Schutz gegen Wasser.

- Das Pedelec nur in trockenen, staub- und frostfreien Räumen laden.

Schutzart elektrische Bauteile	IP55
--------------------------------	------

Alle elektrischen Bauteile am Pedelec sind gegen Staub in schädigender Menge geschützt und haben einen vollständigen Schutz gegen Berührung. Die Bauteile sind geschützt gegen Strahlwasser (Düse) aus beliebigen Winkel.

- Das Pedelec kann im Regen gefahren werden.
- Die elektrischen Bauteile dürfen nicht ins Wasser gelangen.

Schutzart elektrische Bauteile	IP55
--------------------------------	------

Die elektrischen Bauteile am Pedelec sind mindestens gegen Staub in schädigender Menge geschützt und haben einen vollständigen Schutz gegen Berührung. Die Bauteile sind geschützt gegen Strahlwasser (Düse) aus beliebigen Winkel.

- Das Pedelec kann im Regen gefahren werden.

Die elektrischen Bauteile dürfen nicht ins Wasser gelangen.

3.2.3 Technische Daten Gesamtfahrzeug

Leistungsabgabe/System	250 W (0,25 kW)
Abschaltgeschwindigkeit	25 km/h
Temperaturen und Schutzart	siehe Kapitel 3.2.2
Lebensdauer	7 Jahre
Gewicht	siehe Kapitel 3.2.1
zGG	siehe Kapitel 3.2.1

Tabelle 7: Technische Daten Pedelec

3.2.3.1 Emissionen

Die Schutzanforderungen nach der Richtlinie 2014/30/EU Elektromagnetische Verträglichkeit sind gegeben. Das Pedelec und das Ladegerät können uneingeschränkt in Wohnbezirken eingesetzt werden.

A-bewerteter Emissions-Schalldruckpegel	<70 dB(A)
Schwingungsgesamtwert für die oberen Körpergliedmaßen	<2,5 m/s²
höchster Effektivwert der gewichteten Beschleunigung für den gesamten Körper	<0,5 m/s²

Tabelle 8: Emissionen, vom Pedelec ausgehend

3.3 Übersicht Typenschild



Abbildung 1: Beispiel ZEG Typenschild

Nr.	Bezeichnung	Beschreibung
1	CE-Kennzeichnung	Mit der CE-Kennzeichnung erklärt der Hersteller, dass das Pedelec den geltenden Anforderungen entspricht.
2	Hersteller	Unter der angegebenen Adresse kann der Hersteller erreicht werden.
3	Typennummer	Jeder Typ eines Pedelecs besitzt eine achtstellige Typennummer, die die Art des Pedelecs und die Variante beschreibt.
4	Maximale Nenndauerleistung	Die Maximale Nenndauerleistung ist die höchstmögliche Leistung über 30 Minuten an der Abtriebswelle des Elektromotors.
5	Höchstes zulässiges Gesamtgewicht (zGG)	Das Höchste zulässige Gesamtgewicht ist das Gewicht des vollständig zusammengebauten Pedelecs, plus Körpergewicht, plus Gepäck (hierzu zählt auch ein Anhänger).
6	Sicherheitskennzeichen Vorsicht	Das Sicherheitskennzeichen warnt vor Gefahren.
7	Hinweis Bedienungsanleitung	Vor der ersten Nutzung Bedienungsanleitung lesen.
8	Entsorgungshinweis	Bei der Entsorgung des Pedelecs dem Leitfaden zur Beseitigung von Abfällen folgen.
9	Einsatzgebiet	Pedelec nur an freigegebenen Orten fahren.
10	Gewicht des fahrbereiten Pedelecs (optional, nur bei Pedelecs ab 25 kg)	Das Gewicht des fahrbereiten Pedelecs wird ab einem Gewicht von 25 kg genannt und bezieht sich auf das Gewicht der Standardausführung zum Verkaufszeitpunkt. Zusätzliches Zubehör muss zum Gewicht hinzugerechnet werden.
11	Baujahr	Das Baujahr ist das Jahr, in dem das Pedelec hergestellt ist.
12	Abschaltgeschwindigkeit	Die Geschwindigkeit, die vom Pedelec zu dem Zeitpunkt erreicht ist, wenn der Strom auf Null oder auf den Leerlaufwert abfällt.

3.3.1 Übersicht Pedelec

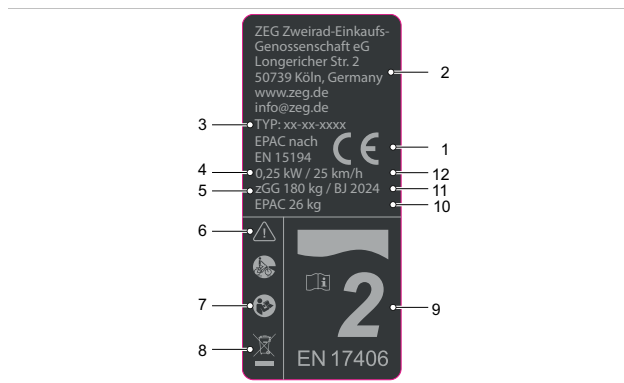

Abbildung 2: Pedelec von rechts, Beispiel

1	Rad
2	Nabe
3	Gabel
4	Schutzblech
5	Vorderlicht
6	Lenker
7	Vorbau
8	Rahmen
9	Sattelklemme
10	Sattelstütze
11	Sattel
12	Hinterbau-Dämpfer
13	Gepäckträger
14	Rücklicht
15	Reflektor
16	Ständer
17	Kassette
18	Schaltwerk
19	Bremse
20	Kette
21	Kettenschutz
22	Kettenblatt
23	Kurbel
24	Pedal
25	Motor
26	Akku und Typenschild

3.3.2 Übersicht Lenker

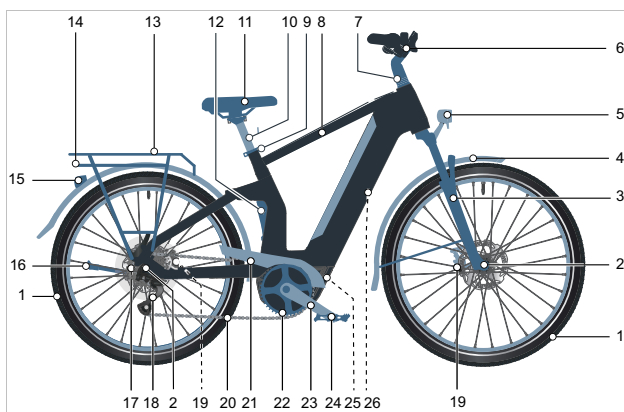

Abbildung 3: Lenker, Beispiel BOSCH LED Remote mit Kiox 300

1	Griff
2	Handbremse (hinter Lenker)
3	Klingel
4	Bildschirm
5	Bordcomputer
6	Lockout
7	Schalthebel

3.3.3 Vorbau

Der Vorbau verbindet den Lenker mit dem Gabelschaftrohr. Mit dem Vorbau wird die Lenkerhöhe und der Abstand zwischen Lenker und Sattel eingestellt (siehe Kapitel Kapitel 2.1.5).

3.3.4 Lenker

Das Pedelec wird über den Lenker gesteuert. Der Lenker dient zum Abstützen des Oberkörpers und ist Halterung der Bedien- und Ablesebauteile.

3.3.5 Federgabel

Die Federgabel dient dazu, Pedelec und Fahrer vor Stößen und Schwingungen auf unebenen Untergrund des Vorderrads zu schützen. Eine Federgabel federt entweder durch eine Stahl- oder Luftfeder, oder durch beide Federarten. Lesen Sie die Bedienungsanleitung der Federgabel durch.

3.3.6 Hinterbau-Dämpfer

Der Hinterbau-Dämpfer dient dazu, Pedelec und Fahrer vor Stößen und Schwingungen auf unebenen Untergrund des Hinterrads zu schützen. Ein Hinterbau-Dämpfer federt entweder durch eine Stahlfeder, durch Luftfederung oder durch beide Federarten. Lesen Sie die Bedienungsanleitung des Hinterbau-Dämpfers durch.

3.3.7 Bremse

Das Bremssystem eines Pedelec wird primär über die Bremshebel am Lenker bedient.

- Wird der linke Bremshebel gezogen, wird die Bremse am Vorderrad aktiviert.
- Wird der rechte Bremshebel gezogen, wird die Bremse am Hinterrad aktiviert.

Die Bremsen dienen der Regulierung der Geschwindigkeit und auch als Not-Halt. Im Notfall führt das Anziehen der Bremsen zu einem schnellen und sicheren Halt.

Die Aktivierung der Bremse über die Bremshebel erfolgt entweder

- per Bremshebel und Bremszug (mechanische Bremse) oder
- per Bremshebel und hydraulischer Bremsleitung (hydraulische Bremse).

3.3.7.1 Mechanische Bremse

Über einen Draht im Inneren des Bremszugs (auch Bowdenzug genannt) ist der Bremshebel mit der Bremse verbunden.

3.3.7.2 Hydraulische Bremse

In einem geschlossenen Schlauchsystem befindet sich Bremsflüssigkeit. Wird der Bremshebel gezogen, wird über die Bremsflüssigkeit die Bremse am Rad aktiviert.

3.3.7.3 Scheibenbremse



Abbildung 4: Bremssystem mit Scheibenbremse, Beispiel

1	Bremsbelag
2	Bremsattel
3	Bremsscheibe

Bei einem Pedelec mit einer Scheibenbremse ist die Bremsscheibe mit der Nabe fest verschraubt.

Der Bremsdruck wird durch Ziehen des Bremshebels aufgebaut. Über die Bremsflüssigkeit wird der Druck durch die Bremsleitungen an die Zylinder im Bremssattel weitergeleitet.

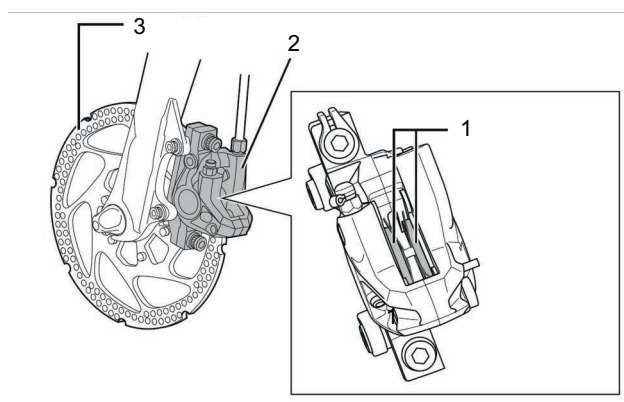
Die Bremskraft wird durch eine Untersetzung verstärkt und auf die Bremsbeläge übertragen. Diese bremsen mechanisch die Bremsscheibe ab. Wird der Bremshebel gezogen, werden die Bremsbeläge auf die Bremsscheibe gepresst und die Bewegung des Rads bis zum Stillstand verzögert.

3.3.8 Sattel

Die Aufgabe des Sattels ist es, das Körpergewicht aufzunehmen, Halt zu geben und verschiedene Fahrpositionen zu ermöglichen. Die Form des Sattels hängt daher vom Körperbau, der Haltung und dem Verwendungszweck des Pedelecs ab.

Beim Fahren verteilt sich das Körpergewicht auf die Pedale, den Sattel und den Lenker. Bei einer aufrechten Haltung trägt die verhältnismäßig kleine Sattelfläche etwa 75 % des Körpergewichts.

3.3.9 Sattelstütze

Sattelstützen dienen nicht nur zur Sattelbefestigung, sondern auch zur exakten Einstellung der optimalen Fahrposition. Die Sattelstütze kann:

- die Sitzhöhe im Sitzrohr verstellen,
- den Sattel horizontal verstellen mit einer Klemmvorrichtung und
- die Neigung des Sattels verstellen durch Schwenken der kompletten Klemmvorrichtung des Sattels.

Versenkbare Sattelstützen besitzen am Lenker eine Fernbedienung, mit der die Sattelstütze, z. B. an einer Ampel, abgesenkt und hochgefahren werden kann.

3.3.9.1 Feder-Sattelstützen

Feder-Sattelstützen können bei harten, einmaligen Stößen den Schlag abschwächen, sodass der Fahrkomfort erheblich verbessert wird. Feder-Sattelstützen können jedoch keine Fahrbahnunebenheiten ausgleichen.

3.3.10 Mechanisches Antriebssystem

Das Pedelec wird wie ein Fahrrad mit Muskelkraft angetrieben.

Die Kraft, die durch das Treten der Pedale in Fahrtrichtung aufgewendet wird, treibt das vordere Kettenrad an. Über die Kette oder den Riemen wird die Kraft auf das hintere Kettenrad und dann auf das Hinterrad übertragen.

Das Pedelec ist entweder mit Ketten- oder Riemenantrieb ausgestattet.

3.3.10.1 Aufbau Kettenantrieb



Abbildung 5: Schema Kettenantrieb mit Kettenschaltung

- 1 Kettenrad
- 2 Umwerfer
- 3 Kassette, Zahnkranz
- 4 Schaltwerk
- 5 Kette

Der Kettenantrieb ist kompatibel mit einer

- Rücktrittbremse,
- Nabenschaltung,
- Getriebe oder Kettenschaltung.

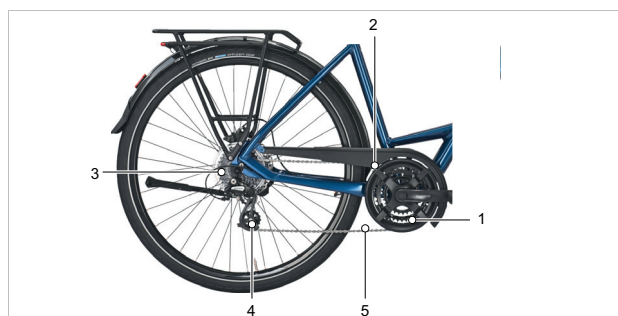
3.3.10.2 Aufbau Riemenantrieb



Abbildung 6: Schema Riemenantrieb

- 1 vordere Riemenscheibe
- 2 hintere Riemenscheibe
- 3 Riemen

Der Riemenantrieb ist kompatibel mit

- Rücktrittbremse,
- Nabenschaltung und
- Getriebe.

Der Riemenantrieb ist nicht kompatibel mit einer Kettenschaltung.

3.3.11 Elektrisches Antriebssystem

3.3.11.1 Motor

Sobald die benötigte Muskelkraft beim Treten in die Pedale ein bestimmtes Maß übersteigt, schaltet sich der Motor sanft zu und unterstützt die Tretbewegung. Die Motorleistung ist immer abhängig von der beim Treten eingesetzten Kraft: Bei wenig Muskelkraft ist die Motor-Unterstützung geringer, als wenn viel Muskelkraft eingesetzt wird. Das gilt unabhängig vom Unterstützungslevel.

Der Motor schaltet sich automatisch ab, sobald der Fahrer oder die Fahrerin nicht mehr in die Pedale tritt, die Temperatur außerhalb des zulässigen Bereichs liegt, eine Überbelastung vorliegt oder die Abschaltgeschwindigkeit von 25 km/h erreicht ist.

Das Pedelec verfügt über kein separates Not-Aus. Die mechanischen Bremsen dienen als Not-Halt und führen zu einem schnellen und sicheren Halt im Notfall. Die Bedienungsanleitung des Herstellers beachten:

Name	Verweis Teil 4, Kapitel
06.1 Motor BOSCH, Active Line [BDU310](0275.007.046)	A: 1.001
06.1 Motor BOSCH, Active Line [BDU3320](EB11.100.006)	A: 1.003
06.1 Motor BOSCH, Active Line Plus [BDU3340](EB11.100.008)	A: 1.003
06.1 Motor BOSCH, Active Line Plus [BDU350](0275.007.047)	A: 1.001
06.1 Motor BOSCH, Performance Line [BDU3360](EB11.100.00A)	A: 1.003
06.1 Motor BOSCH, Performance Line CX / Cargo [BDU3740](EB11.100.001)	A: 1.002
06.1 Motor BOSCH, Performance Line CX [BDU3840](EB11.100.00E)	A: 1.007
06.1 Motor FIT, Brose S-MAG FIT (500956)	A: 1.009
06.1 Motor FIT, Brose S-MAG FIT vertikal (500952)	A: 1.009
06.1 Motor FIT, Pinion E1.12 (501070)	A: 1.010
06.1 Motor FIT, Pinion E1.9 (501069)	A: 1.010

3.3.11.2 Bordcomputer

Der Bordcomputer ist die Zentrale für das elektrische Antriebssystem.

Die Bedienungsanleitung des Herstellers beachten. Im Pedelec kann folgender Bordcomputer verbaut sein:

Name	Verweis Teil 4, Kapitel
BOSCH, Intuvia [BUI255] (1270.020.909)	A: 2.001
BOSCH, LED Remote [BRC3600] (EB13.100.00E)	A: 2.002
BOSCH, Purion [BUI 215] (1270.020.926)	A: 2.007
BOSCH, Purion 200 [BRC 3800] (EB13.200.03V)	A: 2.003
FIT, LCD Remote (RD2.2) (#501264)	A: 2.016
FIT, Master Node Basic (501301)	A: 2.018
FIT, Remote Basic E-Shift (500429)	A: 2.006

3.3.11.3 Bildschirm

Bei manchen Pedelecs wird ein Bildschirm mitgeliefert. Auf dem Bildschirm werden Geräte- und Fahrinformationen angezeigt.

Die Bedienungsanleitung des Herstellers beachten. Im Pedelec kann folgende Bedieneinheit verbaut sein:

Bauteil	Name	Verweis Teil 4, Kapitel
Bildschirm	BOSCH, Intuvia 100 [BHU3200] (EB13.100.00F)	A: 3.001
Bildschirm	BOSCH, Kiox 300 [BHU3600] (EB13.100.003)	A: 3.002
Bildschirm	BOSCH, Kiox 500 [BHU3700] (EB13.100.004)	A: 3.002
Bildschirm	FIT, Compact (500085)	A: 3.003

3.3.11.4 Bedieneinheit

Bei manchen Pedelecs wird eine Bedieneinheit mitgeliefert. Die Bedieneinheit gibt Eingaben vom Fahrer an den Bodcomputer weiter.

Die Bedienungsanleitung des Herstellers beachten. Im Pedelec kann folgende Bedieneinheit verbaut sein:

Bauteil	Name	Verweis Teil 4, Kapitel
Bedieneinheit	BOSCH, Bedieneinheit Intuvia (1270.020.922)	A: 3.001
Bedieneinheit	FIT, Remote Pure Links (501303)	A: 2.018

3.3.11.5 Akku

Zu jedem Pedelec wird ein Akku mitgeliefert. Der Akku versorgt das Pedelec mit Strom. Der Akku ist ein Lithium-Ionen-Akku, der nach dem Stand der Technik entwickelt und hergestellt wird. Jede Akku-Zelle ist durch einen Stahlbecher geschützt und in dem Kunststoff-Akku-Gehäuse verwahrt.

Der Akku verfügt über eine innen liegende Schutzelektronik. Diese ist auf das Ladegerät und das Pedelec abgestimmt.

Die Temperatur des Akkus wird ständig überwacht.

Der Akku ist durch eine Schutzschaltung gegen Tiefentladung, Überladung, Überhitzung und Kurzschluss geschützt. Bei Gefährdung schaltet sich der Akku durch eine Schutzschaltung automatisch ab.

Im geladenen Zustand hat der Akku einen hohen Energieinhalt. Verhaltensregeln zum sicheren Umgang befinden sich im Kapitel 2 Sicherheit und im Kapitel 6.9 Akku.

Die Lebensdauer des Akkus wird durch die Art und Dauer der Beanspruchung beeinflusst. Wie jeder Lithium-Ionen-Akku altert der Akku auf natürliche Art, selbst wenn man ihn nicht nutzt. Die Lebensdauer des Akkus kann verlängert werden, wenn der Akku gut gepflegt und bei der richtigen Temperatur gelagert wird. Auch bei guter Pflege verringert sich der Ladezustand des Akkus mit zunehmenden Alter. Eine wesentlich verkürzte Be-

triebszeit nach der Aufladung zeigt an, dass der Akku verbraucht ist.

Mit sinkender Temperatur nimmt die Leistungsfähigkeit des Akkus ab, da sich der elektrische Widerstand erhöht. Im Winter ist bei niedrigen Temperaturen mit einer Reduktion der üblichen Reichweite zu rechnen. Bei längerer Fahrt bei niedrigen Temperaturen empfiehlt sich die Verwendung von Thermoschutzhüllen.

Jeder Akku besitzt ein individuelles Schloss.

Die Bedienungsanleitung des Herstellers beachten. Im Pedelec kann folgender Akku verbaut sein:

Name	Verweis Teil 4, Kapitel
BOSCH, PowerPack 400 Frame [BBS265](0275.007.512)	A: 5.004
BOSCH, PowerPack 400 Rack [BBR265](0275.007.522)	A: 5.004
BOSCH, PowerPack 500 Frame [BBS275](0275.007.530)	A: 5.004
BOSCH, PowerPack 500 Rack [BBR275](0275.007.532)	A: 5.004
BOSCH, PowerPack Frame 400 [BBP3540](EB12.100.00L)	A: 5.002
BOSCH, PowerPack Frame 545 [BBP3551](EB12.100.04M)	A: 5.002
BOSCH, PowerPack Frame 725 [BBP3570](EB12.100.04P)	A: 5.002
BOSCH, PowerPack Frame 800 [BBP3570](EB12.100.00N)	A: 5.002
BOSCH, PowerTube 500 Horizontal [BBP3750](EB12.100.032)	A: 5.002
BOSCH, PowerTube 625 Horizontal [BBP290](0275.007.543)	A: 5.002
BOSCH, PowerTube 750 Horizontal [BBP3770](EB12.100.03A)	A: 5.002
BOSCH, PowerTube 800 Horizontal [BBP3880](EB12.100.050)	A: 5.002
BOSCH, PowerPack Rack 400 [BBP3340](EB12.100.02N)	A: 5.002
BOSCH, PowerPack Rack 400 [BBP3350](EB12.100.02P)	A: 5.002
FIT, Ultracore Akku Ultracore 555 FIT 36 V (50083)	A: 5.009
FIT, Ultracore 720 48 V 15 AH (500081)	A: 5.010
FIT, Ultracore 960 FIT 48 V 20 AH (500256)	A: 5.006
FIT, Ultratube 700 Wh 48V # (501034)	A: 5.011

3.3.11.6 Ladegerät

Zu jedem Pedelec wird ein auf den Akku abgestimmtes Ladegerät mitgeliefert. Es dürfen nur die mitgelieferten oder vom Hersteller freigegebenen Ladegeräte verwendet werden.

Die Bedienungsanleitung des Herstellers beachten. Im Pedelec kann folgendes Ladegerät mitgeliefert werden:

Name	Verweis Teil 4, Kapitel
BOSCH, 2A Charger [BPC3200](EB12.110.016)	A: 6.001
BOSCH, 4A Charger [BPC3400](EB12.110.001)	A: 6.001
FIT, FIT Standard Charger (500950)	A: 6.004
FIT, FIT Standard Charger (500951)	A: 6.003

3.4 Steuerungs- und Anzeigenbeschreibung

3.4.1 Bordcomputer BOSCH Intuvia

Der Bordcomputer wird über vier Tasten an seinem Gehäuse und den Tasten der Bedieneinheit bedient.



Abbildung 7: Aufbau BOSCH Intuvia Bordcomputer

- 1 Fahrlicht-Taste
- 2 Info-Taste (Bordcomputer)
- 3 RESET-Taste
- 4 Ein-Aus-Taste (Bordcomputer)
- 5 Bordcomputer Halterung
- 6 Bordcomputer
- 7 USB-Anschluss
- 8 Schutzklappe USB-Anschluss

3.4.1.1 Anzeige Unterstützungsgrad

Je höher der Unterstützungsgrad ausgewählt wird, desto stärker unterstützt das elektrische Antriebssystem das Pedalieren. Es stehen diese Unterstützungsgrade zur Verfügung.

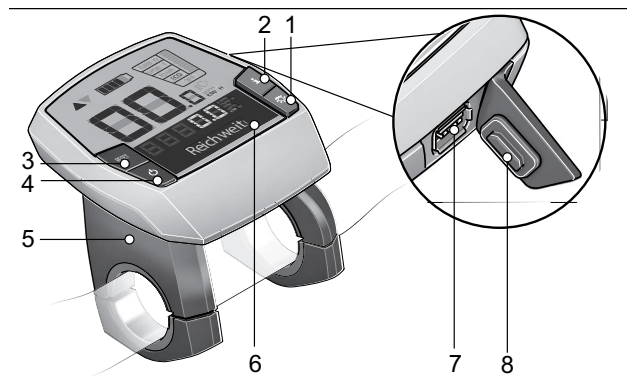
Unterstützungsgrad	Verwendung
TURBO	Maximale Unterstützung bis in hohe Trittfrequenzen, für sportives Fahren.
SPORT	Kraftvolle Unterstützung, für sportives Fahren auf bergigen Strecken und im Stadtverkehr.
TOUR	Gleichmäßige Unterstützung, für Touren mit großer Reichweite
ECO	Geringe Unterstützung für maximale Reichweite bei maximaler Effizienz.
OFF	Bei eingeschaltetem Antriebssystem ist die Motorunterstützung ausgeschaltet. Das Pedelec kann wie ein normales Fahrrad allein durch Treten fortbewegt werden. Die Schiebehilfe ist deaktiviert.

Tabelle 9: Übersicht Unterstützungsgrade, Standard

3.4.2 Bordcomputer Purion

Der Bordcomputer wird über vier Tasten an seinem Gehäuse bedient.



Abbildung 8: Aufbau BOSCH Purion Bordcomputer

- 1 **WALK** Schiebehilfe-Taste
- 2 USB-Anschluss
- 3  Ein-Aus-Taste (Bildschirm)
- 4 Bildschirm
- 5 + Plus-Taste
- 6 - Minus-Taste

3.4.2.1 Anzeige Unterstützungsgrad

Je höher der Unterstützungsgrad ausgewählt wird, desto stärker unterstützt das Antriebssystem das Pedalieren. Für Antriebe der Performance Line CX steht der „eMTB Mode“ zur Verfügung. Im „eMTB Mode“ wird der Unterstützungsfaktor und das Drehmoment dynamisch in Abhängigkeit von der Trittkraft auf die Pedale angepasst. Wurde das Pedelec mit dem „eMTB Mode“ konfiguriert, erscheint kurz „eMTB Mode“, wenn der Unterstützungslevel „SPORT“ gewählt wird.

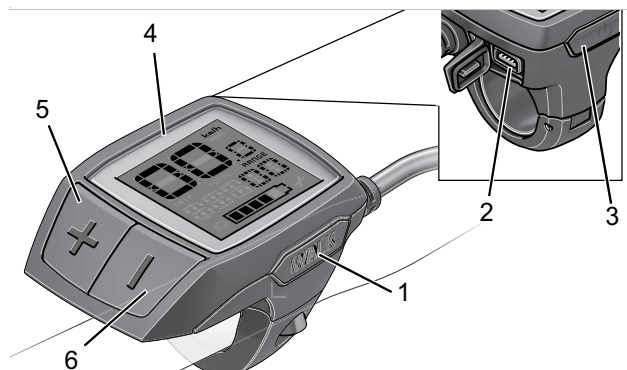
Unterstützungsgrad	Verwendung
OFF	Bei eingeschaltetem Antriebssystem ist die Motorunterstützung ausgeschaltet. Das Pedelec kann wie ein normales Fahrrad allein durch Treten fortbewegt werden. Die Schiebehilfe kann nicht aktiviert werden.
ECO	Geringe Unterstützung bei maximaler Effizienz für maximale Reichweite
TOUR	Gleichmäßige Unterstützung, für Touren mit großer Reichweite
SPORT/eMTB	
SPORT	kraftvolle Unterstützung, für sportliches Fahren auf bergigen Strecken sowie für Stadtverkehr
eMTB verfügbar in Kombination mit Motoren: BDU250P CX, BDU365, BDU450 CX und BDU480 CX	optimale Unterstützung in jedem Terrain, sportliches Anfahren, verbesserte Dynamik, maximale Performance
TURBO	maximale Unterstützung bis in hohe Trittfrequenzen, für sportliches Fahren

Tabelle 10: Übersicht Unterstützungsgrade

3.4.3 Bordcomputer BOSCH Purion 200

Der Bordcomputer am Lenker dient als Bedieneinheit. Er steuert das System und alle Anzeigen am Bildschirm über sechs Tasten.



Abbildung 9: Übersicht Bordcomputer BOSCH Purion 200

1		Umgebungslicht-Sensor Anzeige Unterstützungslevel
2		Bildschirm Anzeige ABS (optional)
3		Ein-Aus-Taste (Bordcomputer) Ladezustandsanzeige (Bordcomputer)
4	>	Taste Helligkeit erhöhen/ weiterblättern
5	<	Taste Helligkeit vermindern/zurückblättern
6		Halterung
7		Diagnose-Anschluss (nur zu Wartungszwecken)
8	- 	Minus-Taste Schiebehilfe-Taste
9	+ 	Plus-Taste Licht-Taste
10		Auswahl-Taste

3.4.3.1 Anzeige Unterstützungslevel

Je höher das Unterstützungslevel ausgewählt wird, desto stärker unterstützt das Antriebssystem das Pedalieren.

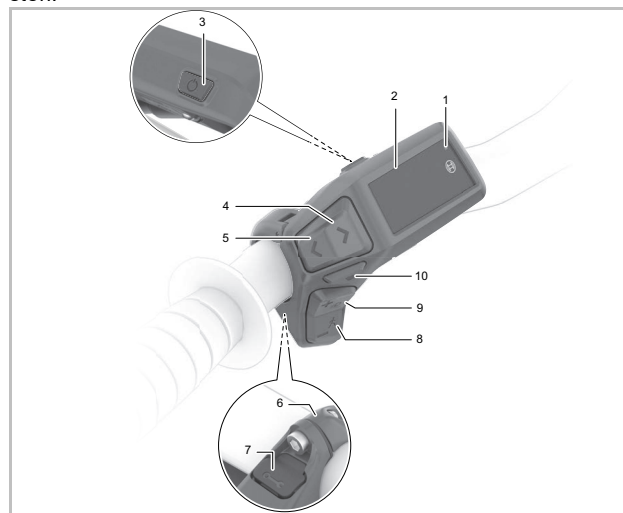
Für Antriebe der Performance Line CX steht der „eMTB Mode“ zur Verfügung. Im „eMTB Mode“ wird der Unterstützungsfaktor und das Drehmoment dynamisch in Abhängigkeit von der Trittkraft auf die Pedale angepasst. Wählbare Unterstützungslevel sind modellabhängig.

Unterstützungslevel	Verwendung
OFF	Bei eingeschaltetem Antriebssystem ist die Motorunterstützung ausgeschaltet. Das Pedelec wie ein normales Pedelec allein durch Treten fortbewegen
ECO	Geringe Unterstützung bei maximaler Effizienz für maximale Reichweite
TOUR	Gleichmäßige Unterstützung, für Touren mit großer Reichweite
TOUR+	Dynamische Unterstützung für natürliches und sportives Fahren
eMTB	kraftvolle Unterstützung, für sportliches Anfahren, optimale Unterstützung in jedem Terrain
SPORT	kraftvolle Unterstützung für sportives Fahren auf bergigen Strecken sowie für Stadtverkehr
TURBO	maximale Unterstützung bis in hohe Trittfrequenzen, für sportives Fahren
Auto	Die Unterstützung wird dynamisch an die Fahrsituation angepasst.
Race	Maximale Unterstützung auf der eMTB-Rennstrecke; sehr direktes Ansprechverhalten und maximaler „Extended Boost“ für bestmögliche Leistung in Wettbewerbssituationen
Cargo	gleichmäßige, kräftige Unterstützung, um schwere Gewichte sicher transportieren zu können.
Sprint	Dynamische Unterstützung abhängig von der Trittfrequenz – für sportliches eGravel- und eRoad-Fahren mit schnellen Sprints und häufigen Anstiegen

Tabelle 11: Übersicht Unterstützungslevel BOSCH Purion 200

3.4.3.2 Anzeige ABS (optional)

Bei Pedelecs mit ABS-System leuchtet die Anzeige ABS beim Start auf. Nach dem Losfahren überprüft das ABS intern seine Funktionalität und das ABS-Symbol erlischt.

Im Fehlerfall leuchtet das ABS-Symbol auf und es erscheint ein Hinweis auf dem Display. Dies bedeutet, dass das ABS inaktiv ist. Mit der Auswahl-Taste den Fehler quittieren, und der Hinweis zum ABS-Fehler erlischt. Das ABS-Symbol erscheint in der Statusleiste und informiert weiterhin über das abgeschaltete ABS.

Wird der Akku geladen, blinkt der oberste Balken.

3.4.4 Bordcomputer BOSCH LED Remote

Der Bordcomputer am Lenker dient als Bedieneinheit. Er steuert das System und alle Anzeigen am Bildschirm über sechs Tasten.





Abbildung 10: Übersicht Bordcomputer BOSCH LED Remote

- | | | |
|----|--|---|
| 1 | | Anzeige gewählter Unterstützungsgrad |
| 2 | | Anzeige ABS (optional) |
| 3 | | Ladezustandsanzeige (Bordcomputer) |
| 4 |  | Auswahl-Taste |
| 5 |  | Ein-Aus-Taste (Bordcomputer) |
| 6 | | Umgebungslichtsensor |
| 7 | > | Helligkeit erhöhen-Taste /
Vorwärts-Taste |
| 8 | < | Helligkeit vermindern-Taste / /
Zurück-Taste |
| 9 | + | Plus-Taste /
Licht-Taste |
| 10 | - | Minus-Taste /
Schiebehilfe-Taste |
| 11 | | Diagnose-Anschluss (nur für Wartungszwecke) |
| 12 | | Halterung |

3.4.4.1 Anzeige gewählter Unterstützungsgrad

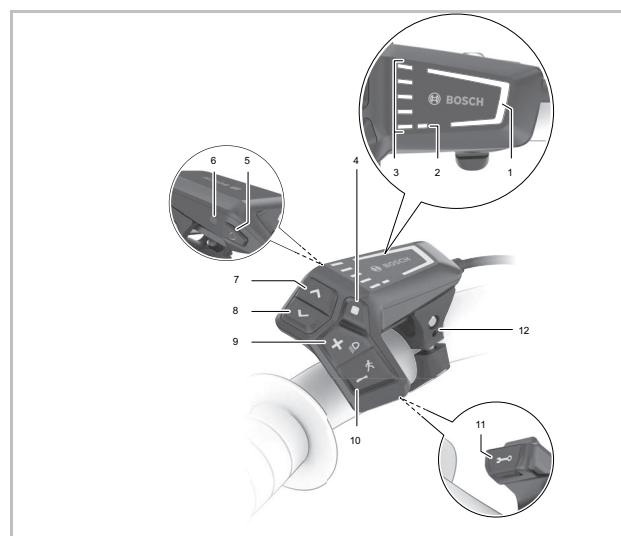
Je höher der Unterstützungsgrad ausgewählt wird, desto stärker unterstützt das Antriebssystem das Pedalieren.

Für Antriebe der Performance Line CX steht der „eMTB Mode“ zur Verfügung. Im „eMTB Mode“ wird der Unterstützungsfaktor und das Drehmoment dynamisch in Abhängigkeit von der Trittkraft auf die Pedale angepasst.

Unterstützungsgrad	Farbe	Verwendung
OFF	keine	Bei eingeschaltetem Antriebssystem ist die Motorunterstützung ausgeschaltet. Das Pedelec wie ein normales Pedelec allein durch Treten fortbewegen
ECO	grün	Geringe Unterstützung bei maximaler Effizienz für maximale Reichweite
TOUR	blau	Gleichmäßige Unterstützung, für Touren mit großer Reichweite
eMTB/SPORT	violett	kraftvolle Unterstützung, für sportliches Anfahren, optimale Unterstützung in jedem Terrain
TURBO	rot	maximale Unterstützung bis in hohe Trittfrequenzen, für sportives Fahren

Tabelle 12: Übersicht Unterstützungsgrad

3.4.4.2 Anzeige ABS (optional)

Bei Pedelecs mit ABS-System leuchtet die Anzeige ABS beim Start auf.

Erreicht das Pedelec eine Geschwindigkeit von 6 km/h, erlischt die Anzeige ABS.

Im Fehlerfall leuchtet die Anzeige ABS zusammen mit der orangefarbene blinkende Anzeige gewählter Unterstützungsgrad auf.

Mit der Auswahl-Taste den Fehler quittieren, die blinkende Anzeige gewählter Unterstützungsgrad erlischt. Die Anzeige ABS leuchtet weiterhin, um anzuzeigen, dass das ABS-System nicht in Betrieb ist.

3.4.4.3 Bordcomputer FIT Remote Basic

Der Bordcomputer wird über sechs Tasten der Bedieneinheit bedient.



Abbildung 11: Übersicht Bedieneinheit FIT Remote Basic

- 1 Ein-Aus-Taste (Bedieneinheit)
- 2 Navigation-Wippe
- 3 Plus-Taste
- 4 Minus-Taste
- 5 Schiebehilfe-Taste
- 6 Licht-Taste

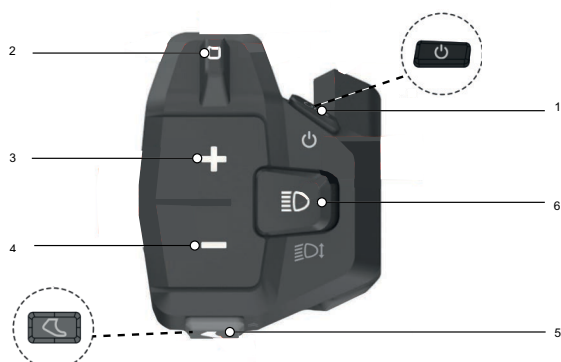

Abbildung 12: Bildschirm FIT Compact 2.0

Anzeige Unterstützungsgrad

Je höher der Unterstützungsgrad ausgewählt wird, desto stärker unterstützt das Antriebssystem den Fahrer und die Fahrerin beim Treten.

Unterstützungsgrad	Verwendung
FLY	Maximale Motorunterstützung für sportives Fahren bis in hohen Trittfrequenzen.
FLEX	Die Motorunterstützung passt perfekt für E-MTB-Trails oder sehr agiles E-Biken.
FLOW	Motorunterstützung für energiesparende Überlandfahrten oder moderates Off-Road Terrain.
ECO	Minimale Motorunterstützung bei maximaler Effizienz für maximale Reichweite.
OFF	Keine Motorunterstützung. Das E-Bike fährt sich wie ein normales Fahrrad. Alle Bordcomputer-Funktionen sind abrufbar.
Boost-Funktion	Mit der Boost-Funktion lässt sich unabhängig von der gewählten Unterstützungsstufe (ECO, FLOW, FLEX) die Motorunterstützung kurzfristig auf die Stufe FLY steigern. Diese Funktion ist ab einer Geschwindigkeit von 7 km/h und wenn mindestens eine viertel Pedalumdrehung erkannt wurde einschaltbar. Wenn der Schiebehilfemodus aktiv ist, lässt sich die Boost-Funktion nicht verwenden.

Tabelle 13: Übersicht Unterstützungsgrade

3.4.5 FIT LCD Remote

Der Bordcomputer wird über sechs Tasten bedient.



Abbildung 13: Übersicht Bedieneinheit FIT LCD Remote

- 1 Ein-Aus-Taste (Bordcomputer)
- 2 Auswahl-Wippe
- 3 Plus-Taste
- 4 Minus-Taste
- 5 Schiebehilfe-Taste
- 6 Licht-Taste

3.4.5.1 Anzeige Unterstützungslevel

Je höher das Unterstützungslevel ausgewählt wird, desto stärker unterstützt das Antriebssystem den Fahrer und die Fahrerin beim Treten.

Unterstützungslevel	Verwendung
FLY	Maximale Motorunterstützung für sportives Fahren bis in hohen Trittfrequenzen.
FLEX	Die Motorunterstützung passt perfekt für E-MTB-Trails oder sehr agiles E-Biken.
FLOW	Motorunterstützung für energiesparende Überlandfahrten oder moderates Off-Road Terrain.
ECO	Minimale Motorunterstützung bei maximaler Effizienz für maximale Reichweite.
OFF	Keine Motorunterstützung. Das E-Bike fährt sich wie ein normales Fahrrad. Alle Bordcomputer-Funktionen sind abrufbar.
BOOST	Im [BOOST] Unterstützungslevel lässt sich unabhängig vom gewählten Unterstützungslevel die Motorkraft kurzfristig auf den Grad [HIGH] steigern. Diese Funktion ist nur im Fahrbetrieb verfügbar.

Tabelle 14: Übersicht Unterstützungslevel FIT LED Remote

3.4.6 Bordcomputer FIT Master Node Basic

Der Bordcomputer wird über drei Tasten bedient.



Abbildung 14: Übersicht Bedieneinheit FIT Master Node Basic

- 1 Ladezustands-Anzeige
- 2 Ein-Aus-Taste (Bordcomputer)
- 3 Funktions-Anzeige
- 4 >-Taste
- 5 <-Taste

3.4.6.1 Anzeige Unterstützungslevel

Je höher das Unterstützungslevel ausgewählt wird, desto stärker unterstützt das Antriebssystem das Pedalieren. Das Unterstützungslevel wird in der Funktionsanzeige angezeigt.

Unterstützungsgrad	Anzeige	Verwendung	Unterstützungsgrad	Anzeige	Verwendung
OFF		Keine Unterstützung. Das E-Bike fährt sich wie ein normales Fahrrad. Alle Bordcomputer-Funktionen sind abrufbar.	FLEX		Unterstützung passt perfekt für E-MTB-Trails oder sehr agiles E-Biken.
ECO		Minimale Unterstützung bei maximaler Effizienz für maximale Reichweite.	FLY		Maximale Unterstützung für sportives Fahren bis in hohen Trittfrequenzen.
FLOW		Unterstützung für energiesparende Überlandfahrten oder moderates Off-Road Terrain.			

Tabelle 15: Übersicht Unterstützungslevel FIT Master Node Basic

4 Transport und Lagern

4.1 Transport

VORSICHT Sturz bei unbeabsichtigter Aktivierung

Bei unbeabsichtigter Aktivierung des Antriebssystems besteht Verletzungsgefahr.

- ▶ Akku entnehmen.

4.1.1 Transportsicherung nutzen

Gilt nur für Pedelecs mit hydraulischer Scheibenbremsen

VORSICHT Ölverlust bei fehlender Transportsicherung

Die Transportsicherung der Bremse verhindert, dass die Bremse beim Transport oder Versand versehentlich betätigt wird. Hierdurch können irreparable Schäden am Bremssystem oder ein Ölverlust auftreten, der die Umwelt schädigt.

- ▶ Niemals den Bremshebel bei ausgebautem Laufrad ziehen.
 - ▶ Stets beim Transport oder Versand die Transportsicherung verwenden.
 - ▶ Die Transportsicherungen zwischen die Bremsbeläge stecken.
- ⇒ Die Transportsicherung klemmt zwischen den beiden Belägen und verhindert ein ungewolltes Dauerbremsen, durch das Bremsflüssigkeit austreten kann.



Abbildung 15: Transportsicherung befestigen

4.1.2 Pedelec transportieren

Mit dem Auto

Fahrradträger-Systeme, die das Pedelec kopfstehend fixiert, erzeugt Luftblasen im Bremssystem.

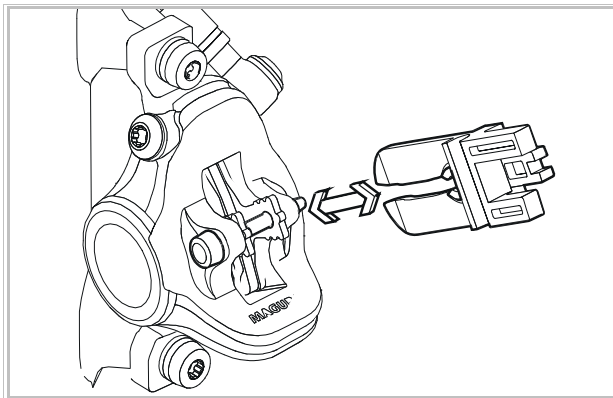
- ▶ Akku herausnehmen (siehe Kapitel 6.16.1.1 oder 6.16.2.1).
- ▶ Alle entnehmbaren Bauteile (Bildschirm, Fahrradpumpe, Trinkflasche usw.) vom Pedelec entfernen.
- ▶ Den Akku in einem trockenen, sauberen und vor direkter Sonneneinstrahlung geschützten Bereich transportieren.
- ▶ Niemals Fahrrad-Trägersysteme nutzen, das das Pedelec auf dem Kopf stehend fixiert. Im Fachhandel gibt es eine Beratung zur fachgerechten Auswahl und sicheren Verwendung eines Trägersystems.
- ▶ Beim Transport das Gewicht des fahrbereiten Pedelecs berücksichtigen.

4.1.3 Pedelec versenden

- ▶ Zum Versand des Pedelecs wird empfohlen, im Fachhandel eine sachgerechte Verpackung des Pedelecs zu kaufen.

4.1.4 Akku transportieren

Akkus unterliegen den Gefahrgut-Vorschriften. Unbeschädigte Akkus dürfen von Privatpersonen im Straßenverkehr befördert werden.

4.1.5 Akku versenden

Der Akku gilt als Gefahrgut und darf nur von geschulten Personen verpackt und versendet werden. Fachhandel kontaktieren.

4.2 Lagern

- ▶ Pedelec, Akku sowie Bordcomputer, Bildschirm und Ladegerät immer getrennt lagern.

Lagertemperatur	+10...+40 °C
Luftfeuchtigkeit	30 %...85 %
Optimale Lagertemperatur	+10...+20 °C
Optimale Luftfeuchtigkeit	30 %...60 %

Tabelle 16: Umgebungsbedingungen der Lagerung

- ▶ Temperaturen unter -5 °C oder über +40 °C und eine Luftfeuchtigkeit über 85 % müssen grundsätzlich vermieden werden.
- ▶ Pedelec, Bordcomputer, Akku und Ladegerät
 - trocken,
 - sauber,
 - vor Sonneneinstrahlung geschützt,
 - gut belüftet und
 - niemals im Freien lagern.
- ▶ Pedelec in einem trockenen Raum lagern.
- ▶ Bordcomputer, Bildschirm und Ladegerät in trockener Umgebung bei Raumtemperatur aufbewahren.
- ▶ Für eine lange Lebensdauer den Akku bei ca. 10 °C bis 20 °C lagern.
- ▶ Akku in Räumen mit Rauchmelder lagern. Optimal ist eine Präventivbox mit Elektroanschluss.
- ▶ Niemals Akkus in der Nähe von brennbaren oder leicht entflammaren Gegenständen lagern.
- ▶ Niemals Akkus in der Nähe von Hitzequellen lagern.

4.3 Betriebspause

Hinweis Akkus entladen sich bei Nichtnutzung. Wird der Akku längere Zeit in leerem Zustand aufbewahrt, kann er beschädigt und die Speicherkapazität stark verringert werden.

- ▶ Akku mit mindestens 30 % Ladezustand lagern.
- ▶ Akku alle 6 Monate laden.
- ▶ LED Remotes bzw. des System Controllers alle 3 Monate für ca. 1. Stunde über die USB-Diagnoseschnittstelle laden.
- ▶ Wird das Pedelec bis zu vier Wochen nicht benutzt, den Bordcomputer und den Akku aus seiner Halterung entnehmen.
- ▶ Wird das Pedelec länger als vier Wochen außer Betrieb genommen, muss eine Betriebspause vorbereitet werden.

Hinweis Wird der Akku dauerhaft an das Ladegerät angeschlossen, kann der Akku beschädigt werden.

- ▶ Niemals Akku dauerhaft an das Ladegerät anschließen.

4.3.0.1 Betriebspause vorbereiten

- 1 Das Pedelec mit einem nebelfeuchten Tuch reinigen und mit einem Wachsspray konservieren. Niemals die Reibflächen der Bremse wachen.
- 2 Vor langen Standzeiten eine Wartung, Grundreinigung und Konservierung im Fachhandel durchführen lassen.
- 3 Akku herausnehmen.
- 4 Akku auf 30 % bis 60 % laden, sodass 2 bis 3 LEDs der Ladezustands-Anzeige (Akku) leuchten. Nach 6 Monaten den Ladezustand des Akkus prüfen. Leuchtet nur noch eine LED der Ladezustands-Anzeige (Akku), Akku wieder auf 30 % bis 60 % laden.

5 Aufbauanleitung Onlinekauf

Die Endmontage und Inbetriebnahme dieses Pedelecs wurde von Ihrem Fachhändler durchgeführt. Vor dem Transport wurden die Pedale abgeschraubt und der Lenker verstellt. Diese Anleitung benötigen Sie, um Ihr Pedelec nach dem Transport in einen fahrfähigen Zustand zu bringen.

⚠VORSICHT Sturz durch falsch eingestellte Anzugsmomente

Wird eine Schraube zu fest angezogen, kann sie brechen. Wird eine Schraube zu locker angezogen, kann sie sich lösen. Ein Sturz mit Verletzungen ist die Folge.

- ▶ Immer angegebene Anzugsmomente auf der Schraube, dem Bauteil und aus der Aufbauanleitung beachten.
- ▶ Die Montage setzt entsprechende Grundkenntnisse voraus. Ist diese nicht vorhanden, Fachhändler kontaktieren.

⚠VORSICHT Sturz- und Quetschgefahr bei unbeabsichtigter Aktivierung

Bei unbeabsichtigter Aktivierung des Antriebssystems besteht Verletzungsgefahr.

- ▶ Akku entnehmen.

5.1 Lieferumfang

- ▶ Das Verpackungsmaterial besteht aus Pappe. Die Verpackung nach den behördlichen Auflagen entsorgen.

Lieferumfang

<input type="checkbox"/>	1 Pedelec mit Akku
<input type="checkbox"/>	2 Pedale
<input type="checkbox"/>	1 Ladegerät
<input type="checkbox"/>	1 Technische Unterlagen

5.2 Montage

- ▶ Das Pedelec in einer sauberen und trockenen Umgebung montieren. Die Arbeitsumgebung soll eine Temperatur von 15 °C - 25 °C haben.
- ▶ Das Pedelec in einem Montageständer sichern. Der verwendete Montageständer muss mindestens für das Maximalgewicht von 30 kg zugelassen sein.
Walweise kann das Pedelec von einer zweiten Person festgehalten werden.

5.2.1 Benötigte Werkzeuge zurechtlegen

Um das Pedelec aufzubauen werden diese Werkzeuge benötigt:



	Schraubenschlüssel 15 mm
	Drehmomentschlüssel Arbeitsbereich 5 - 40 Nm
	Torx-Aufsätze: T15, T20, T25 Innensechskant-Aufsätze: 4 mm, 5 mm und 6 mm

Tabelle 17: Benötigte Werkzeuge Montage

5.2.2 Lenker geradestellen

Für den Transport ist der Lenker parallel zu den Reifen und dem Rahmen gedreht worden.

- 1 Lenker im Uhrzeigersinn drehen, bis er senkrecht zum Rad und Rahmen steht. Das Feststellen des Lenkers ist abhängig vom Vorbau mit Schraube

Gilt nur für Pedelecs mit dieser Ausstattung

- 1 Die Sicherungskappe am Vorbau entfernen.
- 2 Je nach Schraubenart mit einem T15, T20, T25 Torx oder 4 mm, 5 mm oder 6 mm Innensechskant Aufsatz die Schraube lösen.
- 3 Den Lenker in die gewünschte Position drehen.
- 4 Je nach Schraubenart mit einem T15, T20, T25 Torx oder 4 mm, 5 mm oder 6 mm Innensechskant Aufsatz die Schraube festziehen.
- 5 Die Sicherungskappe auf dem Vorbau wieder befestigen.

5.2.3 Sitz von Vorbau und Lenker prüfen

Verbindungen prüfen

- 1 Vor das Pedelec stellen. Das Vorderrad zwischen die Beine klemmen. Die Lenkergriffe fassen.
- 2 Versuchen, den Lenker gegen die Richtung des Vorderrads zu verdrehen.

⇒ Der Vorbau darf sich nicht verschieben oder verdrehen lassen.

- 3 Lässt sich der Vorbau verdrehen, Befestigung prüfen.

⇒ Lässt sich der Vorbau nicht feststellen, Fachhändler kontaktieren.

Festen Sitz prüfen

- 1 Mit dem gesamten Körpergewicht auf den Lenker stützen.

⇒ Der Lenker und Vorbau dürfen nicht verrutschen.

- ▶ Sollte sich der Lenker nicht feststellen lassen, Fachhändler kontaktieren.

Lagerspiel prüfen

- 1 Die Finger einer Hand um die obere Lenkungs-lagerschale legen. Mit der anderen Hand die Vorderrad-Bremse ziehen und versuchen, das Pedelec vor und zurück zu schieben.

⇒ Die Schalenhälften des Lagers dürfen sich nicht gegeneinander verschieben.

⇒ Verschieben sich die Schalenhälften des Lagers, Fachhandel kontaktieren.

5.2.4 Pedale montieren

Damit sich die Pedale beim Pedalieren nicht lösen, haben diese zwei unterschiedliche Gewinde.

- Das in Fahrtrichtung linke Pedal hat ein Linksgewinde und ist mit L gekennzeichnet.
- Das in Fahrtrichtung rechte Pedal hat ein Rechtsgewinde und ist mit R gekennzeichnet.

Die Markierung befindet sich entweder auf dem Kopfende, der Achse oder dem Pedalkörper.



Abbildung 16: Beispiel Kennzeichnung von Pedalen

- 1 Gewinde beider Pedale mit wasserresistentem Fett bestreichen.
- 2 Das mit L gekennzeichnete Pedal mit der Hand gegen den Uhrzeigersinn in den in Fahrtrichtung gesehenen linken Kurbelarm drehen.



Abbildung 17: L Pedal im linken Kurbelarm

- 3 Das mit R gekennzeichnete Pedal mit der Hand im Uhrzeigersinn in den in Fahrtrichtung gesehen rechten Kurbelarm drehen.



Abbildung 18: R Pedal im rechten Kurbelarm

- 4 Mit einem 15 mm Schraubenschlüssel das linke Pedalgewinde gegen den Uhrzeigersinn und das rechte Pedalgewinde im Uhrzeigersinn mit einem Anzugswert von 33 - 35 Nm festdrehen.

6 Betrieb

6.1 Risiken und Gefährdungen

WARNUNG Verletzungen und Tod durch toter Winkel

Andere Staßenteilnehmer wie Busse, LKWs, PKWs oder Fußgänger unterschätzen oft die Geschwindigkeit von Fahrrädern. Ebenfalls werden häufig Fahrrädern im Straßenverkehr übersehen. Ein Unfall mit schweren bzw. tödlichen Verletzungen kann die Folge sein.

- ▶ Einen Helm tragen. Der Helm solltemit Reflektorstreifen oder einer Beleuchtung in einer gut erkennbaren Farbe sein.
- ▶ Die Kleidung sollte möglichst hell oder retroreflektierend sein. Auch fluoreszierendes Material eignet sich. Noch mehr Sicherheit bieten Warnwesten bzw. Warnschärpen für den Oberkörper.
- ▶ Stets mit Fahrfehlern anderer rechnen
- ▶ Auf den toten Winkel bei abbiegenden Fahrzeugen achten. Vorsorglich bei rechtsabbiegenden Verkehrsteilnehmern die Geschwindigkeit reduzieren.

WARNUNG Verletzungen und Tod durch Fahrfehler

Fahrfehler und unterschätzte Geschwindigkeiten führen schnell zu gefährlichen Situationen. Ein Sturz mit schweren bzw. tödlichen Verletzungen kann die Folge sein.

- ▶ Gerade wenn längere Zeit nicht mehr Fahrrad gefahren wurde, langsam an Straßenverkehr und Geschwindigkeit gewöhnen.
- ▶ Regelmäßig Vollbremsungen üben.
- ▶ Ein Fahrsicherheitstraining absolvieren.

WARNUNG Verletzungen und Tod durch Ablenkung

Unkonzentriertheit im Verkehr erhöht das Risiko eines Unfalls. Dies kann einen Sturz mit starken Verletzungen zur Folge haben.

- ▶ Niemals vom Smartphone ablenken lassen.

VORSICHT Sturz durch lose Kleidung

Die Speichen der **Räder** und das **Kettengertriebe** können Schnürsenkel, Schals und andere lose Teile einziehen. Ein Sturz mit Verletzungen kann die Folge sein.

- ▶ Festes Schuhwerk und eng anliegende Kleidung tragen.

VORSICHT Sturz durch unerkannte Schäden

Nach einem Sturz, Unfall oder dem Umfallen des Fahrrads können schwer erkennbare Schäden, z. B. am Bremssystem, den Schnellspannern oder dem **Rahmen** vorhanden sein. Ein Sturz mit Verletzungen kann die Folge sein.

- ▶ Fahrrad außer Betrieb nehmen. Fachhandel kontaktieren.

VORSICHT Sturz durch Verschmutzung

Grobe Verschmutzungen können Funktionen des Fahrrads, beispielsweise die der Bremsen, stören. Ein Sturz mit Verletzungen kann die Folge sein.

- ▶ Vor der Fahrt grobe Verschmutzungen entfernen.

VORSICHT Sturz durch Materialermüdung

Durch eine intensive Nutzung kann es zu einer Materialermüdung kommen. Bei einer Materialermüdung kann ein Bauteil plötzlich versagen. Ein Sturz mit Verletzungen kann die Folge sein.

- ▶ Fahrrad bei Anzeichen für eine Materialermüdung sofort außer Betrieb nehmen. Im Fachhandel eine Prüfung des Bauteils beauftragen.
- ▶ Regelmäßig im Fachhandel die vorgeschriebenen Großen Inspektionen beauftragen. Während der Große Inspektion wird das Fahrrad nach Anzeichen für Materialermüdung an Rahmen, Gabel, Aufhängung der Federungselemente (falls vorhanden) und an Bauteilen aus Verbundwerkstoffen geprüft.

Durch Wärmestrahlung (z. B. Heizung) in unmittelbarer Umgebung wird Carbon brüchig. Ein Bruch des Carbon-Teils und ein Sturz mit Verletzungen kann die Folge sein.

- ▶ Niemals Carbon-Bauteile am Fahrrad starken Hitzequellen aussetzen.

VORSICHT Sturz durch schlechte Straßenverhältnisse

Lose Gegenstände, beispielsweise Äste und Zweige, können sich in den Rädern verfangen und einen Sturz mit Verletzungen verursachen.

- ▶ Straßenverhältnisse beachten.
- ▶ Langsam fahren und frühzeitig bremsen.

Auf nassen Straßen können die **Reifen** ins Rutschen kommen. Ebenfalls muss bei Nässe mit einem verlängerten Bremsweg gerechnet werden. Das Bremsgefühl weicht vom gewohnten Gefühl ab. Hierdurch kann es zu einem Kontrollverlust oder Sturz kommen, die Verletzungen zur Folge haben können.

- ▶ Bei Regen langsam fahren und frühzeitig bremsen.

Hinweis Durch Hitze oder direkte Sonneneinstrahlung kann der **Reifenfülldruck** über den zulässigen Maximaldruck ansteigen. Hierdurch kann der **Reifen** zerstört werden.

- ▶ Fahrrad im Schatten parken.
- ▶ An heißen Tagen regelmäßig den **Reifenfülldruck** kontrollieren und bei Bedarf regulieren.

Hinweis Aufgrund der offenen Bauweise kann eindringende Feuchtigkeit bei frostigen Temperaturen einzelne Funktionen stören.

- ▶ Fahrrad immer trocken und frostfrei halten.

6.2 Einweisung und Kundendienst

Den Kundendienst führt der ausliefernde Fachhandel aus. Er gibt seine Kontaktdaten auf dem Pedelec-Pass dieser Betriebsanleitung an. Der ausliefernde Fachhandel führt auch zukünftig alle Inspektionen, Umbau oder Reparatur durch.

6.3 Pedelec anpassen

⚠VORSICHT Sturz durch falsch eingestellte Anziehmomente

Wird eine Schraube zu fest angezogen, kann sie brechen. Wird eine Schraube zu locker angezogen, kann sie sich lösen. Ein Sturz mit Verletzungen ist die Folge.

- ▶ Immer angegebene Anziehmomente auf der Schraube und aus der **Betriebsanleitung** beachten.

Nur ein angepasstes Pedelec gewährleistet den gewünschte Fahrkomfort und eine Gesundheit unterstützende Aktivität.

Ändert sich das Körpergewicht oder die maximale Gepäcklast, müssen alle Einstellungen neu durchgeführt werden.

6.3.1 Vorbereitung

Um das Pedelec anzupassen werden diese Werkzeuge benötigt:









	Maßband
	Waage
	Wasserwaage
	Ringschlüssel 8 mm, 9 mm, 10 mm, 13 mm, 14 mm und 15 mm
	Drehmomentschlüssel Arbeitsbereich 5 ... 40 Nm
	Innensechskant Schlüssel 2 mm, 2,5 mm, 3 mm, 4 mm, 5 mm, 6 mm und 8 mm
	Kreuzschlitzdreher
	Schlitzschraubendreher

Tabelle 18: Benötigte Werkzeuge Montage

6.3.2 Fahrposition einstellen

Ausgangspunkt für eine komfortable Haltung ist die richtige Stellung des Beckens. Steht das Becken falsch, kann es die Ursache für unterschiedlichste Schmerzen im Körper sein, z. B. in der Schulter oder im Rücken.



Abbildung 19: Das Becken steht richtig (grün) oder falsch (rot)

Das Becken steht richtig, wenn die Wirbelsäule ein S bildet und ein natürliches, leichtes Hohlkreuz entsteht.

Das Becken steht falsch, wenn es ein wenig nach hinten kippt. Die Wirbelsäule wird hierdurch rund und kann nicht mehr optimal einfedern.

Je nach Pedelec-Art, körperlicher Fitness und bevorzugter Fahrstrecke bzw. Tempo muss im Vorfeld die passende Fahrposition ausgewählt werden.

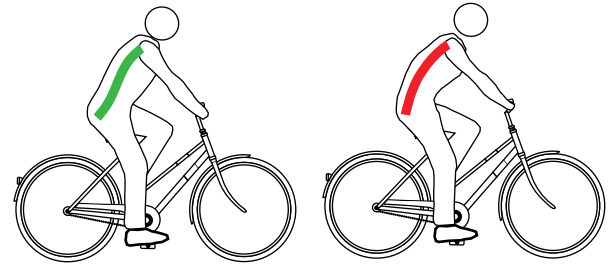
Gerade vor längeren Fahrten empfiehlt es sich, die Fahrposition noch einmal zu prüfen und zu optimieren. Sattelstütze

6.3.2.1 Federelemente an Körpergewicht anpassen

Die Funktion von folgenden Sattelstützen ist abhängig vom Körpergewicht:

- Feder-Sattelstütze,
- Parallelogram-Sattelstütze oder
- die Federgabel.

- ✓ Das Körpergewicht muss der Trag- und der Federlast des Federelements entsprechen.

- ▶ Weicht das Körpergewicht den Vorgaben der Federelemente ab, den Fachhandel kontaktieren. Es muss wenn vorhanden die Feder im Bauteil oder das komplette Bauteil getauscht werden.

- ▶ Das zGG darf nie überschritten werden.

6.3.3 Sattel

6.3.3.1 Sattel ausrichten

- ▶ Sattel in Fahrtrichtung ausrichten. Dabei mit der Sattelspitze am Oberrohr orientieren.



Abbildung 20: Sattel in Fahrtrichtung ausrichten

6.3.3.2 Sattelhöhe einstellen

- ✓ Um die Sattelhöhe sicher zu ermitteln, entweder
 - das Pedelec in die Nähe einer Wand schieben, sodass sich die Pedelec-fahrenden abstützen können oder
 - eine zweite Person bitten, das Pedelec festzuhalten.
- 1 Mit der Sitzhöhenformel grob die Sattelhöhe einstellen:
Sitzhöhe (SH) = Innenbeinlänge (I) × 0,9
 - 2 Auf das Rad steigen.
 - 3 Die Ferse auf das Pedal setzen und das Bein durchstrecken, sodass das Pedal am tiefsten Punkt der Kurbelumdrehung steht. Das Knie sollte nun durchgedrückt sein.

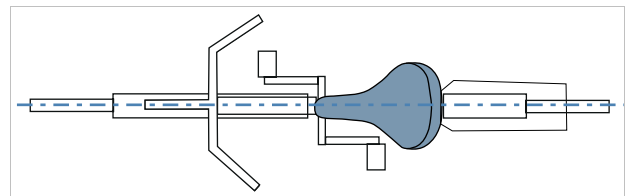

Abbildung 21: Fersenmethode

- 4 Eine Probefahrt fahren.
 - ⇒ Pedelec-fahrende sitzen bei optimaler Sattelhöhe gerade auf dem Sattel.
 - Kippt das Becken im Rhythmus des Pedalierens nach rechts und links, so ist der Sattel zu hoch.
 - Treten nach einigen Kilometer Fahrt Knieschmerzen auf, ist der Sattel zu niedrig.
- ⇒ Bei Bedarf die Sattelstütze auf die Bedürfnisse einstellen. Die Sitzhöhe mit dem Schnellspanner einstellen.
- 5 Um die Sitzhöhe zu ändern, den Schnellspanner der Sattelstütze öffnen (1). Hierzu den Spannhebel (5) von der Sattelstütze (3) wegziehen.

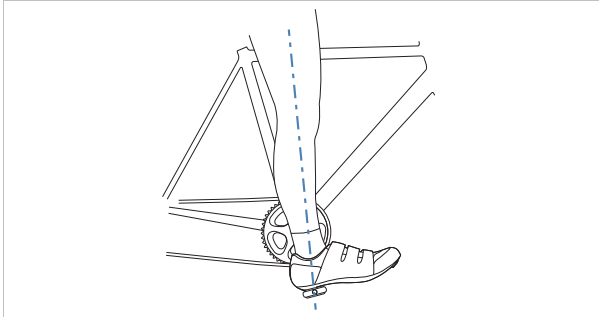

Abbildung 22: Schnellspanner der Sattelstütze öffnen

- 6 Die Sattelstütze auf die gewünschte Höhe stellen

⚠VORSICHT Sturz durch zu hoch eingestellte Sattelstütze

Eine zu hoch eingestellte **Sattelstütze** führt zum Bruch der **Sattelstütze** oder des **Rahmens**. Ein Sturz mit Verletzungen ist die Folge.

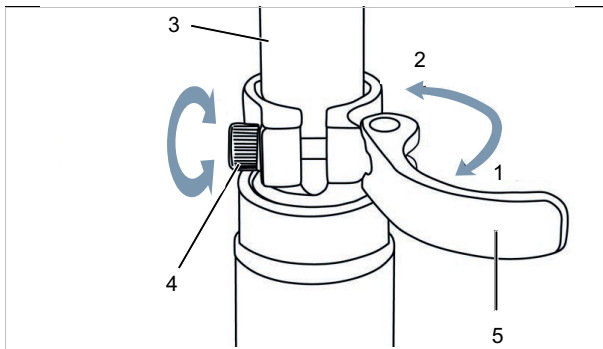
- ▶ Die Sattelstütze nur bis zur Markierung der Mindesteinstecktiefe aus dem Rahmen ziehen.



Abbildung 23: Detailansicht Sattelstützen, Beispiele für die Markierung der Mindesteinstecktiefe

- 7 Zum Schließen, **Spannhebel der Sattelstütze** bis zum Anschlag an die **Sattelstütze** drücken (2).

- 8 **Spannkraft der Schnellspanner** prüfen.

6.3.3.3 Sattelhöhe mit Fernbedienung einstellen

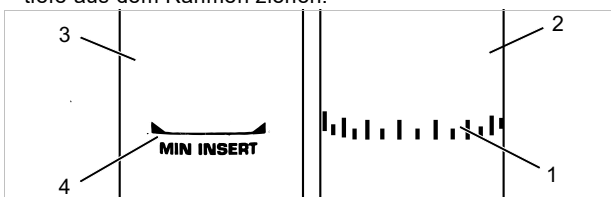
Mit der Sitzhöhenformel die Sattelhöhe einstellen:
Sitzhöhe (SH) = Innenbeinlänge (I) × 0,9.

- ▶ **Hinweis** Kann die gewünschte Sattelhöhe nicht erreicht werden, die Sattelstütze tiefer in das Sattelrohr versenken. Hierbei muss der Sattelstützen-Bowdenzug im Rahmen bis zur Fernbedienung in der Länge nachgezogen werden, wie die Sattelstütze versenkt wurde. Ist dies nicht möglich, Fachhandel kontaktieren.

6.3.3.4 Sattelposition einstellen

Der Sattel lässt sich auf dem Sattelgestell verschieben. Die richtige horizontale Position sorgt für eine optimale Hebelstellung der Beine. Das verhindert Knieschmerzen und schmerzhafte Beckenfehlstellungen. Wenn der Sattel mehr als 10 mm verrückt wird, muss nochmals die Sattelhöhe eingestellt werden, denn beide Einstellungen beeinflussen sich gegenseitig.

- ✓ Die Einstellung des Sattels darf nur im Stand vorgenommen werden.
 - ✓ Um die Sattelposition einzustellen entweder,
 - das Pedelec in die Nähe einer Wand schieben, sodass sich die Pedelec-fahrenden abstützen können oder
 - eine zweite Person bitten, das Pedelec festzuhalten.
 - ✓ Sattel nur im zulässigen Verstellbereich des Sattels (Markierung auf Sattelstrebe) verstellen.
- 1 Auf das Pedelec steigen.
 - 2 Die Pedale mit den Füßen in waagerechte Position stellen.
 - ⇒ Pedelec-fahrende sitzen in optimaler Sattelposition, wenn das Lot von der Kniescheibe exakt durch die Pedalachse verläuft.
 - ▶ Fällt das Lot hinter das Pedal, den Sattel weiter nach vorne stellen.
 - ▶ Fällt das Lot vor das Pedal, den Sattel weiter nach hinten stellen.



Abbildung 24: Lot der Kniescheibe

- 3 Vorgesehene Schraubverbindungen lösen, justieren und mit dem maximalen Anziehmoment der Klemmschrauben des Sattels klemmen.

6.3.3.5 Sattelneigung einstellen

Um einen optimalen Sitz zu gewährleisten muss die Sattelneigung an die Sitzhöhe, die Sattel- und Lenkerposition und die Sattelform angepasst werden. Hierdurch kann die Fahrposition optimiert werden.

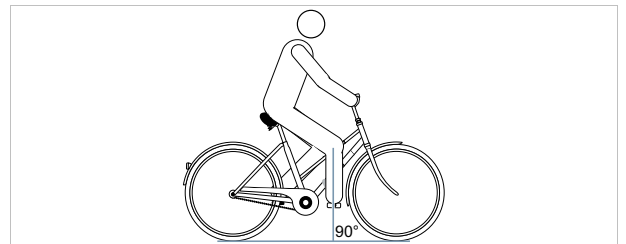
Eine waagerechte Position des Sattels verhindert, dass Pedelec-fahrende nach vorne oder hinten rutschen. Sitzprobleme werden so vermieden. In einer anderen Stellung kann die Sattelspitze unangenehm in den Genitalbereich drücken. Empfehlenswert ist zudem, dass die Sattelmitte exakt gerade steht. Dadurch sitzt man mit den Sitzknochen auf dem breiten, hinteren Teil des Sattels.

- 1 Die Sattelneigung waagrecht einstellen.
- 2 Sattelmitte exakt gerade stellen.



Abbildung 25: Waagerechte Sattelneigung mit 0° Neigung in der Sattelmittle

⇒ Pedelec-fahrende sitzen bequem auf dem Sattel und rutschen weder nach vorne noch nach hinten.

- 3 Neigen die Pedelec-fahrende dazu, nach vorne zu rutschen bzw. im schmalen Teil des Sattels zu sitzen, die Sattelposition erneut einstellen oder den Sattel minimal nach hinten neigen.

6.3.3.6 Sattel prüfen

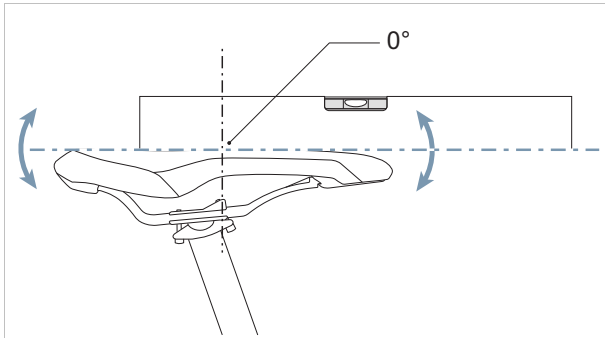
- Nach dem Einstellen des Sattels, Sattel prüfen.

6.3.4 Lenker

6.3.4.1 Lenker einstellen

Der Lenker und seine Position bestimmen, in welcher Haltung die Pedelec-fahrende auf dem Pedelec sitzen.

- 1 Nach gewählter Sitzposition die Neigung des Oberkörpers und den Oberarm-Oberkörperwinkel bestimmen.
- 2 Beim Lenkereinstellen die Rückenmuskulatur anspannen. Nur wenn die Rücken- und die Bauchmuskulatur angespannt sind, kann die Wirbelsäule stabilisiert werden und vor Überlastungen schützen. Eine passive Muskulatur kann diese wichtige Funktion nicht übernehmen.
- 3 Je nach Ausstattung die gewünschte Lenkerposition am Vorbau über die Einstellung der Vorbauhöhe und des Vorbauwinkels einstellen.
- 4 Nach dem Einstellen des Lenkers erneut die Sattelhöhe und Fahrposition prüfen. Unter Umständen hat sich durch die Einstellung des Lenkers die Beckenposition auf dem Sattel verändert. Das kann durch die Beckenkipfung erheblichen Einfluss auf die Lage des Hüftgelenks haben und die nutzbare Beinlänge an der Sattelaufgabe um bis zu 3 cm verändern.
- 5 Bei Bedarf die Sattelhöhe und Sattelposition korrigieren.

6.3.5 Vorbau

6.3.5.1 Festigkeit Vorbau prüfen

- Nach dem Einstellen des Sattels, Lenker festhalten. Mit dem gesamten Körpergewicht den Lenker belasten.

⇒ Der Lenker bleibt stabil auf seiner Position.

6.3.5.2 Spannkraft Schnellspanner einstellen

⚠VORSICHT Sturz durch Fehleinstellung der Spannkraft

Eine zu hohe Spannkraft beschädigt den Schnellspanner. Eine unzureichende Spannkraft führt zu ungünstiger Krafteinleitung. Hierdurch können Bauteile brechen. Ein Sturz mit Verletzungen ist die Folge.

Niemals mit einem Werkzeug (z. B. Hammer oder Zange) einen Schnellspanner befestigen.

Stoppt der *Spannhebel des Lenkers* vor seiner Endposition, die *Rändelmutter* heraus drehen.

- Ist die Spannkraft des *Spannhebels der Sattelstütze* unzureichend, die *Rändelmutter* hinein drehen.
- Kann die Spannkraft nicht eingestellt werden, Fachhandel kontaktieren.

6.3.5.3 Ahead-Vorbau einstellen

Bei einem Ahead-Vorbau wird der Vorbau direkt auf den Gabelschaft gesteckt, der über den Rahmen hinausragt.



Abbildung 26: Ahead-Vorbau durch Einbau von Distanzringe (Spacer) erhöhen

- Soll die Höhe des Vorbaus verändert werden, Fachhandel kontaktieren.

6.3.5.4 Winkelverstellbaren Vorbau einstellen

Winkelverstellbare Vorbauten gibt es mit unterschiedlichen Vorbaulängen für Schaft- und Ahead-Vorbauten.

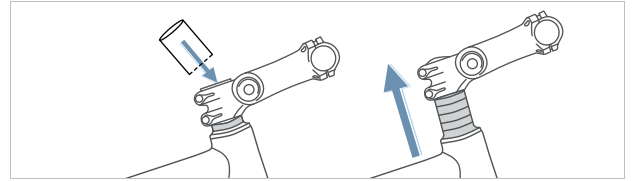

Abbildung 27: Unterschiedliche Versionen von winkelverstellbaren Vorbauten

Durch die Verstellung des Vorbauwinkels (c) werden sowohl der Abstand Oberkörper zu Lenker (b) als auch die Lenkerhöhe (a) verändert.

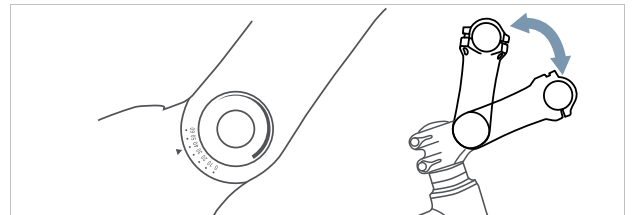

Abbildung 28: Citybike (blau) und Trekkingrad Position (rot) durch Winkeländerung

6.3.5.5 Vorbau prüfen

- Nach dem Einstellen des Vorbaus, Vorbau prüfen (siehe Kapitel 8.5.5).

6.3.6 Griffe

6.3.6.1 Ergonomische Griffe einstellen



Abbildung 29: Falsche (1) und richtige (2) Position des Griffs

- 1 Griff-Klemmschraube lösen.
- 2 Griff in die richtige Position drehen.
- 3 Griff-Klemmschraube mit dem dort angegebenen Anzugs-wert festziehen.

⇒ Die Griffe sind fest angezogen.

6.3.6.2 Lenker prüfen

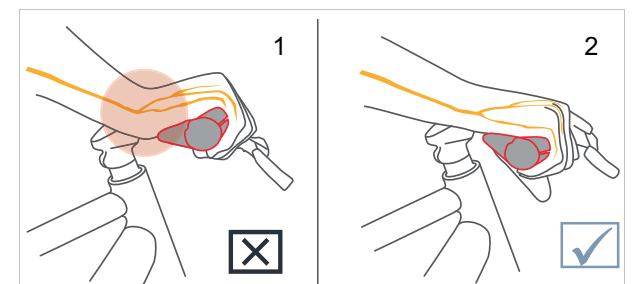
- ▶ Nach dem Einstellen der Griffe, Lenker prüfen.

6.3.7 Reifen

Für alle Reifen gilt:

- ▶ Niemals die angegebenen Grenzwerte auf dem Reifen für minimalen und maximalen Druck über- bzw. unterschreiten.
- ▶ Bei unterschiedlichen Druckangaben auf Felge und Reifen den geringeren Wert als Grundlage nehmen.

Der korrekte Fülldruck hängt maßgeblich von der Gewichtsbelastung auf den Reifen ab. Diese wird vom Eigengewicht des Pedelecs, dem Körpergewicht und der Gepäcklast bestimmt.

Anders als beim Automobil hat das Fahrzeuggewicht einen geringeren Einfluss auf das Gesamtgewicht. Darüber hinaus sind die persönlichen Vorlieben nach geringem Rollwiderstand oder hohem Federungskomfort sehr unterschiedlich.

Es gilt:

- Je höher der Fülldruck im Reifen, desto geringer sind Rollwiderstand, Verschleiß, und Pannenanfälligkeit.
- Je geringer der Fülldruck im Reifen, desto höher sind Komfort und Haftung des Reifens.

Ein dauerhaft zu geringer Fülldruck führt häufig zum vorzeitigen Verschleiß des Reifens. Rissbildung an der Seitenwand ist die typische Folge. Auch der Abrieb ist unnötig hoch.

Andererseits kann ein Reifen bei geringem Fülldruck die Fahrbahnstöße besser abfedern.

Breite Reifen werden allgemein mit einem geringeren Fülldruck betrieben. Sie bieten die Möglichkeit, die Vorteile des geringeren Fülldrucks zu nutzen, ohne dass dadurch gravierende Nachteile bei Rollwiderstand, Pannenschutz und Verschleiß entstehen.

6.3.8 Bremse

Die Griffweite der Handbremse lässt sich anpassen, um eine bessere Erreichbarkeit zu ermöglichen. Ebenfalls kann der Druckpunkt an den Vorlieben der Pedelec-fahrenden angepasst werden.

Bremsbeläge einfahren

Scheibenbremsen benötigen eine Einbremsungszeit. Die Bremskraft erhöht sich mit fortlaufender Zeit. Dies gilt auch nach dem Tausch von Bremsklötzen oder Brems Scheiben.

- 1 Pedelec auf 25 km/h beschleunigen.
- 2 Pedelec bis zum Stillstand abbremsen.
- 3 Vorgang 30 bis 50 Mal wiederholen. Die Scheibenbremse ist eingefahren und bieten optimale Bremsleistung.

6.4 Zubehör

Nicht im Preis inbegriffen

6.4.1 Kindersitz

⚠️ WARNUNG Sturz durch falschen Montage

Gepäckträger mit einer maximale Tragfähigkeit unter 27 kg sind für Kindersitze ungeeignet und können brechen. Hierdurch kann es zu einem Sturz mit schweren Verletzungen für Fahrradfahrenden oder Kindern kommen.

- ▶ Niemals einen Kindersitz an Sattelstütze oder Lenker befestigen.

⚠️ WARNUNG Sturz durch Bruch von Carbonbauteilen

Durch die Befestigung von Kindersitzen an Carbon-Bauteilen können diese brechen. Hierdurch kann es zu einem Sturz mit schweren Verletzungen für Pedelecfahrenden oder Kindern kommen.

- ▶ Niemals einen Kindersitz am einem Carbonrahmen verbauen.

⚠️ VORSICHT Sturz durch unsachgemäße Handhabung

Bei der Verwendung von Kindersitzen verändern sich die Fahr-eigenschaften und die Standsicherheit des Fahrrads erheblich. Hierdurch kann es zu einem Kontrollverlust und einem Sturz mit Verletzungen kommen.

- ▶ Die sichere Verwendung des Kindersitzes üben, bevor das Fahrrad im öffentlichen Raum verwendet wird.

⚠️ VORSICHT Quetschgefahr durch offenliegende Feder

Das Kind kann sich die Finger an offenliegenden Federn oder offener Mechanik des Sattels bzw. der Sattelstütze quetschen.

- ▶ Niemals Sättel mit offenliegenden Federn montieren, wenn ein Kindersitz verwendet wird.
- ▶ Niemals Feder-Sattelstützen mit offener Mechanik bzw. off-enliegenden Federn montieren, wenn ein Kindersitz ver-wendet wird.

Hinweis Die gesetzlichen Bestimmungen zur Verwendung von Kindersitzen beachten.

Hinweis Die Bedienungs- und Sicherheitshinweise zum Kin-der-sitzsystem beachten.

Hinweis Niemals höchstes zulässiges Gesamtgewicht über-schreiten.

Der Fachhandel berät, welches Kindersitz-System zum Kind und Fahrrad passt.

Zur Erhaltung der Sicherheit ist die Erstmontage eines Kinder-sitzes im Fachhandel vorzunehmen.

Bei der Montage eines Kindersitzes wird darauf geachtet, dass

- der Sitz und die Befestigung des Sitzes zum Fahrrad passen,
- alle Bauteile montiert und solide befestigt werden,
- Schaltzüge, Bremszüge, hydraulische und elektrische Leitungen ggf. angepasst werden,
- die Bewegungsfreiheit der Fahrradfahrenden optimal ist und
- das höchste zulässige Gesamtgewicht des Fahrrads eingehalten wird.

Im Fachhandel wird eine Einweisung in den Umgang mit dem Fahrrad und dem Kindersitz durchgeführt.

6.4.2 Anhänger

⚠️ VORSICHT Sturz durch Bremsversagen

Bei überhöhter Anhängerlast kann sich der Bremsweg verlän-gern. Der lange Bremsweg kann einen Sturz oder einen Unfall mit Verletzungen verursachen.

- ▶ Niemals angegebene Anhängerlast überschreiten.
- ▶ Beim zGG die Anhängerlast berücksichtigen und immer ein-halten.

Hinweis Die Bedienungs- und Sicherheitshinweise zum An-hängersystem sind zu beachten.

Hinweis Die gesetzlichen Bestimmungen zur Verwendung von Fahrradanhängern beachten.

Hinweis Nur bauartgenehmigte Kupplungssysteme verwen-den.

Ein Fahrrad, das für den Anhängerbetrieb freigegeben ist, ist mit einem entsprechenden Hinweisschild ausgestattet. Es dür-fen nur Anhänger verwendet werden, deren Stützlast und Ge-wicht die zulässigen Werte nicht übersteigen.



Abbildung 30: Hinweisschild Anhänger

Der Fachhandel berät, welches Anhängersystem zu dem Fahr-rad passt. Zur Erhaltung der Sicherheit ist deshalb die Erstmon-tage eines Anhängers im Fachhandel vorzunehmen.

6.5 Akku nutzen

6.5.1 Integrierten Akku nutzen

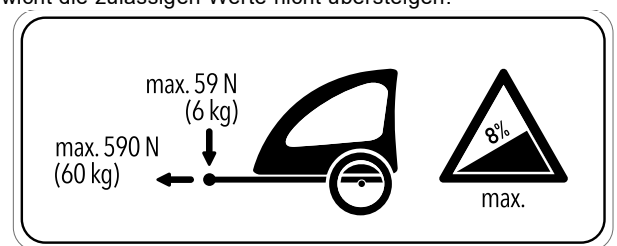
Gilt nur für Pedelecs mit dieser Ausstattung

6.5.1.1 Integrierten Akku einsetzen

- ✓ Der Schlüssel steckt im Schloss.
- ✓ Das Schloss ist aufgeschlossen.

Einsatz von unten



Abbildung 31: Integrierten Akku von unten einsetzen

- 1 Den Akkudeckel am Rahmen öffnen.
- 2 Den Akku mit den Kontakten voran in die untere Halterung setzen (1).
- 3 Akku nach oben klappen, bis der Akku von der Rückhaltesicherung gehalten wird (2).
- 4 Das Schloss mit dem Schlüssel offenhalten.
- 5 Akku nach oben drücken (3).
- ⇒ Der Akku rastet hörbar ein.
- 6 Akku auf festen Sitz in alle Richtungen prüfen.
- 7 Akku mit Akku-Schlüssel abschließen, da sich sonst das Schloss öffnen und der Akku aus der Halterung fallen kann (4).
- 8 Den Akku-Schlüssel vom Akku-Schloss abziehen.
- 9 Akkudeckel einsetzen.
- 10 Vor jeder Fahrt, Akku auf festen Sitz prüfen.
- ⇒ Der Akku ist eingesetzt.

Einsatz von oben

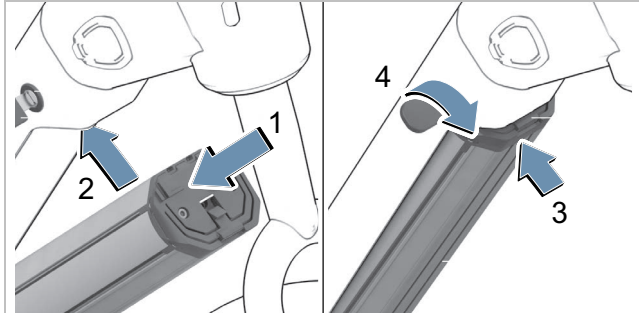

Abbildung 32: Integrierten Akku von oben einsetzen

- 1 Den Akkudeckel am Rahmen öffnen.
- 2 Den Akku mit den Kontakten voran in die obere Halterung setzen (1).
- 3 Den Akku in den Fahrradrahmen schwenken, bis er von der Rückhaltesicherung (2) gehalten wird.
- 4 Den Akku in die Führungsschiene drücken und zum Akku-Schloss schieben (3).
- ⇒ Der Akku rastet hörbar ein (4).
- 5 Den Akku-Schlüssel vom Akku-Schloss abziehen (5).
- 6 Akkudeckel schließen.
- ⇒ Der Akku ist eingesetzt.

6.5.1.2 Integrierten Akku herausnehmen

- ✓ Das Pedelec ist ausgestellt.

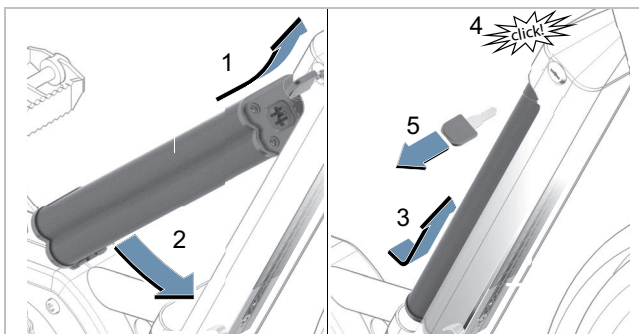
Herausnehmen von unten



Abbildung 33: Integrierten Akku von unten herausnehmen

- 1 Akkudeckel im Rahmen öffnen.
- 2 Akku-Schloss mit Akku-Schlüssel öffnen (1).
- ⇒ Der Akku ist entriegelt und fällt in die Rückhaltesicherung (2).
- 3 Von unten den Akku mit der Hand stützen. Von oben mit der anderen Hand auf die Rückhaltesicherung drücken (3).
- ⇒ Der Akku ist komplett entriegelt und fällt in die Hand (4).
- 4 Akku aus dem Rahmen ziehen.
- 5 Den Akku-Schlüssel vom Akku-Schloss abziehen.
- 6 Akkudecke schließen.
- ⇒ Der Akku ist entnommen.

Herausnehmen von oben

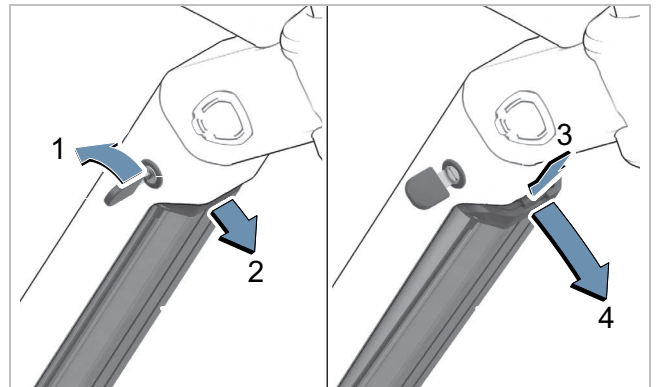

Abbildung 34: Integrierten Akku von oben herausnehmen

- 1 Den Akkudeckel am Rahmen öffnen.
- 2 Akku-Schloss mit Akku-Schlüssel öffnen (1).
- oder
- 3 Auf das Entriegelungselement mit geeignetem, nicht spitzem Werkzeug (z.B. einem Innensechskant) drücken (2).
- ⇒ Der Akku ist entriegelt und fällt in die Rückhaltesicherung.
- Hinweis** Den Akku beim Entnehmen mit der Hand sichern.
- 4 Den Akku leicht nach oben zum Akku-Schloss ziehen und aus der Rückhaltesicherung ziehen (3).
- 5 Den Akku-Schlüssel vom Akku-Schloss abziehen.
- ⇒ Der Akku ist entnommen.

6.5.2 Rahmen-Akku

Gilt nur für Pedelecs mit dieser Ausstattung

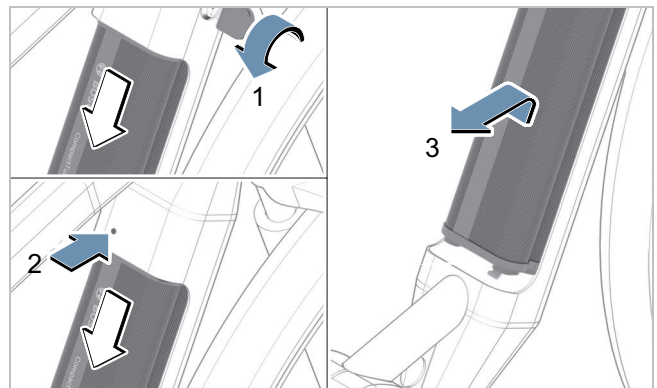
6.5.2.1 Rahmen-Akku einsetzen

- ✓ Der Schlüssel darf nicht im Schloss stecken.
 - ✓ Das Schloss ist aufgeschlossen.
- 1 Den Akku mit den Kontakten voran in die untere Halterung setzen (1).



Abbildung 35: PowerPack Akku einsetzen

- 2 Den Akku nach oben klappen (2).
- ⇒ Der Akku rastet hörbar ein (3).

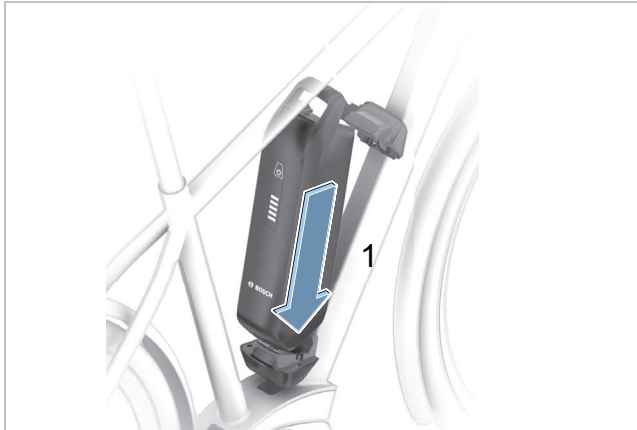

Abbildung 36: PowerPack Akku nach oben klappen

- 3 Akku auf festen Sitz in alle Richtungen prüfen.
- 4 Akku mit Akku-Schlüssel abschließen, da sich sonst das Schloss öffnen und der Akku aus der Halterung fallen kann.
- 5 Den Akku-Schlüssel vom Akku-Schloss abziehen.
- 6 Vor jeder Fahrt, Akku auf festen Sitz prüfen.

6.5.2.2 Rahmen-Akku herausnehmen

- 1 Akku-Schloss mit Akku-Schlüssel öffnen (1).
- ⇒ Der Akku ist entriegelt und fällt in die Rückhaltesicherung.



Abbildung 37: PowerPack Akku mit dem Schlüssel öffnen

- 2 Den Akku aus der oberen Halterung schwenken (2) und entnehmen.

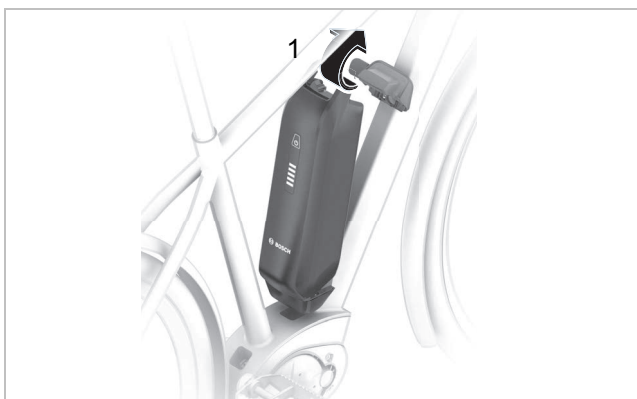

Abbildung 38: PowerPack Akku mit dem Schlüssel öffnen

- 3 Den Akku-Schlüssel vom Akku-Schloss abziehen.

6.5.3 Gepäckträger-Akku

Gilt nur für Pedelecs mit dieser Ausstattung

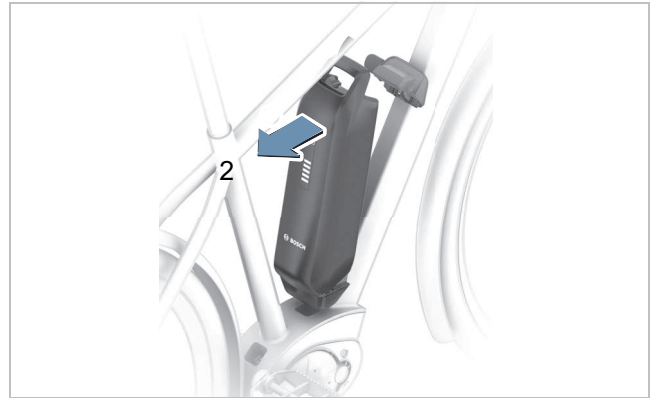
6.5.3.1 Gepäckträgerakku einsetzen

- ✓ Das Akku-Schloss muss zugeschlossen sein.
 - ✓ Der Schlüssel darf nicht im Akku-Schloss stecken.
- 1 Den Akku mit den Kontakten voran in die untere Halterung setzen (1).
 - 1 Der Akku rastet hörbar ein (2).



Abbildung 39: PowerPack Rack Akku einsetzen

6.5.3.2 Gepäckträgerakku herausnehmen

- ✓ Der Akku ist ausgeschaltet.
- 1 Akku-Schloss mit Akku-Schlüssel öffnen (1).
 - 2 Akku nach hinten aus der Halterung des Gepäckträgerakkus ziehen (2).
 - 3 Den Akku-Schlüssel vom Akku-Schloss abziehen.

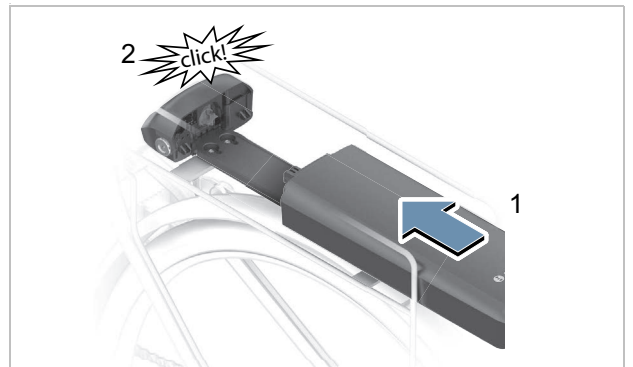

Abbildung 40: PowerPack Rack Akku herausnehmen

6.5.4 Akku laden

Der Bedienungsanleitung des Akkus und des Ladegeräts folgen.

Bauteil	Verweis Teil 4. Kapitel
BOSCH, PowerPack 400 Frame [BBS265](0275.007.512)	A: 5.004
BOSCH, PowerPack 400 Rack [BBR265](0275.007.522)	A: 5.004
BOSCH, PowerPack 500 Frame [BBS275](0275.007.530)	A: 5.004
BOSCH, PowerPack 500 Rack [BBR275](0275.007.532)	A: 5.004
BOSCH, PowerPack Frame 400 [BBP3540](EB12.100.00L)	A: 5.002
BOSCH, PowerPack Frame 545 [BBP3551](EB12.100.04M)	A: 5.002
BOSCH, PowerPack Frame 725 [BBP3570](EB12.100.04P)	A: 5.002
BOSCH, PowerPack Frame 800 [BBP3570](EB12.100.00N)	A: 5.002
BOSCH, PowerTube 500 Horizontal [BBP3750](EB12.100.032)	A: 5.002
BOSCH, PowerTube 625 Horizontal [BBP290](0275.007.543)	A: 5.002
BOSCH, PowerTube 750 Horizontal [BBP3770](EB12.100.03A)	A: 5.002
BOSCH, PowerTube 800 Horizontal [BBP3880](EB12.100.050)	A: 5.002
BOSCH, PowerPack Rack 400 [BBP3340](EB12.100.02N)	A: 5.002
BOSCH, PowerPack Rack 400 [BBP3350](EB12.100.02P)	A: 5.002
FIT, Ultracore Akku Ultracore 555 FIT 36 V (50083)	A: 5.009
FIT, Ultracore 720 48 V 15 AH (500081)	A: 5.010
FIT, Ultracore 960 FIT 48 V 20 AH (500256)	A: 5.006
FIT, Ultratube 700 Wh 48V # (501034)	A: 5.011
BOSCH, Compact Charger, [BCS230](0275.007.915)	DC: 2 A, A: 6.002
BOSCH, 2A Charger [BPC3200](EB12.110.016)	DC: 2 A, 220-240 V, A: 6.001
BOSCH, 4A Charger [BPC3400](EB12.110.001)	DC: 4 A, 220-240 V, A: 6.001
FIT, FIT Standard Charger (500950)	A: 6.004
FIT, FIT Standard Charger (500951)	A: 6.003

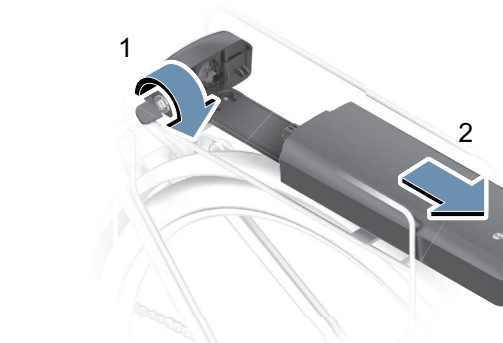
6.5.5 Pinion Getriebe einstellen

Gilt nur für Fahrräder mit dieser Ausstattung

6.5.5.1 Automatische Schalteinstellung SMART.SELECT aktivieren

- ✓ Das Pedelec steht still.
- ✓ Das Antriebssystem ist aktiviert.
- ▶ Über das Menü <Schalten> in den Einstellungen am Bodecomputer START.SELECT aktivieren.
- ⇒ Beim Anhalten wird automatisch in den festgelegten Startgang geschaltet.

6.5.5.2 Automatische Schalteinstellung SMART.SELECT aktivieren

- ✓ Das Pedelec steht still.
- ✓ Das Antriebssystem ist aktiviert.
- ▶ Über das Menü <Schalten> in den Einstellungen am Bodecomputer PRE.SELECT aktivieren.
- ⇒ Das System schaltet beim Fahren ohne zu pedalisieren automatisch in den für die Geschwindigkeit perfekten Gang in der bevorzugten Trittfrequenz.

6.5.5.3 Automatische Schalteinstellung AUTO.SHIFT aktivieren

- ✓ Das Pedelec steht still.
- ✓ Das Antriebssystem ist aktiviert.
- ▶ Über das Menü <Schalten> in den Einstellungen am Bodecomputer AUTO.SHIFT aktivieren.
- ⇒ Das System schaltet anhand der eingestellten Trittschwindigkeit in den passenden Gang.

6.5.5.4 Automatische Schalteinstellung AUTO.SHIFT.PRO aktivieren

- ✓ Das Pedelec steht still.
- ✓ Das Antriebssystem ist aktiviert.
- 1 Über das Menü <Schalten> in den Einstellungen am Bodecomputer AUTO.SHIFT.Pro aktivieren.
- ⇒ Das System schaltet beim Fahren ohne zu pedalisieren automatisch in den für die Geschwindigkeit perfekten Gang in der bevorzugten Trittfrequenz.
- 2 Lange die hintere Taste am Schalthebel drücken.
- ⇒ Die ursprünglich ausgewählte Trittfrequenz ist wieder zurückgestellt.

6.6 Vor jeder Fahrt

- ▶ Fahrrad vor jeder Fahrt prüfen, siehe Kapitel 6.1.

Checkliste vor jeder Fahrt		
<input type="checkbox"/>	Auf ausreichend Sauberkeit prüfen.	siehe Kapitel 7.2
<input type="checkbox"/>	Schutzeinrichtungen prüfen.	siehe Kapitel 7.1.1
<input type="checkbox"/>	Rahmen prüfen.	siehe Kapitel 7.1.2
<input type="checkbox"/>	Gabel prüfen.	siehe Kapitel 7.1.3
<input type="checkbox"/>	Hinterbau-Dämpfer prüfen (wenn vorhanden).	siehe Kapitel 7.1.4
<input type="checkbox"/>	Gepäckträger prüfen.	siehe Kapitel 7.1.5
<input type="checkbox"/>	Schutzbleche prüfen.	siehe Kapitel 7.1.6
<input type="checkbox"/>	Rundlauf Rad prüfen.	siehe Kapitel 7.1.7
<input type="checkbox"/>	Schnellspanner prüfen.	siehe Kapitel 7.1.8
<input type="checkbox"/>	Klingel prüfen.	siehe Kapitel 7.1.9
<input type="checkbox"/>	Griffe prüfen.	siehe Kapitel 7.1.10
<input type="checkbox"/>	Beleuchtung prüfen.	siehe Kapitel 7.1.11
<input type="checkbox"/>	Bremse prüfen.	siehe Kapitel 7.1.12

- ▶ Bei der Fahrt auf ungewöhnliche Geräusche, Vibrationen oder Gerüche, auf ein ungewohntes Betriebsgefühl beim Bremsen, Treten oder Lenken achten. Dies deutet auf eine Materialermüdung hin.
- ⇒ Bei Abweichungen von der Checkliste „Vor jeder Fahrt“ oder ungewöhnlichem Verhalten, Fahrrad außer Betrieb nehmen. Fachhandel kontaktieren.

6.7 Gepäckträger nutzen

⚠️VORSICHT Sturz durch beladenen Gepäckträger

Bei einem beladenen Gepäckträger ändert sich das Fahrverhalten des Fahrrads, insbesondere beim Lenken und Bremsen. Dies kann zum Kontrollverlust führen. Ein Sturz mit Verletzungen kann die Folge sein.

- ▶ Die sichere Verwendung eines beladenen Gepäckträgers üben, bevor das Fahrrad im öffentlichen Raum verwendet wird.

⚠️VORSICHT Quetschung der Finger durch Federklappe

Die Federklappe des Gepäckträgers arbeitet mit hoher Spannung. Es besteht die Gefahr, die Finger zu quetschen.

- ▶ Niemals Federklappe unkontrolliert zuschnappen lassen.
- ▶ Beim Schließen der Federklappe auf die Position der Finger achten.

⚠️VORSICHT Sturz durch ungesichertes Gepäck

Lose oder ungesicherte Gegenstände auf dem Gepäckträgers z. B. Gurte, können sich im Hinterrad verfangen. Ein Sturz mit Verletzungen kann die Folge sein.

Auf dem Gepäckträger befestigte Gegenstände können die Reflektoren und das Fahrlicht verdecken. Das Fahrrad kann im Straßenverkehr übersehen werden. Ein Unfall mit Verletzungen kann die Folge sein.

- ▶ Auf dem Gepäckträger angebrachte Gegenstände ausreichend sichern.
- ▶ Niemals dürfen die am Gepäckträgers befestigten Gegenstände die Reflektoren, den Scheinwerfer oder das Rücklicht verdecken.
- ▶ Das Gepäck möglichst ausgewogen auf die linke und rechte Seite verteilen.
- ▶ Die Verwendung von Packtaschen und Gepäckkörben wird empfohlen.

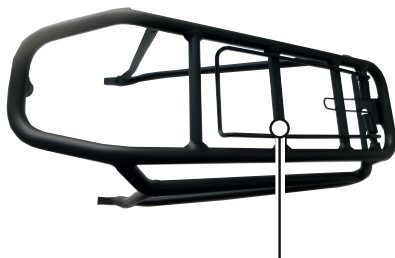

ISO 11243 SW MAX 25 KG

Abbildung 41: Auf dem Gepäckträger ist seine maximale Tragfähigkeit ausgewiesen

- ▶ Nur bis zum *höchsten zulässigen Gesamtgewicht* (zGG) das Fahrrad bepacken.
- ▶ Nur bis zur maximale Tragfähigkeit des Gepäckträgers das Fahrrad bepacken.
- ▶ Nur den Original- oder freigegebenen Gepäckträger nutzen.

6.8 Seitenständer hochklappen

- ▶ Seitenständer mit dem Fuß vor der Fahrt vollständig hochklappen.

6.9 Pedale nutzen

- ▶ Beim Fahren und Pedalieren steht der Fußballen auf dem Pedal.



Abbildung 42: Korrekte (1) und falsche (2) Fußposition auf dem Pedal

6.9.1 Sattel anheben

- 1 Sattel entlasten.
- 2 Bedienhebel der Fernbedienung drücken.
⇒ Die Sattelstütze hebt sich.
- 3 Wenn die gewünschte Sattelhöhe erreicht ist, Bedienhebel der Fernbedienung loslassen.

6.10 Klingel nutzen

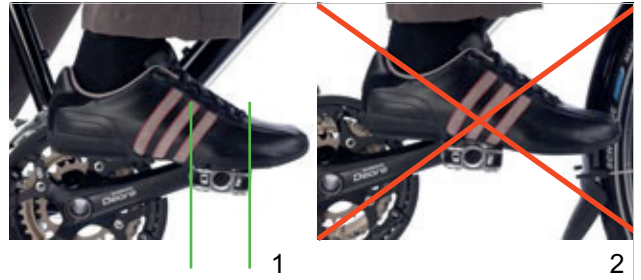
- 1 Taste der Klingel nach unten drücken.
- 2 Taste zurückschnellen lassen.

6.11 Lenker nutzen

- ⇒ Die empfindlichen Bereiche der Handinnenseite werden gestützt.
- ⇒ Einer Überanstrengung und Ermüdung der Hände werden so vorgebeugt.

6.12 Elektrisches Antriebssystem nutzen

6.12.1 Elektrisches Antriebssystem einschalten

VORSICHT Sturz durch fehlende Bremsbereitschaft

Das angeschaltete Antriebssystem kann durch eine Krafteinwirkung auf die Pedale aktiviert werden. Wird der Antrieb unbeabsichtigt aktiviert und die Bremse nicht erreicht, kann ein Sturz mit Verletzungen entstehen.

- ▶ Niemals das Elektrische Antriebssystem starten bzw. sofort ausschalten, wenn die Bremse nicht sicher erreicht werden kann.
- ✓ Ein ausreichend geladener Akku ist ins Pedelec eingesetzt.
- ✓ Der Akku sitzt fest und ist abgeschlossen. Der Akku-Schlüssel ist entfernt.
- ✓ Der Geschwindigkeitssensor ist korrekt angeschlossen.
- ▶ Kurz (<3 Sekunde) auf die **Ein-Aus-Taste** am Bordcomputer, der Bedieneinheit oder dem Akku drücken.
- ⇒ Das elektrische Antriebssystem ist eingeschaltet.

6.12.2 Elektrisches Antriebssystem ausschalten

- ▶ Kurz (<3 Sekunde) auf die **Ein-Aus-Taste** am Bordcomputer, der Bedieneinheit oder dem Akkus drücken.
- ⇒ Das elektrische Antriebssystem ist ausgeschaltet.

6.13 Grundfunktionen Bordcomputer nutzen

6.13.1 Diagnose Anschluss nutzen

Hinweis Eine USB-Verbindung ist keine wasserdichte Steckverbindung. Eindringende Feuchtigkeit durch den USB-Anschluss kann in der Bedieneinheit einen Kurzschluss auslösen.

- ▶ Niemals ein externes Gerät anschließen.
- ▶ Die Position der Gummiabdeckung des USB-Anschlusses regelmäßig prüfen.

Der Diagnose-Anschluss ist nur für Wartungszwecke konzipiert und eignet sich nicht, um externe Geräte anzuschließen.

- ▶ Immer die Klappe des Diagnose-Anschlusses verschlossen halten, damit kein Staub und keine Feuchtigkeit eindringen kann.

6.13.2 Akku Bedieneinheit laden

- ▶ Der Bedienungsanleitung des Bordcomputers folgen.

Name	Verweis Teil 4. Kapitel
BOSCH, Intuvia [BUI255] (1270.020.909)	A: 2.001
BOSCH, Purion [BUI 215] (1270.020.926)	A: 2.007
BOSCH, Purion 200 [BRC 3800] (EB13.200.03V)	A: 2.003

6.13.3 Fahrlicht nutzen

- ▶ Das elektrische Antriebssystem ist eingeschaltet.
- ▶ Kurz auf die Licht-Taste drücken.
- ⇒ Das Fahrlicht ist eingeschaltet.
- ▶ Kurz auf die Licht-Taste drücken.
- ⇒ Das Fahrlicht ist ausgeschaltet.

Fahrlicht mit FIT Remote Basic nutzen

Gilt nur für Pedelecs mit dieser Ausstattung

- ▶ Kurz die **Ein-Aus-Taste** drücken.
- ⇒ Das Fahrlicht ist eingeschaltet.

6.13.4 Fernlicht nutzen

Gilt nur für Pedelecs mit dieser Ausstattung

- ✓ Fernlicht nur Nutzen, wenn kein anderer Verkehrsteilnehmer geblendet werden kann.
- ✓ Das Fahrlicht ist eingeschaltet, die LED im Fernlichtschalter leuchtet grün.
- ▶ Auf den **Fernlichtschalter** am Lenker drücken.
- ⇒ Das Fernlicht ist eingeschaltet.
- ⇒ Die LED im Fernlichtschalter leuchtet blau.
- ▶ Auf den **Fernlichtschalter** am Lenker drücken.
- ⇒ Das Fahrlicht ist eingeschaltet.
- ⇒ Die LED im Fernlichtschalter leuchtet grün.

6.13.4.1 Lichthupe nutzen

- ▶ Zweimal kurz hintereinander auf den **Fernlichtschalter** drücken.

6.13.5 Unterstützungsgrad wählen

Mit der Bedieneinheit wird eingestellt, wie stark der elektrische Antrieb das Treten unterstützt. Der Unterstützungsgrad kann jederzeit während der Fahrt geändert werden.

- ▶ Die **Plus-Taste** drücken.
- ⇒ Der Unterstützungsgrad ist erhöht.
- ▶ Die **Minus-Taste** drücken.
- ⇒ Der Unterstützungsgrad ist verringert.

Unterstützungsgrad mit FIT Remote Basic wählen

Gilt nur für Pedelecs mit dieser Ausstattung

- ▶ Die **>-Taste** drücken.
- ⇒ Der Unterstützungsgrad ist erhöht.
- ▶ Die **<-Taste** drücken.
- ⇒ Der Unterstützungsgrad ist verringert.

Unterstützungsgrad mit FIT Remote Pure link wählen

Gilt nur für Pedelecs mit dieser Ausstattung

- ▶ Den **Drehschalter** nach oben drücken.
- ⇒ Der Unterstützungsgrad ist erhöht.
- ▶ Den **Drehschalter** nach unten drücken.
- ⇒ Der Unterstützungsgrad ist verringert.

6.13.6 Schiebehilfe nutzen

Gilt nur für Pedelecs mit dieser Ausstattung

VORSICHT Verletzung durch Pedale und Räder

Die Pedale und das Antriebsrad drehen sich bei der Nutzung der Schiebehilfe. Haben die Räder des Pedelecs beim Benutzen der Schiebehilfe keinen Bodenkontakt (z. B. beim Hochtragen an einer Treppe oder beim Beladen eines Fahrradträgers) besteht Verletzungsgefahr.

- ▶ Die Funktion Schiebehilfe ausschließlich beim Schieben des Pedelecs verwenden.
- ▶ Während der Verwendung der Schiebehilfe muss das Pedelec mit beiden Händen sicher geführt werden.
- ▶ Genug Bewegungsfreiraum für die Pedale einplanen

Die Schiebehilfe unterstützt beim Schieben des Pedelecs. Die Geschwindigkeit der Schiebehilfe ist abhängig vom eingelegten Gang. Je kleiner der gewählte Gang ist, desto geringer ist die Geschwindigkeit in der Funktion Schiebehilfe (bei voller Leistung). Die Maximalgeschwindigkeit beträgt 6 km/h.

- ✓ Zur Schonung des Antriebs empfiehlt sich bergauf der erste Gang.

Pedelec mit BOSCH Intuvia oder Purion System

- ✓ Das Antriebssystem ist eingeschaltet.
- ✓ Der Unterstützungsgrad OFF darf nicht gewählt sein.

1 Kurz die Schiebehilfe-Taste drücken.

⇒ Die Schiebehilfe ist aktiviert.

2 Innerhalb von 3 Sekunden die Plus-Taste drücken und gedrückt halten.

⇒ Die Schiebehilfe ist eingeschaltet.

3 Die Plus-Taste loslassen.

⇒ Die Schiebehilfe ist ausgeschaltet.

⇒ Die Schiebehilfe schaltet sich automatisch ab, sobald die Räder des Pedelecs blockiert werden.

Pedelec mit BOSCH Purion 200 oder LED Remote System

- ✓ Das Antriebssystem ist eingeschaltet.

1 Für mehr als 1 Sekunde die Schiebehilfe-Taste drücken. Taste gedrückt halten.

⇒ Die Schiebehilfe ist aktiviert.

2 Innerhalb der nächsten 10 Sekunden muss eine der folgenden Aktionen erfolgen:

- ▶ Pedelec vorwärts schieben.
- ▶ Pedelec rückwärts schieben.
- ▶ Mit dem Pedelec eine seitliche Pendelbewegung ausführen.

⇒ Die Schiebehilfe ist eingeschaltet. Der Motor beginnt zu schieben.

3 Schiebehilfe-Taste loslassen, um die Motorunterstützung auszuschalten.

⇒ Die Schiebehilfe ist ausgeschaltet.

Bleibt die Motorunterstützung innerhalb von 10 Sekunden deaktiviert, schaltet sich die Schiebehilfefunktion automatisch ab.

Pedelec mit FIT Remote LCD

- ✓ Das Antriebssystem ist eingeschaltet.

1 Kurz die Schiebehilfe-Taste drücken.

⇒ Die Schiebehilfe ist aktiviert.

2 Innerhalb von 3 Sekunden erneut die Schiebehilfe-Taste drücken und gedrückt halten.

⇒ Die Schiebehilfe ist eingeschaltet. Der Motor beginnt zu schieben.

3 Die Schiebehilfe-Taste loslassen.

⇒ Die Schiebehilfe ist ausgeschaltet.

Bleibt die Motorunterstützung innerhalb von 10 Sekunden deaktiviert, schaltet sich die Schiebehilfefunktion automatisch ab.

Pedelec mit FIT Master Node

- ✓ Das Antriebssystem ist eingeschaltet.
- ✓ Es ist eine FIT Remote Pure Links vorhanden

1 Kurz den Drehschalter nach oben drücken.

⇒ Die Schiebehilfe ist aktiviert.

2 Erneut den Drehschalter nach oben drücken und in der oberen Position halten.

⇒ Die Schiebehilfe ist eingeschaltet. Der Motor beginnt zu schieben.

3 Den Drehschalter für länger als 5 Sekunden loslassen, um die Schiebehilfe auszuschalten.

⇒ Die Schiebehilfe ist ausgeschaltet.

Bleibt die Motorunterstützung innerhalb von 5 Sekunden deaktiviert, schaltet sich die Schiebehilfefunktion automatisch ab.

6.14 Weiterführende Informationen Bordcomputer nutzen

- ▶ Der Bedienungsanleitung des Bordcomputers folgen.

Bauteil	Verweis Teil 4. Kapitel
BOSCH, Intuvia [BUI255] (1270.020.909)	A: 2.001
BOSCH, Purion [BUI 215] (1270.020.926)	A: 2.007
BOSCH, Purion 200 [BRC 3800] (EB13.200.03V)	A: 2.003
BOSCH, LED Remote [BRC3600] (EB13.100.00E)	A: 2.002
FIT, Remote Basic (501262)	A: 2.005
FIT, LCD Remote (RD2.2) (#501264)	A: 2.016
FIT, Master Node Basic (501301)	A: 2.018

6.15 Bremse nutzen

⚠️ WARNUNG Sturz durch Bremsversagen

Öl oder Schmiermittel auf der Brems Scheibe einer Scheibenbremse bzw. auf der Felge einer Felgenbremse können zu einem totalen Ausfall der Bremse führen. Dies kann einen Sturz mit starken Verletzungen zur Folge haben.

- ▶ Niemals Öl oder Schmiermittel in Kontakt mit der Brems Scheibe bzw. den Bremsbelägen und der Felge kommen lassen.
- ▶ Sind die Bremsbeläge mit Öl oder Schmiermittel in Kontakt gekommen, Fachhandel kontaktieren zur Reinigung bzw. zum Austausch der Komponenten.

Bei langer, kontinuierlicher Betätigung der Bremse (z. B. einer langen Bergabfahrt), kann sich das Öl im Bremssystem erhitzen. Hierdurch kann eine Dampfblase gebildet werden. Dies führt zu einer Expansion von im Bremssystem enthaltenem Wasser oder Luftblasen. Hierdurch kann sich der Hebelweg plötzlich vergrößern. Ein Sturz mit starken Verletzungen kann die Folge sein.

- ▶ Bei längeren Bergabfahrten regelmäßig die Bremse lösen. Abwechselnd die Vorder- und Hinterradbremse nutzen.

Bei der Fahrt wird die Antriebskraft des Motors abgeschaltet, sobald die Pedelec fahrenden nicht mehr in die Pedale treten. Beim Bremsen schaltet sich das elektrische Antriebssystem nicht ab.

- ▶ Um ein optimales Bremsergebnis zu haben, beim Bremsen nicht in die Pedale treten.

6.15.1 Handbremse nutzen



Abbildung 43: Handbremse hinten (1) und vorne (2), Beispiel SHIMANO Bremse

- ▶ Die linke Handbremse für die Betätigung der Vorderrad-Bremse ziehen.
- ▶ Die rechte Handbremse für die Betätigung der Hinterradbremse ziehen.

6.15.2 Rücktrittbremse nutzen

Gilt nur für Pedelecs mit dieser Ausstattung

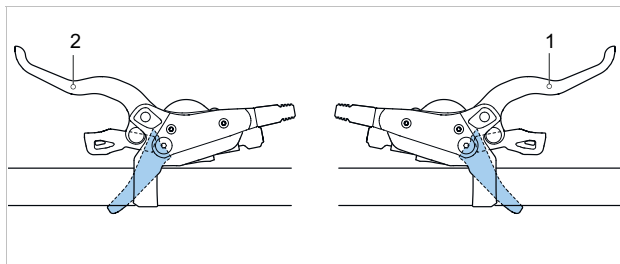
- 1 Die Pedale ein Stück über die 3-Uhr- bzw. 9-Uhr-Position treten.
- 2 Die Pedale entgegen der Fahrtrichtung treten, bis die gewünschte Geschwindigkeit erreicht ist.

6.16 Schaltung

Die Wahl des passenden Gangs ist Voraussetzung für körperchonendes Fahren und die einwandfreie Funktion des elektrischen Antriebssystems. Die optimale Trittfrequenz liegt zwischen 70 und 80 Umdrehungen pro Minute.

- ▶ Während des Schaltvorganges das Treten kurz unterbrechen. Dadurch wird das Schalten erleichtert und die Abnutzung des Antriebsstranges reduziert.

6.16.1 Kettenschaltung nutzen

Durch die Wahl des richtigen Ganges kann bei gleichem Kraft einsetz die Geschwindigkeit und die Reichweite erhöht werden.

- ✓ Während des Schaltvorganges das Pedalieren kurz unterbrechen. Dadurch wird das Schalten erleichtert und die Abnutzung des Antriebsstranges reduziert. Die Kurbel beim Schalten jedoch in Bewegung halten.



Abbildung 44: Schalten mit Hebel A, Beispiel Schaltung SL-M315

Hebel A schaltet hoch vom kleinsten Ritzel auf das größte Ritzel.

- ▶ Schalthebel A auf Position 1 stellen.
⇒ Es wird ein Ritzel nach oben geschaltet.
- ▶ Schalthebel A auf Position 2 stellen.
⇒ Es werden zwei Ritzel nach oben geschaltet.

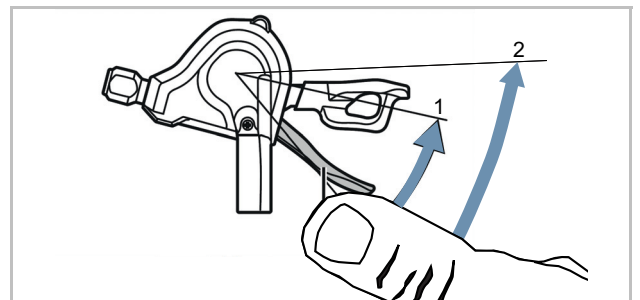

Abbildung 45: Schalten mit Hebel B, Beispiel Schaltung SL-M315

Hebel B schaltet runter vom größten Ritzel auf das kleinste Ritzel. Es gibt 2 Möglichkeiten um einen Gang runter zu schalten:

- ▶ Schalthebel B auf Position 1 stellen.
⇒ Es wird ein Ritzel nach unten geschaltet.
- ▶ Schalthebel B auf Position 2 stellen.
⇒ Es wird ein Ritzel nach unten geschaltet.

Schalten

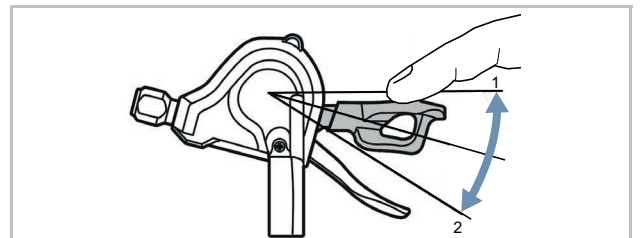
- ▶ Mit der Schalteinheit den passenden Gang einlegen.
⇒ Die Schaltung wechselt den Gang.
⇒ Der Schalthebel kehrt in seine Ausgangsposition zurück.
- ▶ Blockieren die Schaltvorgänge, das Schaltwerk reinigen und schmieren.

6.16.2 Pinion Getriebe nutzen

6.16.2.1 Manuell mit E-Trigger TE1 schalten

Gilt nur für Fahrzeuge mit dieser Ausstattung

Das Piniongetriebe schaltet 9 bzw. 12 Gänge. Schalten mehrerer Gänge in einem Durchgang ist möglich (z. B. von 06 auf 02). Schalten im Stand bzw. bei ruhender oder rückwärts drehender Kurbel ist möglich und schont das Getriebe.

Herunterschalten (12-11-10 ... -01) unter Belastung ist eingeschränkt möglich. Der Schaltvorgang wird nicht ausgeführt, solange der Druck auf der Kurbel bzw. auf dem Pedal zu stark ist.

Ein Mechanismus im Getriebe ermöglicht das Hochschalten (01-02-03 ... -12) unter Belastung. Dies ist bei allen Gangwechseln möglich, außer beim Gangwechsel zwischen den jeweiligen Teilgetrieben. Hier muss kurzzeitig der Druck vom Pedal genommen werden.

- ▶ Zum Hochschalten den vorderen Schalthebel (4) nach Hinten drücken.
- ▶ Zum Runterschalten den hinteren Schalthebel (5) nach Hinten drücken.
- ▶ Beim Runterschalten (12-11-10 ... -01) stets den Druck auf das Pedal reduzieren.



Abbildung 46: Aufbau Pinion E-Trigger TE1

- | | |
|---|-------------------------------------|
| 1 | Schelle mit Schraube |
| 2 | Stecker |
| 3 | Anschraubposition mit Blindschraube |
| 4 | vorderer Schalthebel |
| 5 | hinterer Schalthebel |

Gilt für P1.12 Motor

- ▶ Beim Hochschalten von 04 auf 05 und von 08 auf 09 stets den Druck auf das Pedal reduzieren

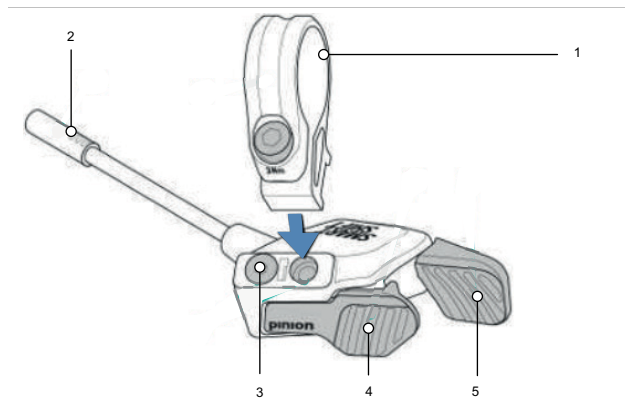
Gilt für P1.9 Motor

- ▶ Beim Hochschalten von 03 auf 04 und von 06 auf 07 stets den Druck auf das Pedal reduzieren.

⇒ Vereinzelt kann es vorkommen, dass die Kurbel nach einem Schaltvorgang um etwa 10° „durchfällt“. Hierdurch entsteht ein Ruck, bis die Schaltklinke im nächsten Zahn eingearbeitet ist. Dieses Phänomen lässt sich nicht eliminieren und führt zu keinem Schaden am Getriebe.

6.16.2.2 Trittfrequenz bei aktiviertem Auto.Shift ändern

- ▶ Denn vorderen Schalthebel (4) nach Hinten drücken.
 - ⇒ Die Trittfrequenz ist erhöht.
- ▶ Den hinteren Schalthebel (5) nach Hinten drücken.
 - ⇒ Die Trittfrequenz ist verringert.
- ▶ Lange die hintere Taste am Schalthebel drücken.
 - ⇒ Die Trittfrequenz ist auf den Ausgangswert zurückgestellt.

6.16.2.3 Bei aktiviertem Auto.Shift schalten

- ▶ Denn vorderen Schalthebel (4) nach Hinten drücken.
 - ⇒ Das Getriebe schaltet einen Gang nach oben.
- ▶ Den hinteren Schalthebel (5) nach Hinten drücken.
 - ⇒ das Getriebe schaltet einen Gang nach unten.
- ▶ Lange die hintere Taste am Schalthebel drücken.
 - ⇒ Die Trittfrequenz ist auf den Ausgangswert zurückgestellt.

6.16.3 Nabenschaltung SHIMANO nutzen

Gilt nur für Pedelecs mit dieser Ausstattung

⚠VORSICHT Sturz durch Fehlanwendung

Wird während des Schaltvorgangs zuviel Druck auf die Pedale ausgeübt und der Schalthebel betätigt oder werden mehrere Gänge auf einmal geschaltet, können die Füße von den Pedalen abrutschen. Ein Sturz oder Überschlag mit Verletzungen kann die Folge sein.

Das Schalten mehrerer Gänge auf einen kleinen Gang kann dazu führen, dass die Außenhülle des Dreh-Schaltgriffs springt. Dies hat keine Beeinträchtigung der Funktionstüchtigkeit des Dreh-Schaltgriffs zur Folge, da die äußere Führung nach dem Schaltvorgang wieder in ihre ursprüngliche Position zurückkehrt.

- ▶ Beim Schalten wenig Kraft auf die Pedale ausüben.
- ▶ Niemals mehr als einen Gang schalten.

Hinweis Die innere Nabe ist nicht vollständig wasserdicht. Dringt Wasser in die Nabe ein, kann sie rosten und hierdurch die Schaltfunktion nicht mehr ausführen.

- ▶ Niemals das Pedelec an Orten nutzen, wo Wasser in die Nabe eindringen kann.

Hinweis In seltenen Fällen sind aus dem Schaltwerk im Inneren der Nabe nach dem Schalten Geräusche zu vernehmen, die in Zusammenhang mit dem normalen Schaltvorgang stehen.

Hinweis Niemals Nabe selber demontieren. Fachhandel kontaktieren.



Abbildung 47: Schaltung SHIMANO SL-C30000-70

- ▶ Den Dreh-Schaltgriff (1) nach Hinten drehen zum Hochschalten.
- ▶ Den Dreh-Schaltgriff (1) nach vorne drehen zum Runterschalten.
- ⇒ Die Schaltung wechselt den Gang.
- ⇒ Die Anzeige (2) zeigt den gewechselten Gang an.

6.17 Federgabel nutzen

Der Bedienungsanleitung der Gabel folgen.

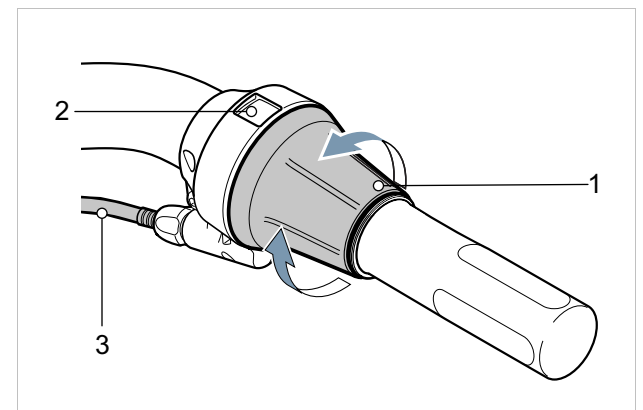
Name	Verweis Teil 4, Kapitel
SR SUNTOUR, CR85-E25 P 26"	A: 7.001
SR SUNTOUR, CR85-E25 P 700C	A: 7.002
SR SUNTOUR, M3010 P 700C	A: 7.002
SR SUNTOUR, Mobie25 Air DS LOR 15LH 700C CTS	A: 7.002
SR SUNTOUR, MOBIE34-D-Boost AIR ABS 2CR DS 15AH2-110 29"	A: 7.002
SR SUNTOUR, NCX32-D-5TA AIR LO DS CTS 29"	A: 7.002
SR SUNTOUR, NCX32-E-AIR LO DS 29"	A: 7.002
SR SUNTOUR, NCX-D-AIR LO # 700C CTS	A: 7.002
SR SUNTOUR, NEX-E25 DS 15AH22 700C CTS	A: 7.002
SR SUNTOUR, NEX-E25 DS 700C	A: 7.002
SR SUNTOUR, NEX-E25 P 700C	A: 7.002
SR SUNTOUR, NVX30 DS 29"	A: 7.002
SR SUNTOUR, NVX30 NLO DS 29"	A: 7.002
SR SUNTOUR, XCR34-Boost 2CR DS 29"	A: 7.002

6.18 Hinterbau-Dämpfer nutzen

Der Bedienungsanleitung der Gabel folgen.

Name	Verweis Teil 4, Kapitel
RockShox, Sidluxe Select+ 2P (RS-SIDL-SLP2-A2)	A: 8.002

6.19 Parken

Hinweis Durch Hitze oder direkte Sonneneinstrahlung kann der **Reifenfülldruck** über den zulässigen Maximaldruck ansteigen. Hierdurch kann der **Reifen** zerstört werden.

- ▶ Niemals Pedelec in der Sonne abstellen.
- ▶ An heißen Tagen regelmäßig den **Reifenfülldruck** kontrollieren und bei Bedarf regulieren.

Hinweis Aufgrund der offenen Bauweise kann eindringende Feuchtigkeit bei frostigen Temperaturen einzelne Funktionen stören.

- ▶ Pedelec immer trocken und frostfrei halten.

Hinweis Unter dem hohen Gewicht des Pedelecs kann der Seitenständer in weichem Untergrund einsinken. Das Pedelec kann kippen und umfallen.

- ▶ Das Pedelec nur auf ebenen und festem Untergrund abstellen.

- 1 Antriebssystem ausschalten.
- 2 Nach dem Absteigen, Seitenständer mit Fuß vor dem Hinsteigen vollständig runterklappen. Auf sicheren Stand achten.
- 3 Pedelec vorsichtig abstellen und auf Standfestigkeit prüfen.
- 4 Pedelec mit Fahrradschloss abschließen.
- 5 Als Diebstahlschutz, Akku entfernen.
- 6 Pedelec nach jeder Fahrt reinigen und pflegen.

Checkliste nach jeder Fahrt

Reinigen		
<input type="checkbox"/>	Fahrlicht und Reflektoren reinigen.	siehe Kapitel 7.2.1
<input type="checkbox"/>	Bremse reinigen.	siehe Kapitel 7.2.2
<input type="checkbox"/>	Federgabel reinigen.	siehe Kapitel 7.2.3
<input type="checkbox"/>	Hinterbau-Dämpfer reinigen	siehe Kapitel 7.2.4
<input type="checkbox"/>	Pedal reinigen.	siehe Kapitel 7.2.5
Pflegen		
<input type="checkbox"/>	Federgabel pflegen.	siehe Kapitel 7.4.2

7 Reinigung, Pflege und Inspektion

⚠️ WARNUNG Sturz durch Bremsversagen

Öl oder Schmiermittel auf der Bremsscheibe einer Scheibenbremse bzw. auf der Felge einer Felgenbremse können zu einem totalen Ausfall der Bremse führen. Dies kann einen Sturz mit starken Verletzungen zur Folge haben.

- ▶ Niemals Öl oder Schmiermittel in Kontakt mit der Bremsscheibe bzw. den Bremsbelägen und der Felge kommen lassen.
- ▶ Sind die Bremsbeläge mit Öl oder Schmiermittel in Kontakt gekommen, Fachhandel kontaktieren zur Reinigung bzw. zum Austausch der Komponenten.

Nach Reinigung, Pflege oder Reparatur einige Probefahrten durchführen.

⚠️ WARNUNG Das Bremssystem ist nicht für eine Verwendung bei einem auf den Kopf gestellten oder hingelegten Fahrrad konzipiert. Hierdurch funktioniert die Bremse unter Umständen nicht korrekt. Es kann es zu einem Sturz kommen, die Verletzungen zur Folge haben kann.

- ▶ Wird das Fahrrad auf den Kopf gestellt oder hingelegt, vor der Fahrt die Bremse einige Male betätigen, um eine normale Funktionsweise der Bremsen zu gewährleisten.

⚠️ WARNUNG Die Dichtungen der Bremse halten hohen Drücken nicht stand. Beschädigte Bremsen können zu einem Bremsversagen und einem Unfall mit Verletzungen führen.

- ▶ Niemals das Fahrrad mit einem Hochdruckreiniger oder Druckluft reinigen.
- ▶ Mit einem Wasserschlauch vorsichtig umgehen. Niemals den Wasserstrahl direkt auf Dichtungsbereiche halten.

Hinweis Bei der Verwendung eines Hochdruckreinigers kann Wasser ins Innere der Lager gelangen. Die dort vorhandenen Schmiermittel werden verdünnt, die Reibung erhöht und hierdurch auf Dauer die Lager zerstört. Ebenfalls kann Wasser in die elektrischen Komponenten gelangen und diese zerstören.

- ▶ Niemals Fahrrad mit einem Hochdruckreiniger, Wasserstrahl oder Druckluft reinigen.

Hinweis Gefettete Teile, z. B. die Sattelstütze, der Lenker oder der Vorbau, können nicht mehr sicher geklemmt werden.

- ▶ Niemals Fette oder Öle auf Klemmbereiche aufbringen.

Hinweis Scharfe Reinigungsmittel wie Acetone, Trichloroethylene oder Methylene sowie Lösungsmittel wie Verdünnung, Alkohol oder Korrosionsschutz können die Bauteile des Fahrrads angreifen und zerstören.

- ▶ Nur freigegebene Reinigungs- und Pflegemittel verwenden.

Durch das Einhalten dieser Reinigungsanleitung kann der Verschleiß von Bauteilen vermindert, die Betriebsdauer erhöht und die Sicherheit gewährleistet werden.

7.1 Vor jeder Fahrt

7.1.1 Schutzeinrichtungen prüfen

Wenn ein Fahrrad transportiert oder außen geparkt wird, können die Ketten- bzw. Riemenschutzscheibe oder die Schutzbleche abbrechen und herunterfallen.

- ▶ Prüfen, ob alle Schutzeinrichtungen vorhanden sind.
- ▶ Bei beschädigter oder fehlender Schutzeinrichtung Fahrrad außer Betrieb nehmen. Fachhandel kontaktieren.

7.1.2 Rahmen prüfen

- ▶ Rahmen auf Risse, Verformungen und Lackschäden prüfen.
- ▶ Liegen Risse, Verformungen oder Lackschäden vor, Fahrrad außer Betrieb nehmen. Fachhandel kontaktieren.

7.1.3 Gabel prüfen

- ▶ Gabel auf Risse, Verformungen, angelaufene Teile, ausgelaufenes Öl oder Lackschäden prüfen. Auch in versteckten Bereichen auf der Unterseite nachschauen.

⇒ Liegen Risse, Verformungen, angelaufene Teile, ausgelaufenes Öl oder Lackschäden vor, Fahrrad außer Betrieb nehmen. Fachhandel kontaktieren.

7.1.4 Hinterbau-Dämpfer prüfen

- ▶ Hinterbau-Dämpfer auf Risse, Verformungen, angelaufene Teile, ausgelaufenes Öl oder Lackschäden prüfen. Auch in versteckten Bereichen auf der Unterseite nachschauen.

⇒ Liegen Risse, Verformungen, angelaufene Teile, ausgelaufenes Öl oder Lackschäden vor, Fahrrad außer Betrieb nehmen. Fachhandel kontaktieren.

7.1.5 Gepäckträger prüfen

- 1 Fahrrad am Rahmen festhalten. Gepäckträger mit der anderen Hand festhalten.

- 2 Durch Hin- und Herbewegen des Gepäckträgers prüfen, ob alle Verschraubungen fest sitzen.

⇒ Lockere Schrauben festziehen.

⇒ Lockere Körbe mit Korbhalter oder Kabelbinder dauerhaft fixieren.

7.1.6 Schutzbleche prüfen

- 1 Fahrrad am Rahmen festhalten. Schutzblech mit der anderen Hand festhalten.

- 2 Durch Hin- und Herbewegen des Schutzblechs prüfen, ob alle Verschraubungen fest sitzen.

⇒ Lockere Schrauben festziehen.

7.1.7 Rundlauf Rad prüfen

- ▶ Nacheinander das Vorder- und Hinterrad hochheben. Dabei das Rad in Bewegung bringen.

⇒ Läuft das Rad schräg oder ist locker, Fahrrad außer Betrieb nehmen. Fachhandel kontaktieren.

7.1.8 Schnellspanner prüfen

- ▶ Schnellspanner prüfen, ob sich alle Schnellspanner fest in der vollständig geschlossen Endposition befinden.

⇒ Befindet sich der Schnellspanner nicht fest in der geschlossenen Endposition, Schnellspanner öffnen und in die Endposition bringen.

⇒ Kann der Schnellspanner nicht fest in die Endposition gebracht werden, Fahrrad außer Betrieb nehmen. Fachhandel kontaktieren.

7.1.9 Klingel prüfen

- 1 Taste der Klingel nach unten drücken.

- 2 Taste zurückschnellen lassen.

⇒ Ist kein heller und deutlicher Klingelton hörbar, Klingel ersetzen.

7.1.10 Griffe prüfen

- ▶ Festen Sitz der Griffe prüfen.

⇒ Lockere Griffe festschrauben.

7.1.11 Beleuchtung prüfen

- 1 Licht einschalten.

- 2 Prüfen, ob Scheinwerfer und Rücklicht leuchten.

⇒ Leuchten Scheinwerfer und Rücklicht nicht, Fahrrad außer Betrieb nehmen. Fachhandel kontaktieren.

7.1.12 Bremse prüfen

- 1 Beide Handbremsen im Stand drücken.
 - 2 In die Pedale treten.
- ⇒ Wird der Gegendruck in der gewohnten Position der Handbremse nicht aufgebaut, Fahrrad außer Betrieb nehmen. Fachhandel kontaktieren.
- ⇒ Verliert die Bremse Bremsflüssigkeit, Fahrrad außer Betrieb nehmen. Fachhandel kontaktieren.

7.2 Nach jeder Fahrt

7.2.1 Fahrlicht und Reflektoren reinigen

- 1 Scheinwerfer, Rücklicht und Reflektoren mit einem feuchten Tuch reinigen.

7.2.2 Bremse reinigen

- ▶ Verschmutzungen an den Komponenten der Bremse und Felge mit einem sauberen, leicht angefeuchteten Tuch reinigen.

7.2.3 Federgabel reinigen

- 1 Mit einem feuchten Tuch Schmutz und Ablagerungen von den Standrohren und den Abstreifdichtungen entfernen. Die Standrohre auf Beulen, Kratzer, Verfärbungen oder auslaufendes Öl prüfen.
- 2 Die Staubdichtungen und Standrohre mit wenigen Tropfen Silikonspray schmieren.
- 3 Nach der Reinigung die Federgabel pflegen.

7.2.4 Feder-Sattelstütze reinigen

- ▶ Verschmutzungen an den Gelenken sofort nach der Fahrt mit einem leicht angefeuchteten Tuch reinigen.

7.2.5 Hinterbau-Dämpfer reinigen

- ▶ Verschmutzungen an den Gelenken sofort nach der Fahrt mit einem leicht angefeuchteten Tuch reinigen.

7.2.6 Pedale reinigen

- ▶ Pedale mit einer Bürste und Seifenlauge reinigen.

7.3 Grundreinigung

- 1 Pedelec mit lauwarmen Wasser und mit einem Seifenlaugen angefeuchteten Tuch reinigen.
- 2 Bauteil mit Wasser aus einer Gießkanne abspülen.
- 3 Nach der Reinigung Bauteile pflegen.

7.3.1 Reifen reinigen

- 1 Mit einem Schwamm, einer Bürste und Seifenreiniger Reifen reinigen.
- 2 Bauteil mit Wasser aus einer Gießkanne abspülen.
- 3 Eingefahrene Splitter und kleine Steine entfernen.

7.3.2 Nabe reinigen

- 1 Schutzhandschuhe anziehen.
- 2 Schmutz von Nabe mit Schwamm und Seifenlauge entfernen.
- 3 Bauteil mit Wasser aus einer Gießkanne abspülen.
- 4 Ölhaltigen Schmutz mit Entfetter und einem Tuch abwischen.

7.3.3 SRAM AXS Schaltwerk reinigen

- ▶ **Hinweis** Dringt Wasser in den Schaltwerk-Akku oder die Akkuaufnahme ein, werden sie zerstört.

- ▶ Wenn vorhanden, vor dem Reinigen den Schaltwerk-Akku aus dem SRAM-Schaltwerk entfernen und Akkutrenner in das Schaltwerk einsetzen.
- ▶ Niemals Schaltwerk-Akku ins Wasser tauchen.
- ▶ Niemals saure oder fettlösende Mittel an den elektrischen Komponenten nutzen.
- ▶ Niemals Chemische Reinigungsmittel oder Lösungsmittel nutzen, da sie die Kunststoffkomponenten zerstören können.
- ▶ Alle Schaltwerkkomponenten mit einem feuchten Tuch reinigen.

7.3.4 Schalthebel reinigen

- ▶ Schalthebel vorsichtig mit einem feuchten, weichen Tuch reinigen.

7.3.5 Kassette, Kettenräder und Umwerfer reinigen

- 1 Schutzhandschuhe anziehen
- 2 Kassette, Kettenräder und Umwerfer mit Entfetter einsprühen.
- 3 Nach einer kurzen Einweichzeit groben Schmutz mit einer Bürste entfernen.
- 4 Alle Teile mit Spülmittel und einer Zahnbürsten abwaschen.
- 5 Bauteil mit Wasser aus einer Gießkanne abspülen.

7.3.6 Bremse reinigen

7.3.6.1 Handbremse reinigen

- ▶ Die Handbremsen vorsichtig mit einem feuchten, weichen Tuch reinigen.

7.3.7 Bremsscheibe reinigen

- ▶ **Hinweis** Bremsscheibe vor Schmiermitteln und Hautfett schützen.
- 1 Schutzhandschuhe anziehen.
 - 2 Bremsscheibe mit Bremsenreinigerspray einsprühen.
 - 3 Mit einem Tuch abwischen.

7.3.8 Riemen reinigen

- ▶ **Hinweis** Niemals aggressive (säurehaltige) Reiniger, Rostlöser oder Entfetter bei der Reinigung des Riemens verwenden.
- 1 Einen Tuch mit Seifenlauge anfeuchten. Das Tuch auf die Riemen legen.
 - 2 Mit leichtem Druck festhalten, während der Riemen durch ein Drehen des Hinterrads langsam durch das Tuch läuft.

7.3.9 Kette reinigen

- ▶ **Hinweis** Niemals aggressive (säurehaltige) Reiniger, Rostlöser oder Entfetter bei der Reinigung der Kette verwenden.
 - ▶ **Hinweis** Niemals Waffenöl oder Rostlösespray nutzen.
 - ▶ **Hinweis** Niemals Kettenreinigungsgeräte verwenden oder Kettenreinigungsbäder durchführen.
 - ▶ **Hinweis** Kette mit umlaufenden Schutz bei Großer Inspektion reinigen und pflegen lassen.
- ✓ Zeitungspapier oder Papiertücher zum Auffangen von Schmutz unterlegen.
- 1 Eine Bürste leicht mit Spülmittel anfeuchten. Beide Seiten der Kette abbürsten.
 - 2 Ein Tuch mit Seifenlauge anfeuchten. Das Tuch auf die Kette legen.
 - 3 Mit leichtem Druck festhalten, während die Kette durch ein Drehen des Hinterrads langsam durch das Tuch läuft.

4 Ölige, verschmutzte Ketten mit Tuch und Entfetter gründlich abwischen.

5 Nach der Reinigung die Kette pflegen (siehe Kapitel 6.4.16).

7.3.9.1 Kette mit Rundum-Kettenschutz reinigen

- ▶ **Hinweis** Vor der Reinigung muss der Kettenschutz entfernt werden. Fachhandel kontaktieren.
- ▶ Wasserbohrung auf der Unterseite des Kettenschutzes reinigen.
- ▶ Nach der Reinigung die Kette pflegen (siehe Kapitel 6.4.16.1).

7.4 Pflege

Durch das Einhalten der Pflegeanleitung kann der Verschleiß von Bauteilen vermindert, die Betriebsdauer erhöht und die Sicherheit gewährleistet werden

7.4.1 Rahmen pflegen

- ▶ **Hinweis** Auf Glanzlacken ist Hartwachspolitur oder Schutzwachs besonders beständig. Diese Produkte aus dem Autozubehörhandel sind ungeeignet für matte Lackierungen.
 - ▶ **Hinweis** Sprühwachs erst nach einem Test an einer kleinen Stelle anwenden.
- 1 Rahmen mit einem Tuch abtrocknen. Rahmen mit Sprühwachs einsprühen und trocknen lassen.
 - 2 Wachsschleier mit einem Tuch abputzen.

7.4.2 Gabel pflegen

- ▶ **Hinweis** Auf Glanzlacken ist Hartwachspolitur oder Schutzwachs besonders beständig. Diese Produkte aus dem Autozubehörhandel sind ungeeignet für matte Lackierungen.
 - ▶ **Hinweis** Sprühwachs erst nach einem Test an einer kleinen Stelle anwenden.
- 1 Gabel mit einem Tuch abtrocknen.
 - 2 Mit Rahmen-Pflegeöl einsprühen und trocknen lassen.
 - 3 Wachsschleier mit einem Tuch wieder abputzen .
 - 4 Bei Federgabeln die Staubdichtung mit Gabelöl behandeln.

7.4.3 Gepäckträger pflegen

- 1 Gepäckträger mit einem Tuch abtrocknen.
- 2 Gepäckträger mit Sprühwachs einsprühen und trocknen lassen. Gepäckträger mit einem Tuch abputzen.
- 3 Scheuerstellen von Packtaschen mit Klebefolie schützen. abgenutzte Klebefolie austauschen.
- 4 Spiralfedern gelegentlich mit Silikonspray oder Sprühwachs pflegen.

7.4.4 Schutzblech pflegen

- ▶ Je nach Schutzblechmaterial Hartwachspolitur, Metallpolitur oder Kunststoffpflegemittel nach Produktanleitung auftragen.

7.4.5 Seitenständer pflegen

- 1 Seitenständer mit einem Tuch abtrocknen.
- 2 Seitenständer mit Sprühwachs einsprühen und trocknen lassen.
- 3 Seitenständer mit einem Tuch abputzen.
- 4 Die Ständergelenke mit Sprühöl schmieren.

7.4.6 Vorbau pflegen

- 1 Lackierte und polierte Metalloberflächen mit Sprühwachs einsprühen und trocknen lassen.

2 Wachsschleier mit einem Tuch abputzen.

3 Das Vorbau-Schaftrohr und den Drehpunkt des Schnellspannhebels mit einem Tuch und Silikon- oder Teflonöl einölen.

4 Um die Bedienkraft des Schnellspannhebels zu reduzieren, etwas säurefreies Schmierfett zwischen den Vorbau Schnellspannhebel und das Gleitstück geben.

5 Bei einem Vorbau mit einer Konusklemme, auf den Kontaktbereich von Vorbau und Gabelschaft jährlich eine neue Schutzschicht aus Montagepaste auftragen.

7.4.7 Lenker pflegen

1 Lackierte und polierte Metalloberflächen mit Sprühwachs einsprühen und trocknen lassen.

2 Wachsschleier mit einem Tuch abputzen.

7.4.8 Griffe pflegen

7.4.8.1 Gummigriffe pflegen

- ▶ **Hinweis** Niemals Talkum auf Leder- oder Schaumgriffe geben.
- ▶ Klebrige Gummigriffe mit etwas Talkum bestreichen.

7.4.8.2 Leder-Griff pflegen

Handelsübliche Leder-Pflegemittel erhält Leder geschmeidig und widerstandsfähig, frischt die Farbe auf und verbessert bzw. erneuert den Fleckschutz.

- 1 Leder-Pflegemittel vor der Anwendung an einer weniger sichtbaren Stelle testen.
- 2 Leder-Griffe mit Leder-Pflegemittel pflegen.

7.4.9 Sattelstütze pflegen

- 1 Verschraubungen vorsichtig mit Sprühwachs konservieren. Dabei darauf achten, dass kein Wachs auf die Metallkontaktflächen kommt.
- 2 Jährlich die Schutzschicht aus Montagepaste der Metallkontaktflächen von Sattelstütze und Sattelrohr erneuern.

7.4.9.1 Feder-Sattelstütze pflegen

- 1 Gelenke mit Sprühöl schmieren.
- 2 Feder-Sattelstütze fünfmal ein- und ausfedern. Überschüssiges Schmiermittel mit sauberen Tuch entfernen.

7.4.9.2 Carbon-Sattelstütze pflegen

Hinweis Werden Carbon-Sattelstützen ohne schützende Montagepaste in einen Rahmen aus Aluminium eingesetzt, kommt es zu Kontaktkorrosion durch Regen und Schmutzwasser. Hierdurch kann die Sattelstütze nur noch mit großem Kraftaufwand gelöst werden. Ein Bruch der Carbon-Sattelstütze kann die Folge sein.

- 1 Carbon-Sattelstütze herausnehmen.
- 2 Alte Montagepaste mit Tuch entfernen.
- 3 Neue Montagepaste mit Tuch auftragen.
- 4 Carbon-Sattelstütze wieder einsetzen.

7.4.10 Felge pflegen

- ▶ Polierte Alufelgen mit Chrom- oder Metallpolitur pflegen. Niemals die Bremsfläche mit Politur pflegen.

7.4.11 Nabe pflegen

- 1 Mit Sprühwachs besonders um die Speichenbohrungen herum konservieren. Dabei darauf achten, dass kein Wachs auf Teile der Bremse gelangt.
- 2 Gummidichtungen mit einem Tuch mit ein bis zwei Tropfen Silikonspray pflegen. Niemals Öl bei Scheibenbremsen verwenden.

7.4.12 Speichennippel pflegen

- 1 Sprühwachs von der Felgenseite auf die Speichennippel auftragen.
- 2 Stark korrodierte Speichennippel mit einem Tropfen Kriech- oder Feinpflegeöl pflegen.

7.4.13 Schaltung pflegen

7.4.13.1 Schaltwerk Gelenkwellen und Schaltungsrollen pflegen

- Gelenkwellen und Schaltungsrollen des Schaltwerks und Umwerfers mit Teflon-Spray pflegen.

7.4.13.2 Schalthebel pflegen

- **Hinweis** Niemals Schalthebel mit Entfetter oder Kriechöl-spray behandeln.
- Gelenke und Mechanik, die von außen zugänglich sind, mit einige Tropfen Sprühöl oder Feinmechaniköl schmieren.

7.4.14 Pedal pflegen

- 1 Pedale mit Sprühöl behandeln. Dabei darauf achten, dass kein Schmiermittel auf die Trittfläche gelangt.
- 2 Dichtungen und Mechanik mit wenigen Tropfen Öl sparsam schmieren.
- 3 Überschüssiges Schmiermittel mit sauberen Tuch entfernen.
- 4 Fußplatten aus Metall mit Silikonspray einsprühen.

7.4.15 Kette pflegen

⚠VORSICHT Schnittverletzung

Durch Abrutschen kann die Hand in Berührung mit dem Kettenblatt kommen. Es besteht die Gefahr einer Schnittverletzung.

- ✓ Beim Kettepflegen immer einen Montagehandschuh tragen.
 - ✓ Zeitungspapier oder Papiertücher zum Auffangen von Kettenöl unterlegen.
- 1 Zügig mit der rechten Hand die Kurbel gegen dem Uhrzeigersinn drehen.
 - 2 Die linke Hand mit dem Handballen auf das Ende der Kettenstrebe legen.
 - 3 Mit leichtem Fingerdruck aus der Kettenölflasche einen hauchdünnen Ölfaden auf die Kettenglieder geben. Die Ölfäden sind umso dünner, je zügiger die Kurbel gedreht wird.



Abbildung 48: Kette schmieren

- 4 Überflüssiges Kettenöl mit einem Tuch abnehmen. Zu üppig aufgebrauchte Ölmenge bestimmen den späteren Verschmutzungsgrad der Kette.
- 5 Kettenöl einige Stunden oder über Nacht in die Kettengelenke eindringen lassen.

7.4.16 Bremse pflegen

7.4.16.1 Handbremse pflegen

- **Hinweis** Niemals Handbremse mit Entfetter oder Kriechöl-spray behandeln.
- Gelenke und Mechanik, die von außen zugänglich sind, mit einige Tropfen Sprühöl oder Feinmechaniköl schmieren.

7.5 Inspektion

7.5.1 Rad prüfen

- 1 Fahrrad festhalten.
- 2 Vorder- bzw. Hinterrad festhalten und versuchen, das Rad seitlich zu bewegen. Dabei prüfen, ob sich die Radmutter bzw. der Schnellspanner bewegen.
 - ⇒ Bewegt sich das Rad, die Radmutter oder der Schnellspanner seitlich, Fahrrad außer Betrieb nehmen. Fachhandel kontaktieren.
- 3 Fahrrad leicht anheben. Vorderes bzw. hinteres Rad drehen. Dabei prüfen, ob das Rad weder seitlich noch nach außen hin ausschlägt.
 - ⇒ Schlägt das Rad seitlich oder nach außen hin aus, Fahrrad außer Betrieb nehmen. Fachhandel kontaktieren.

7.5.1.1 Schlauch prüfen

Hinweis Bei zu geringem Fülldruck erreicht der Reifen nicht seine Tragfähigkeit. Der Reifen ist nicht stabil und kann von der Felge springen. Bei zu hohem Fülldruck kann der Reifen platzen.

Reifen sind Verschleißteile und nutzen sich durch Umwelteinflüsse, mechanische Einwirkungen, Ermüdung oder Lagern ab. Nur durch den optimalen Fülldruck ist ein höherer Pannenschutz, geringerer Rollwiderstand, längere Lebensdauer und mehr Sicherheit gewährleistet.

Luftverlust

Selbst der dichteste Schlauch verliert kontinuierlich an Druck, denn im Gegensatz zum Autoreifen sind die Luftdrücke bei Fahrradreifen wesentlich höher und die Wandstärken deutlich geringer. Ein Druckverlust von 1 Bar pro Monat kann als normal angesehen werden. Dabei geht der Druckverlust bei hohen Drücken deutlich schneller und bei geringen Drücken deutlich langsamer vonstatten.

Fülldruck prüfen

Der zulässige Druckbereich ist auf der Reifenflanke angegeben.



Abbildung 49: Angabe Fülldruck in bar (1) und psi (2)

- Fülldruck mindestens alle 10 Tage mit dem notierten Wert im Fahrrad-Pass abgleichen.

7.5.1.2 Schlauch aufpumpen

Ventilart	Fahrradpumpe
Blitzventil	Der Fülldruck kann beim einfachen Blitzventil nicht gemessen werden. Daher wird der Fülldruck im Füllschlauch bei langsamen Pumpen mit der Fahrrad-Luftpumpe gemessen. Es wird empfohlen, eine Fahrrad-Luftpumpe mit Druckmessgerät zu verwenden. Die Bedienungsanleitung der Fahrrad-Luftpumpe muss beachtet werden.
Auto-Ventil	Es wird empfohlen, die Luftpumpe einer Tankstelle oder eine moderne Fahrrad-Luftpumpe mit Druckmessgerät zu nutzen. Ältere und einfache Fahrrad-Luftpumpen sind ungeeignet für die Befüllung durch ein Auto-Ventil. Die Bedienungsanleitung der Fahrrad-Luftpumpe muss beachtet werden.
Französisches Ventil	Es wird empfohlen, eine Fahrrad-Luftpumpe mit Druckmessgerät zu verwenden. Die Bedienungsanleitung der Fahrrad-Luftpumpe muss beachtet werden.

- 1 Die Ventilkappe abschrauben.
 - 2 Bei französischen Ventilen die Ventilschraube ungefähr vier Umdrehungen öffnen.
 - 3 Die entsprechende Luftpumpe ansetzen.
 - 4 Langsam den Reifen aufpumpen und dabei den Fülldruck auf dem Reifen beachten.
- ⇒ Der Fülldruck ist gemäß den Angaben auf dem Reifen korrigiert.
- 5 Die Fahrrad-Luftpumpe abnehmen.
 - 6 Bei französischen Ventilen die Ventilschraube feste zudrehen.
 - 7 Die Ventilkappe festschrauben.

7.5.1.3 Reifen prüfen

Beim Fahrradreifen hat das Profil weit weniger Bedeutung als z. B. beim Autoreifen. Daher kann der Reifen, mit Ausnahme von Geländefahrräder Reifen, auch mit abgefahrenem Profil noch weiterbetrieben werden.

- 1 Verschleiß der Lauffläche prüfen. Der Reifen ist abgefahren, wenn auf der Lauffläche die Pannenschutzeinlage oder der Karkassenfaden sichtbar werden.

Da die Resistenz gegen Pannen auch von der Stärke der Lauffläche beeinflusst wird, kann es sinnvoll sein, den Reifen schon vorher zu wechseln.



Abbildung 50: Reifen ohne Profil, der gewechselt werden kann (1) und Reifen mit durchscheinendem Pannenschutz (2), der gewechselt werden muss

- 2 Den Verschleiß der Seitenwände prüfen. Treten Risse auf, muss der Reifen gewechselt werden.

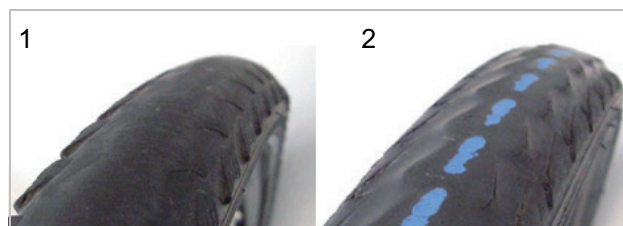

Abbildung 51: Beispiele für Ermüdungsrisse (1) und Alterungsrisse (2)

7.5.1.4 Felgen prüfen

⚠️ WARNUNG Sturz durch abgenutzte Felge

Eine abgenutzte Felge kann brechen und das Rad blockieren. Ein Sturz mit schweren Verletzungen kann die Folge sein.

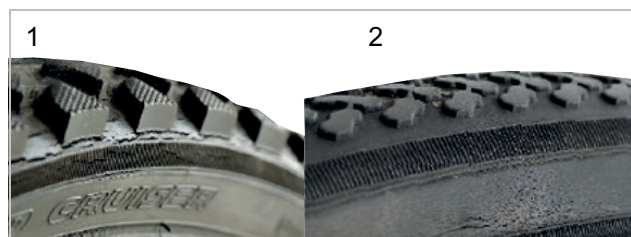
- ▶ Regelmäßig die Abnutzung der Felge prüfen.
- ▶ Bei Rissen oder Verformungen der Felge das Fahrrad außer Betrieb nehmen. Fachhandel kontaktieren.

Felgen sind Verschleißteile und nutzen durch Umwelteinflüsse, mechanische Einwirkungen, Ermüdung oder bei Felgenbremsen durch das Bremsen ab.

- ▶ Den Verschleiß des Felgenbetts prüfen.
- ⇒ Die Felgen einer Felgenbremse mit unsichtbarem Verschleißindikator sind verschlissen, sobald der Verschleißanzeiger im Bereich des Felgenstoßes sichtbar wird.
- ⇒ Die Felgen mit sichtbarem Verschleißindikator sind verschlissen, sobald die schwarze, umlaufende Rille der Belagreibfläche unsichtbar wird.
- ▶ Es wird empfohlen, bei jedem zweiten Bremsbelagswechsel auch die *Felgen* zu erneuern.

7.5.1.5 Speichen prüfen

- ▶ Speichen mit Daumen und Zeigefinger leicht zusammendrücken. Prüfen, ob die Spannung bei allen Speichen gleich ist.
- ⇒ Sind die Spannungen unterschiedlich oder sind Speichen locker, Fachhandel kontaktieren.

7.5.2 Bremssystem prüfen

⚠️ VORSICHT Sturz durch Versagen der Bremse

Abgefahrne Brems Scheibe und Bremsbeläge sowie fehlendes Hydrauliköl in der Bremsleitung mindern die Bremsleistung. Ein Sturz mit schweren Verletzungen kann die Folge sein.

- ▶ Regelmäßig Brems Scheibe, Bremsbeläge und Hydraulisches Bremssystem prüfen. Fachhandel kontaktieren.

Die Häufigkeit der Inspektion der Bremse ist von der Intensität der Benutzung und den Witterungsverhältnissen abhängig. Wird das Fahrrad unter extremen Bedingungen wie z. B. Regen, Schmutz oder mit hoher Kilometerleistung) genutzt, muss die Inspektion häufiger durchgeführt werden.

7.5.2.1 Handbremse prüfen

- 1 Prüfen, ob alle Schrauben der Handbremse fest sitzen.
 - 2 Lockere Schrauben festziehen.
 - 3 Prüfen, ob die Handbremsen drehfest am Lenker sitzt.
 - 4 Lockere Schrauben festziehen.
 - 5 Prüfen, ob bei voll angezogener Handbremse noch mindestens 1 cm Abstand der Handbremse zum Griff verbleiben.
 - 6 Ist der Abstand zu gering, Griffweite anpassen.
 - 7 Bei angezogener Handbremse die Bremswirkung durch Pedalieren prüfen.
- ▶ Ist die Bremsleistung zu schwach, Druckpunkt der Bremse einstellen.
 - ▶ Kann der Druckpunkt nicht eingestellt werden, Fachhandel kontaktieren.

7.5.2.2 Hydraulisches Bremssystem prüfen

- 1 Handbremse ziehen und prüfen, ob Bremsflüssigkeit aus den Leitungen, Anschlüssen oder an den Bremsbelägen austritt.
- 2 Tritt an einer Stelle Bremsflüssigkeit aus, Fahrrad außer Betrieb nehmen. Fachhandel kontaktieren.
- 3 Handbremse mehrmals ziehen und festhalten.
- 4 Ist der Druckpunkt unklar spürbar und verändert sich, muss die Bremse entlüftet werden. Fachhandel kontaktieren.

7.5.2.3 Bowdenzüge prüfen

- 1 Mehrfach die Handbremse ziehen. Dabei prüfen, ob die Bowdenzüge festhaken oder ob Kratzgeräusche auftreten.
- 2 Optisch den mechanischen Zustand der Bowdenzüge auf Beschädigung prüfen oder ob Drahtadern gerissen sind.
- 3 Mangelhafte Bowdenzüge austauschen lassen. Fachhandel kontaktieren.

7.5.2.4 Scheibenbremse prüfen

Bremsbeläge prüfen

- ▶ Prüfen, ob die Stärke der Bremsbeläge an keiner Stelle geringer als 1,8 mm und die von Bremsbelag und Trägerplatte geringer als 2,5 mm ist.



Abbildung 52: Bremsbelag im eingebauten Zustand mithilfe der Transportsicherung prüfen

- 1 Bremsbeläge auf Beschädigungen und starke Verschmutzungen prüfen.
 - ⇒ Beschädigte oder stark verschmutzte Bremsbeläge wechseln lassen. Fachhandel kontaktieren.
- 2 Handbremse ziehen und festhalten.
- 3 Dabei prüfen, ob die Transportsicherung zwischen die Trägerplatten der Bremsbeläge passt.
 - ⇒ Passt die Transportsicherung zwischen die Trägerplatten, haben die Bremsbeläge die Verschleißgrenze nicht erreicht.
 - ⇒ Bei Abnutzung Fachhandel kontaktieren.

Bremsscheiben prüfen

- ✓ Handschuhe anziehen, da die Bremsscheibe sehr scharf ist.
- 1 Bremsscheibe anfassen und durch leichtes Ruckeln prüfen, ob die Bremsscheibe spielfrei am Rad sitzt.
- 2 Prüfen, ob sich die Bremsbeläge beim Ziehen und Lösen der Handbremse gleichmäßig und symmetrisch in Richtung Bremsscheibe zurück bewegen.
 - ⇒ Kann die Bremsscheibe bewegt werden oder bewegen sich die Bremsbeläge unregelmäßig, Fachhandel kontaktieren.
- 3 Prüfen, dass die Stärke der Bremsscheibe an keiner Stelle geringer als 1,8 mm.
 - ⇒ Ist die Verschleißgrenze unterschritten und die Bremsscheibe geringer als 1,8 mm dick, muss die Bremsscheibe ausgetauscht werden. Fachhandel kontaktieren.

7.5.3 Kette prüfen

- ▶ Kette auf Rost, Beschädigung und schwer bewegbare Kettenglieder prüfen.
 - ⇒ Verrostete, beschädigte oder schwer bewegbare Ketten austauschen, da sie nicht den Zugbelastungen des Antriebs standhalten werden und bald selber reißen werden. Fachhandel kontaktieren

7.5.4 Kettenspannung prüfen

Hinweis

Eine zu hohe Kettenspannung erhöht den Verschleiß. Eine zu geringe Kettenspannung kann dazu führen, dass die Kette von den Kettenrädern abspringt.

- ▶ Kettenspannung monatlich prüfen.

7.5.4.1 Spannung bei Kettenschaltung prüfen

Bei Fahrrädern mit Kettenschaltung spannt das Schaltwerk die Kette.

- 1 Prüfen, ob die Kette durchhängt.
- 2 Prüfen, ob sich das Schaltwerk mit leichtem Druck nach vorne bewegen lässt und ob es sich von selbst zurückstellt.
 - ⇒ Hängt die Kette durch oder stellt sich das Schaltwerk nicht von selbst zurück, Fachhandel kontaktieren.

7.5.4.2 Spannung bei Nabenschaltung prüfen

- 1 Bei Fahrrädern mit umlaufenden Kettenschutz, Kettenschutz entfernen.



Abbildung 53: Beispiel Kettenspannung prüfen: 5 mm nach oben, 10 mm nach unten = 15 mm Abweichung

- 2 Kette nach oben anheben. Den Abstand zur Mitte messen. Kette nach unten drücken. Den Abstand zur Mitte messen.
- 3 Zum ermitteln der Abweichung beide Werte zusammenrechnen.
- 4 Die Kettenspannung an drei bis vier Stellen prüfen.
 - ⇒ Ist die Abweichung größer als 20 mm, Kette nachspannen.
 - ⇒ Ist die Abweichung kleiner als 10 mm, Kette lockern.
- ▶ Bei einer Nabenschaltung muss zum Spannen der Kette das Hinterrad nach Hinten und nach Vorne verschoben werden. Fachhandel kontaktieren.
- ▶ Bei Fahrrädern mit Nabenschaltung oder Rücktrittbremse wird die Kette über Exzenterlager oder verschiebbare Ausfallenden im Tretlager gespannt. Zum Spannen sind spezielle Werkzeuge und Fachwissen notwendig. Fachhandel kontaktieren.

7.5.5 Kettenverschleiß prüfen

Jede Kette hat eine Verschleißgrenze. Wird diese überschritten, muss die Kette gewechselt werden.

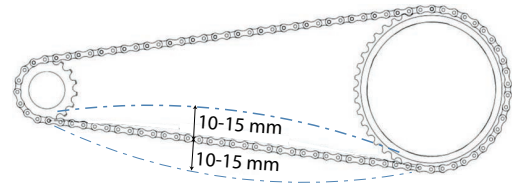
7.5.5.1 Grobprüfung

Zur Grobprüfung bei herkömmlichen Ketten, kann eine Prüfung per Hand am Kettenrad durchgeführt werden.

- 1 Kette auf das größte Kettenrad legen.
- 2 Kette von vorne in die Mitte des Rads anheben.
 - ⇒ Lässt sich die Kette mehr als ein halbes Kettenglied vom Kettenrad abheben, Prüfung durchführen oder Fachhandel kontaktieren.

7.5.5.2 Prüfung

Für jede Kette gibt es je nach Hersteller eine andere Verschleißlehre:

- 1 Messlehre an der rechten Seite zwischen zwei Kettenglieder stecken.



Abbildung 54: Messlehre wird eingesteckt

2 Messlehre an der linken Seite herunterklappen.

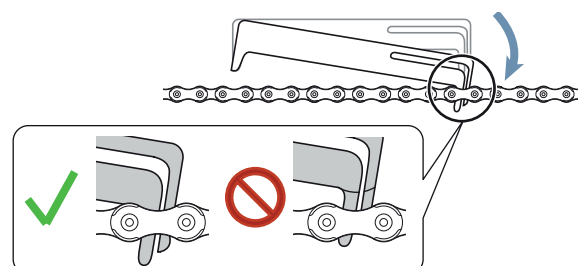

Abbildung 55: Messlehre links herunterlassen

⇒ Passt die Lehre nicht zwischen die Glieder, ist die Kette noch nicht verschlissen.

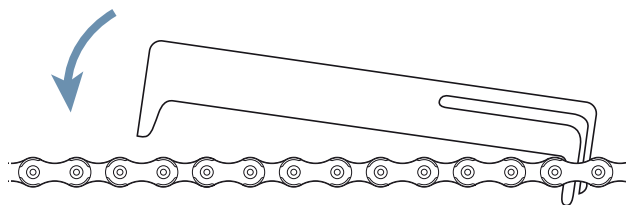

Abbildung 56: Messlehre passt nicht

⇒ Passt die Lehren zwischen zwei Glieder, ist die Kette verschlissen und muss getauscht werden. Fachhandel kontaktieren.

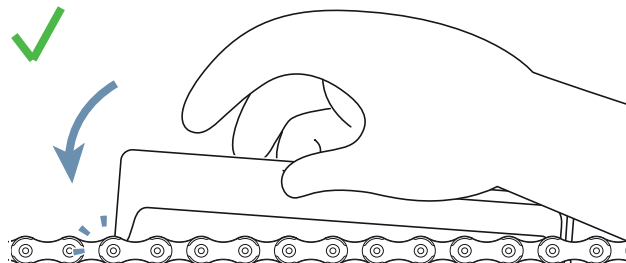

Abbildung 57: Messlehre passt

7.5.6 Riemen prüfen

7.5.6.1 Riemen auf Verschleiß prüfen

► Riemen prüfen auf die Verschleißmerkmale:

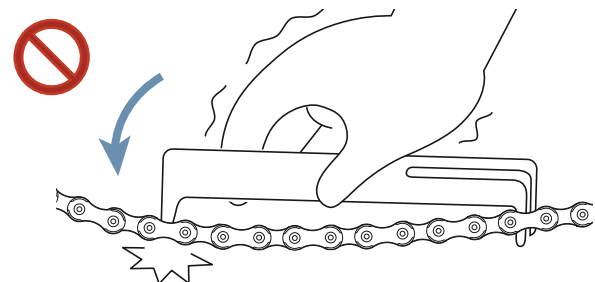

Abbildung 58: Verschleißmerkmale eines Riemen

- 1 Carbon-Zugfasern liegen frei,
- 2 abgenutztes Gewebe mit sichtbarem Polymer,
- 3 fehlender Riemenzahn,
- 4 Unsymmetrie,
- 5 Haizahn oder
- 6 Risse.

⇒ Liegt ein oder mehrere Verschleißmerkmale vor, Riemen tauschen. Fachhandel kontaktieren.

7.5.6.2 Riemenscheibe auf Verschleiß prüfen

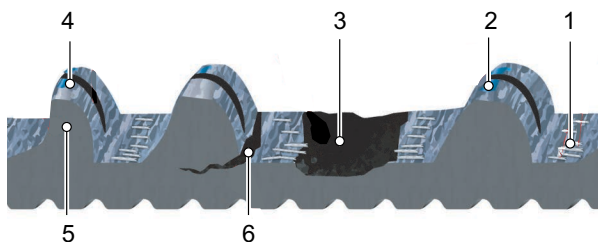
► Riemenscheibe prüfen.

⇒ Das Zahnprofil ist abgerundet und die Zähne sind dick. Die Riemenscheibe muss nicht getauscht werden.

Abbildung 59: optimales Zahnprofil

⇒ Das Zahnprofil ist spitz und die Dicke der Zähne ist abgetragen. Riemenscheibe tauschen. Fachhandel kontaktieren.

Abbildung 60: Verschlissenes Zahnprofil



Abbildung 61: Beispielfoto Verschlissenes Zahnprofil

7.5.6.3 Riemen Spannung prüfen

Eine zu niedrige Riemen Spannung kann zu Zahnübersprung oder einem „Durchrutschen“ führen, d. h., dass die Zähne des Riemen über die Zähne der Hinterrad Riemenscheibe rutschen. Eine zu hohe Spannung kann zu Schäden an den Lagern, Schwergängigkeit des Systems und erhöhtem Verschleiß des elektrischen Antriebssystems führen. Die Einstellung der Riemen Spannung ist je nach Fahrrad unterschiedlich. Es gibt drei gängige Methoden, um die Spannung des Riemen zu messen:

- GatesCarbon-Drive-Mobil-App für iPhone® und Android®,
- Gates-Krikit Spannungsmesser und
- Eco-Spannungstester.

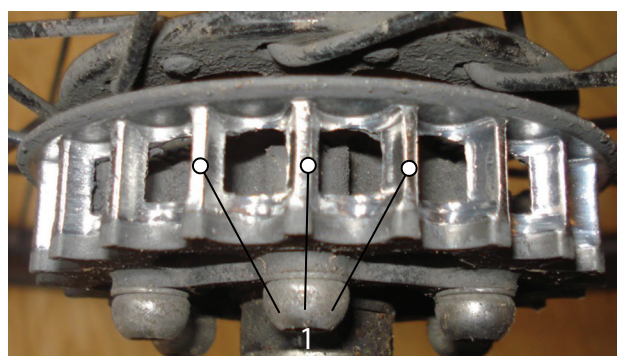
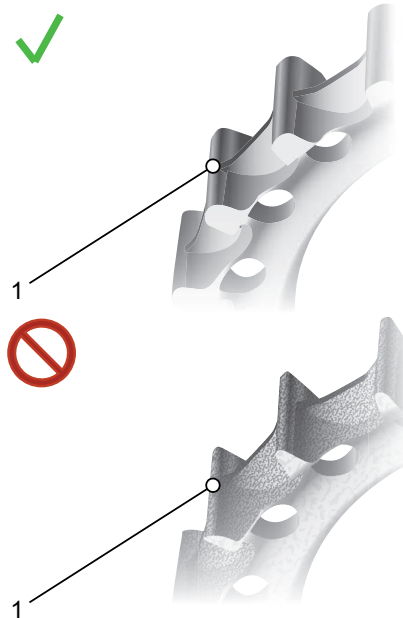
Bei jeder dieser Methoden kann die Spannung entlang des Riemen geringfügig variieren, daher sollte der Vorgang mehrmals wiederholt werden. Nach jeder Messung das Pedal um eine Vierteldrehung drehen. Erneut messen.

Die Werkzeuge messen lediglich die Spannung. Sie liefern keine Vorgaben für die benötigte Spannung. Die nachstehende Tabelle enthält Vorgaben für den korrekten Spannungsbereich von Gates Carbon Drive Riemen.

	Gleichmäßiges Treten	Sportive Nutzung
MTB* und Single Speed Fahrräder	45–60 Hz (35–45 lbs)	60–75 Hz (45–53 lbs)
Nabenschaltung/Pinion Getriebe	35–50 Hz (28–40 lbs)	

Tabelle 19: Spannungsvorgabe

Diese Spannungsvorgaben dienen zur ersten Orientierung und müssen ggf. abhängig von der Körpergröße, dem Übersetzungsverhältnis und der auf die Pedale aufgetragenen Kraft nach oben oder unten korrigiert werden.

7.5.6.4 Riemenspannung prüfen

Riemenspannung nach Vorgabe des Herstellers prüfen.

7.5.7 Fahrlicht prüfen

- 1 Kabelanschlüsse am Scheinwerfer und Rücklicht auf Beschädigungen, Korrosion und festen Sitz prüfen.
- ⇒ Sind Kabelanschlüsse beschädigt, korrodiert oder ohne festen Sitz, Fahrrad außer Betrieb nehmen. Fachhandel kontaktieren.
- 2 Licht einschalten.
 - 3 Prüfen, ob Scheinwerfer und Rücklicht leuchten.
- ⇒ Leuchten Scheinwerfer oder Rücklicht nicht, Fahrrad außer Betrieb nehmen. Fachhandel kontaktieren.
- 4 Fahrrad 5 m von der Wand stellen.
 - 5 Das Fahrrad gerade hinstellen. Den Lenker mit beiden Händen gerade halten. Nicht den Seitenständer nutzen.



Abbildung 62: Zu hoch (1), korrekt (2) und zu tief (3) eingestelltes Licht

6 Lage des Lichtkegels prüfen.

- ⇒ Ist das Licht zu hoch oder zu niedrig eingestellt, Fahrlicht neu einstellen (siehe Kapitel 5.2.26.1).

7.5.8 Vorbau prüfen

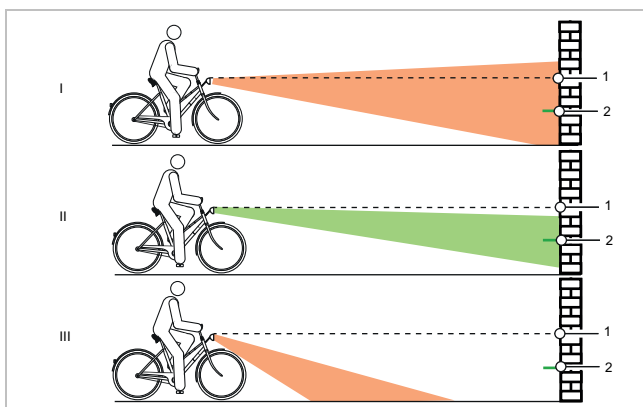
- Der Vorbau und das Schnellspannsystem müssen in regelmäßigen Abständen geprüft und gegebenenfalls im Fachhandel eingestellt werden.
 - Falls dazu die Innensechskantschraube gelöst wird, muss bei gelöster Schraube das Lagerspiel eingestellt werden. Danach sind die gelösten Schrauben mit mittelfester Schraubensicherung (z. B. Loctite blau) zu versehen und nach Vorgabe festzuziehen.
 - Metallkontaktflächen von Konus, Vorbau-Klemmschraube und Gabelschaft auf Korrosionsschäden prüfen.
- ⇒ Bei Verschleiß und Anzeichen von Korrosion, Fahrrad außer Betrieb nehmen. Fachhandel kontaktieren.

7.5.9 Lenker prüfen

- 1 Lenker mit beiden Händen an den Griffen festhalten.
 - 2 Lenker auf und ab bewegen sowie in Kippbewegung drücken.
- ⇒ Sollte sich der Lenker bewegen lassen, Fachhandel kontaktieren.
- 3 Vorderrad gegen seitliches Verdrehen festsetzen (z. B. in einen Fahrradständer).
 - 4 Lenker mit beiden Händen festhalten.
 - 5 Prüfen, ob sich der Lenker gegen das Vorderrad verdrehen lassen kann.

- ⇒ Sollte sich der Lenker bewegen lassen, Fachhandel kontaktieren.

7.5.10 Sattel prüfen

- 1 Sattel festhalten.
 - 2 Prüfen, ob sich der Sattel verdrehen, neigen oder in eine Richtung verschieben kann.
- ⇒ Sollte sich der Sattel verschieben, verdrehen oder in eine Richtung verschieben lassen, Sattel neu einstellen (siehe Kapitel 6.5.4).
- ⇒ Kann der Sattel nicht festgestellt werden, Fachhandel kontaktieren.

7.5.11 Sattelstütze prüfen

- 1 Sattelstütze aus dem Rahmen nehmen.
- 2 Sattelstütze auf Korrosion und Risse prüfen.
- 3 Sattelstütze wieder einbauen.

7.5.12 Pedal prüfen

- 1 Pedal festhalten und versuchen, es seitlich nach außen oder innen zu bewegen. Dabei beobachten, ob sich Kurbelarm oder Kurbellager seitlich bewegen.
- ⇒ Bewegt sich das Pedal, der Kurbelarm oder das Kurbellager seitlich, Schraube auf der Rückseite der Tretkurbel festziehen.
- 2 Pedal festhalten und versuchen, es senkrecht nach oben oder unten zu bewegen. Dabei beobachten, ob sich Pedal, Kurbelarm oder Kurbellager senkrecht bewegen.
- ⇒ Bewegt sich das Pedal, der Kurbelarm oder das Kurbellager senkrecht, Schraube festziehen.

7.5.13 Schaltung prüfen

- 1 Prüfen, ob alle Komponenten der Schaltung frei von Beschädigungen sind.
- 2 Sind Komponenten beschädigt, Fachhandel kontaktieren.
- 3 Eine Person bitten, das Hinterrad hochzuheben oder das Pedelec in eine Motageständer, der das Gewicht des Pedelecs tragen kann, befestigen.
- 4 Tretkurbel im Uhrzeigersinn drehen.
- 5 Gänge durchschalten.
- 6 Prüfen, ob alle Gänge ohne ungewöhnliche Geräusche geschaltet werden.
- 7 Werden die Gänge nicht korrekt geschaltet, Schaltung einstellen.

7.5.13.1 Elektrische Schaltung prüfen

- 1 Kabelanschlüsse auf Beschädigungen, Korrosion und festen Sitz prüfen.
- ⇒ Sind Kabelanschlüsse beschädigt, korrodiert oder locker, Fachhandel kontaktieren.

7.5.13.2 Mechanische Schaltung prüfen

- 1 Mehrfach schalten. Dabei prüfen, ob die Bowdenzüge festhaken oder ob Kratzgeräusche auftreten.
 - 2 Optisch den mechanischen Zustand der Bowdenzüge auf Beschädigung prüfen oder ob Drahtadern gerissen sind.
- ⇒ Mangelhafte Bowdenzüge austauschen lassen. Fachhandel kontaktieren.

7.5.13.3 Kettenschaltung prüfen

Bei Fahrrädern mit Kettenschaltung wird die Kette durch das Schaltwerk gespannt.

- 1 Fahrrad auf Ständer stellen.

- 2 Prüfen, ob die Kette durchhängt.
- 3 Prüfen, ob sich das Schaltwerk mit leichtem Druck nach vorne bewegen lässt und ob es sich von selbst zurückstellt.
⇒ Hängt die Kette durch oder stellt sich das Schaltwerk von selbst nicht zurück, Fachhandel kontaktieren.
- 4 Prüfen, ob zwischen Kettenspanner und Speichen Freiraum vorhanden ist.
⇒ Wenn kein Freiraum vorhanden ist oder die Kette an den Speichen bzw. Reifen schleift, Fachhandel kontaktieren.
- 5 Prüfen, ob zwischen Schaltwerk bzw. Kette und Speichen Freiraum vorhanden ist.
⇒ Wenn kein Freiraum vorhanden ist oder die Kette an den Speichen schleift, Fachhandel kontaktieren.

7.5.13.4 Nabenschaltung prüfen

Bei Fahrrädern mit Nabenschaltung oder Rücktrittbremse wird die Kette bzw. der Riemen über ein verschiebbares Ausfallende im Tretlager gespannt. Zum Spannen sind spezielle Werkzeuge und Fachwissen notwendig. Fachhandel kontaktieren.

7.5.13.5 Seilzugbetätigte Schaltung, zweizügig einstellen

- ▶ Um eine leichtgängige Schaltung zu erhalten, die **Einstellhülsen** unter der Kettenstrebe des Rahmens einstellen.
- ▶ Der Schaltzug weist bei leichtem Herausziehen ein Spiel von ca. 1 mm auf.

7.5.13.6 Seitenständer Standfestigkeit prüfen

- 1 Fahrrad auf eine leichte Erhöhung von 5 cm stellen.
- 2 Seitenständer ausklappen.
- 3 Standfestigkeit durch ruckeln am Fahrrad prüfen.
⇒ Kippt das Fahrrad, Schrauben festziehen oder Höhe vom Seitenständer ändern.

8 Inspektion und Wartung

⚠️ WARNUNG Verletzung durch beschädigte Bremsen

Zur Reparatur der Bremse werden Fachkenntnisse und Spezialwerkzeug benötigt. Eine fehlerhafte oder unzulässige Montagearbeit kann die Bremse beschädigen. Dies kann zu einem Unfall mit schweren Verletzungen führen.

- ▶ Die Reparatur der Bremse darf nur im Fachhandel durchgeführt werden.

⚠️ VORSICHT Sturz durch Materialermüdung

Wird die Lebensdauer eines Bauteils überschritten, kann das Bauteil plötzlich versagen. Ein Sturz mit Verletzungen kann die Folge sein.

- ▶ Eine halbjährliche Grundreinigung des Pedelecs im Fachhandel, vorzugsweise während der vorgeschriebenen Servicearbeiten, in Auftrag geben.

Hinweis Der Motor ist wartungsfrei und darf nur von qualifiziertem Fachpersonal geöffnet werden.

- ▶ Niemals den Motor öffnen.

8.1 Erstinspektion

Durch Vibrationen beim Fahren können sich Schrauben und Federn, die bei der Produktion des Pedelecs fest angezogen sind, setzen bzw. lockern.

- ▶ Die Erstinspektion nach 200 km oder 4 Wochen nach dem Kauf durchführen lassen.
- ▶ Beim Kauf des Pedelecs direkt einen zeitnahen Termin für die Erstinspektion vereinbaren.
- ▶ Erstinspektion im Wartungsheft eintragen und abstempeln lassen.

8.2 Große Inspektion

Spätestens nach 1000 km Nutzung oder alle 12 Monate muss eine Große Inspektion im Fachhandel erfolgen. Nur damit ist die Sicherheit und Funktion des Pedelecs gewährleistet.

Die Arbeiten erfordern Fachkenntnisse sowie Spezialwerkzeuge und spezielle Schmiermittel. Wenn die vorgeschriebenen Große Inspektionen und Verfahren nicht ausgeführt werden, kann das Pedelec beschädigt werden. Die Große Inspektion darf daher nur im Fachhandel durchgeführt werden.

- ▶ Fachhandel kontaktieren und Termin vereinbaren.
- ▶ Durchgeführte Große Inspektionen im Wartungsheft eintragen und abstempeln.

8.3 Bauteilabhängige Wartung

Hochwertige Bauteile benötigen eine zusätzliche Wartung. Die Arbeiten erfordern Fachkenntnisse sowie Spezialwerkzeuge und spezielle Schmiermittel. Wenn die vorgeschriebenen Wartungen und Verfahren nicht ausgeführt werden, kann das Pedelec beschädigt werden. Die Wartung darf daher nur im Fachhandel durchgeführt werden.

Die Durchführung der sachgemäßen Wartung der Gabel gewährleistet nicht nur eine lange Haltbarkeit, sondern hält auch die Performance auf einem optimalen Niveau.

Jedes Wartungsintervall zeigt die maximalen Fahrstunden für die jeweilige Art der empfohlenen Wartung der Bauteileherstellers an.

- ▶ Durch kürzere Wartungsintervalle je nach Einsatz, Gelände- und Umweltbedingungen, die Performance optimieren.

Inspektions- und Wartungsintervalle Federgabel		
SR SUNTOUR Federgabel		
<input type="checkbox"/>	Wartung 1	alle 50 Stunden
<input type="checkbox"/>	Wartung 2	alle 100 Stunden
Inspektions- und Wartungsintervalle Hinterbau-Dämpfer		
ROCKSHOX Hinterbau-Dämpfer		
<input type="checkbox"/>	Luftkammer warten Monarch, Monarch Plus, Deluxe , SIDLuxe (2021+), Super Deluxe , Vivid Air (2011-2022)	alle 50 Stunden
SR SUNTOUR Hinterbau-Dämpfer		
<input type="checkbox"/>	Umfassender Stoßdämpfer-Service einschließlich Wiederaufbau des Dämpfers und Austausch der Luftdichtung	alle 100 Stunden
Inspektions- und Wartungsintervalle Motor		
pinion E1.12, E1.9		
<input type="checkbox"/>	Ölwechsel	alle 10.000 km
Inspektions- und Wartungsintervalle Nabe		
SHIMANO alle anderen Getriebe-naben		
<input type="checkbox"/>	interne Komponenten schmieren	1.000 km ab Beginn der Verwendung, danach alle 2 Jahre bzw. 2.000 km

9 Reparatur

Aufgrund von normaler Abnutzung während des Gebrauchs nutzen sich Bauteile ab. Die Bauteile müssen regelmäßig gewechselt werden und gelten daher als Verschleißteile.

Folgende Bauteile am Pedelec sind häufige Verschleißteile.

Verschleißteile	
<input type="checkbox"/>	Akku
<input type="checkbox"/>	Beleuchtung
<input type="checkbox"/>	Bremsbelag
<input type="checkbox"/>	Bremsscheibe
<input type="checkbox"/>	Felgen
<input type="checkbox"/>	Griffe / Sättel
<input type="checkbox"/>	Kette
<input type="checkbox"/>	Kurbel
<input type="checkbox"/>	Lager
<input type="checkbox"/>	Motor
<input type="checkbox"/>	Reifen und Schlauch
<input type="checkbox"/>	Riemen
<input type="checkbox"/>	Ritzel, Kettenblatt und Riemenscheibe
<input type="checkbox"/>	Schaltzüge / Bremszüge

9.1 Reparaturen im Fachhandel

Für viele Reparaturen werden Fachkenntnisse, eine Werkstatt, Spezialwerkzeuge und Weiterbildungen benötigt. Wenden Sie sich an den Fachhandel, wenn Sie Reparaturen an Ihrem Pedelec nicht selber durchführen können, Sie sich unsicher fühlen oder nicht das richtigen Werkzeuge besitzen.

Folgende Reparaturen dürfen Sie selber durchführen:

- Reifen und Schlauch wechseln. Niemals bei Motornaben den Wechsel durchführen,
- Griffe mit Schraubklemmung wechseln,
- zugelassenes Zubehör (Spiegel, Lenkerhörnchen) anbringen,
- Glocke tauschen,
- Pedale tauschen, wenn das Pedal zum Original-Bauteil nicht breiter ist und
- Kettenkasten und Schutzbleche (bei nicht integrierten Lichtkabeln) erneuern.

10 Wiederverwerten und Entsorgen



Dieses Gerät ist entsprechend der europäischen Richtlinie 2012/19/EU über Elektro- und Elektronik-Altgeräte (waste electrical and electronic equipment - WEEE) und der Richtlinie für Altakkumulatoren (Richtlinie 2006/66/EG) gekennzeichnet. Die Richtlinie gibt den Rahmen für eine EU-weit gültige Rücknahme und Verwertung der Altgeräte vor. Verbraucher sind gesetzlich zur Rückgabe aller gebrauchten Batterien und Akkus verpflichtet. Eine Entsorgung über den Hausmüll ist untersagt.

Der Hersteller des Akkus ist gemäß § 9 (BattG) verpflichtet, verbrauchte und alte Akkus kostenlos zurückzunehmen. Der Rahmen des Pedelecs, der Akku, der Motor, der Bordcomputer und das Ladegerät sind Wertstoffe. Sie müssen entsprechend den geltenden gesetzlichen Vorschriften getrennt vom Hausmüll entsorgt und einer Verwertung zugeführt werden. Durch getrenntes Sammeln und Recycling werden die Rohstoffreserven geschont und es ist sichergestellt, dass beim Recycling des Produkts und/oder der Akkus alle Bestimmungen zum Schutz von Gesundheit und Umwelt eingehalten werden.

- ▶ Niemals das Pedelec, den Akku oder das Ladegerät zwecks Entsorgung zerlegen.

Das Pedelec, der Bordcomputer, der ungeöffnete und unbeschädigte Akku sowie das Ladegerät können in jedem Fachhandel kostenfrei zurückgegeben werden. Je nach Region stehen weitere Entsorgungsmöglichkeiten zur Verfügung.

- ▶ Einzelteile des außer Betrieb genommenen Pedelecs trocken, frostfrei und vor Sonneneinstrahlung geschützt aufbewahren.

11 Glossar

Abnutzung

Quelle: DIN 31051, Abbau des Abnutzungsvorrates (4.3.4), hervorgerufen durch chemische und/oder physikalische Vorgänge.

Abschaltgeschwindigkeit

Quelle: ISO DIN 15194:2017, Geschwindigkeit, die vom Pedelec zu dem Zeitpunkt erreicht ist, wenn der Strom auf null oder auf den Leerlaufwert abfällt.

Akkumulator, Akku

Quelle: DIN 40729:1985-05, der Akkumulator ist ein Energiespeicher, der zugeführte elektrische Energie als chemische Energie speichern (Ladung) und bei Bedarf als elektrische Energie abgeben kann (Entladung).

Antriebsriemen

Quelle: ISO DIN 15194:2017, nahtloser, ringförmiger Riemen, der zur Übertragung einer Antriebskraft genutzt wird.

Arbeitsumgebung

Quelle: EN ISO 9000:2015, Satz von Bedingungen, unter denen Arbeiten ausgeführt werden.

Außerbetriebnahme

Quelle: DIN 31051, beabsichtigte unbefristete Unterbrechung der Funktionsfähigkeit eines Objekts.

Baujahr

Quelle: ZEG, Das Baujahr ist das Jahr, in dem das Pedelec hergestellt wird. Der Produktionszeitraum ist immer Mai bis Juli des Folgejahrs.

Betriebsanleitung

Quelle: ISO DIS 20607:2018, Teil der Benutzerinformationen, die Maschinenbenutzern von Maschinenherstellern zur Verfügung gestellt werden; sie enthält Hilfestellungen, Anleitungen und Ratschläge im Zusammenhang mit der Verwendung der Maschine in all ihren Lebensphasen.

Bremshebel

Quelle: ISO DIN 15194:2017, Hebel, mit dem die Bremsvorrichtung betätigt wird.

Bremsweg

Quelle: ISO DIN 15194:2017, Entfernung, die ein Pedelec zwischen Bremsbeginn und dem Punkt, an dem das Pedelec zum Stillstand kommt, zurücklegt.

Bruch

Quelle: ISO DIN 15194:2017, unbeabsichtigte Trennung in zwei oder mehr Teile.

CE-Kennzeichnung

Quelle: Maschinenrichtlinie, Mit der CE-Kennzeichnung erklärt der Hersteller, dass das Pedelec den geltenden Anforderungen entspricht.

City- und Trekkingfahrrad

Quelle: ISO 4210 - 2, Pedelec, das für die Nutzung auf öffentlichen Straßen hauptsächlich für Transport- oder Freizeit Zwecke konstruiert wurde.

Druckpunkt

Quelle: ZEG, der Druckpunkt bei einer Bremse ist die Stelle der Handbremse, an der die Brems Scheibe und die Bremsklötze ansprechen und der Bremsvorgang eingeleitet wird.

Elektrisches Regel- und Steuersystem

Quelle: ISO DIN 15194:2017, elektronische und/oder elektrische Komponente oder eine Baugruppe aus Komponenten, die in ein Fahrzeug eingebaut werden, in Verbindung mit allen elektrischen Anschlüssen und dazugehörigen Verdrahtungen für die elektrische Stromversorgung des Motors.

Elektromotorisch unterstütztes Fahrrad, Pedelec

Quelle: ISO DIN 15194:2017, (en: electrically power assisted cycle) Pedelec, ausgerüstet mit Pedalen und einem elektrischen Hilfsmotor, das nicht ausschließlich durch diesen elektrischen Hilfsmotor angetrieben werden kann, außer während des Anfahrunterstützungsgrad.

Ersatzteil

Quelle: DIN EN 13306:2018-02, 3.5, Objekt zum Ersatz eines entsprechenden Objekts, um die ursprünglich geforderte Funktion des Objekts zu erhalten.

Faltrrad

Quelle: ISO 4210 - 2, Pedelec, das für das Zusammenfallen in eine kompakte Form, die Transport und Lagerung begünstigt, konstruiert wurde.

Fehler

Quelle: DIN EN 13306:2018-02, 6.1, Zustand eines Objekts (4.2.1), in dem es unfähig ist, eine geforderte Funktion (4.5.1) zu erfüllen; ausgenommen die Unfähigkeit während der präventiven Instandhaltung oder anderer geplanter Maßnahmen oder infolge des Fehlens externer Ressourcen.

Gabelschaft

Quelle: ISO DIN 15194:2017, Teil der Gabel, der sich um die Lenkachse des Steuerkopfes eines Pedelecs dreht. Für gewöhnlich ist der Schaft mit dem Gabelkopf oder direkt mit den Gabelscheiden verbunden und stellt für gewöhnlich die Verbindung zwischen Gabel und Lenkervorbau dar.

gefederte Gabel

Quelle: ISO DIN 15194:2017, Vorderradgabel, die über eine geführte, axiale Flexibilität verfügt, um die Übertragung von Fahrbahnstößen auf den Fahrer [sic] zu vermindern.

gefederter Rahmen

Quelle: ISO DIN 15194:2017, Rahmen, der über eine geführte, vertikale Flexibilität verfügt, um die Übertragung von Fahrbahnstößen auf den Fahrer [sic] zu vermindern.

Gelände

Quelle: ISO 4210 - 1:2023-05, ISO DIN 15194:2017, unebene Schotterpisten, Waldwege und andere, im Allgemeinen abseits der Straßen befindliche Strecken, bei denen Baumwurzeln und Felsgestein zu erwarten sind

Geländefahrrad, Mountainbike

Quelle: ISO 4210 - 2, Pedelec, das für den Gebrauch in unebenem Gelände abseits der Straße sowie für den Gebrauch auf öffentlichen Straßen und Wegen konstruiert und mit einem entsprechend verstärkten Rahmen und weiteren Bauteilen ausgestattet ist sowie, typischerweise, über Reifen mit großem Querschnitt und grobem Laufflächenprofil und eine große Übersetzungsspanne verfügt.

Gesamtfederweg

Quelle: Benny Wilbers, Werner Koch: Neue Fahrwerkstechnik im Detail, Der Weg, den das Rad zwischen unbelasteter und belasteter Stellung zurücklegt, wird als Gesamtfederweg bezeichnet. Im Ruhestand lastet die Masse des Fahrzeugs auf den Federn und reduziert den Gesamtfederweg um den Negativfederweg auf den Positivfederweg.

Gewicht des fahrbereiten Pedelecs

Quelle: ZEG, die Gewichtsangabe des fahrbereiten Pedelecs bezieht sich auf das Gewicht des Pedelecs zum Verkaufszeitpunkt. Jedes zusätzliche Zubehör muss auf dieses Gewicht aufgerechnet werden.

Hersteller

Quelle: EU Richtlinie 2006/42/EG, 17.05.2006 Jede natürliche oder juristische Person, die eine von der Maschinenrichtlinie erfasste Maschine oder eine unvollständige Maschine konstruiert und/oder baut und für die Übereinstimmung der Maschine oder unvollständigen Maschine mit dieser Richtlinie im Hinblick auf ihr Inverkehrbringen unter ihrem eigenen Namen oder Warenzeichen oder für den Eigengebrauch verantwortlich ist.

höchstes zulässiges Gesamtgewicht

Quelle: ISO DIN 15194:2017, Gewicht des vollständig zusammengebauten Pedelecs, plus Fahrer [sic] und Gepäck, nach Definition des Herstellers.

Inverkehrbringen

Quelle: EU Richtlinie 2006/42/EG, 17.05.2006, die entgeltliche oder unentgeltliche erstmalige Bereitstellung einer Maschine oder einer unvollständigen Maschine in der Gemeinschaft im Hinblick auf ihren Vertrieb oder ihre Benutzung.

Jugendfahrrad

Quelle: ISO 4210 - 2, Pedelec zur Nutzung auf öffentlichen Straßen durch Jugendliche, die weniger als 40 kg wiegen, das eine maximale Sattelhöhe von 635mm oder mehr aufweist, aber weniger als 750 mm. (siehe ISO 4210).

Kabel

In der Fahrradbranche ist es etabliert den Begriff Kabel anstelle von Leitung zu nutzen.

Lastenrad

Quelle: DIN 79010, Pedelec, das für den Hauptzweck des Gütertransports konstruiert wurde.

Laufrad

Quelle: ISO 4210 - 2, Einheit oder Zusammenstellung von Nabe, Speichen oder Scheibe und Felge, jedoch ohne die Reifeneinheit.

Mindesteinstecktiefe

Quelle: ISO DIN 15194:2017, Kennzeichnung, die mindestens erforderliche Einstecktiefe des Lenkervorbaus in den Gabelschaft oder der Sattelstütze in den Rahmen anzeigt.

maximale Nenndauerleistung

Quelle: ZEG, Die maximale Nenndauerleistung ist die maximale Leistung über 30 Minuten an der Abtriebswelle des Elektromotors.

maximale Sattelhöhe

Quelle: ISO DIN 15194:2017, vertikaler Abstand vom Boden bis zu der Stelle, an der die Sattelfläche von der Achse der Sattelstütze gekreuzt wird, gemessen mit waagrecht ausgerichtetem Sattel, wobei die Sattelstütze auf die Mindesteinstecktiefe eingestellt ist.

maximaler Reifenfülldruck

Quelle: ISO DIN 15194:2017, maximaler Reifendruck, der vom Hersteller des Reifens oder der Felge für ein sicheres und kraftsparendes Fahren empfohlen wird. Falls sowohl die Felge als auch der Reifen einen maximalen Reifenfülldruck aufweisen, ist der gültige maximale Reifenfülldruck der niedrigere der beiden ausgewiesenen Werte.

Modelljahr

Quelle: ZEG, das Modelljahr ist bei den in Serie produzierten Pedelecs das erste Produktionsjahr der jeweiligen Version und ist damit nicht immer identisch mit dem Baujahr. Teilweise kann das Baujahr vor dem Modelljahr liegen. Werden keine technischen Veränderungen an der Serie vorgenommen, können Pedelecs eines vergangenen Modelljahres auch danach hergestellt werden.

Nenndauerleistung

Quelle: ISO DIN 15194:2017, vom Hersteller festgelegte Ausgangsleistung, bei der der Motor unter den vorgegebenen Umgebungsbedingungen sein thermisches Gleichgewicht erreicht.

Negativ-Federweg

Der *Negativ Federweg* oder auch SAG (eng, sag), ist das Zusammenstauchen der Gabel, das durch das Körpergewicht einschließlich der Ausrüstung (z. B. ein Rucksack), der Fahrposition und der Rahmengeometrie verursacht wird.

Not-Halt

Quelle: ISO 13850:2015, Funktion oder Signal, vorgesehen um: - aufkommende oder bestehende Gefahren für Personen, Schäden an der Maschine oder dem Arbeitsgut zu vermindern oder abzuwenden; - durch eine einzige Handlung durch eine Person ausgelöst zu werden.

Rennrad

Quelle: ISO 4210 - 2, Fahrrad das für Amateurfahrten mit hohen Geschwindigkeiten und für die Nutzung auf öffentlichen Straßen ausgelegt ist, und das über eine Steuer- und Lenkeinheit mit mehreren Griffpositionen verfügt, (die eine aerodynamische Körperhaltung zulässt) und über ein Übertragungssystem für mehrere Geschwindigkeiten sowie eine Reifenbreite von höchstens 28 mm verfügt, wobei das fertigmontierte Fahrrad eine maximale Masse von 12 kg aufweist.

Sattelstütze

Quelle: ISO DIN 15194:2017, Bauteil, das den Sattel (mit einer Schraube oder Baueinheit) festklemmt und mit dem Rahmen verbindet.

Schlupf

Quelle: DIN 75204-1:1992-05, auf die Fahrzeuggeschwindigkeit bezogene Differenz zwischen Fahrzeug- und Radumfangsgeschwindigkeit.

Scheibenbremse

Quelle: ISO DIN 15194:2017, Bremse, bei der Bremsklötze verwendet werden, um die Außenflächen einer dünnen Scheibe zu erfassen, die an der Radnabe angebracht oder in diese integriert ist.

Schnellspannvorrichtung, Schnellspanner

Quelle: ISO DIN 15194:2017, hebelbetriebener Mechanismus, der ein Rad oder ein anderes Bauteil befestigt, in seiner Position hält oder sichert.

unwegsames Gelände

Quelle: ISO DIN 15194:2017, unebene Schotterpisten, Waldwege und andere, im Allgemeinen abseits der Straßen befindliche Strecken, auf denen Baumwurzeln und Felsgestein zu erwarten sind.

Verbrauchsmaterial

Quelle: DIN EN 82079-1, Teil oder Material, das für die regelmäßige Nutzung oder Instandhaltung des Objekts notwendig ist.

Wartung

Quelle: DIN 31051, die Wartung wird im Allgemeinen in regelmäßigen Abständen und häufig von ausgebildetem Fachpersonal durchgeführt. So kann eine möglichst lange Lebensdauer und ein geringer Verschleiß der gewarteten Objekte gewährleistet werden. Fachgerechte Wartung ist oft auch Voraussetzung zur Gewährung der Gewährleistung.

Zugstufe

Die Zugstufe legt die Geschwindigkeit fest, mit der die Gabel nach der Belastung ausfedert.

12 Anhang

12.1 Konformitätserklärung RED-Richtlinie Biketec

DE: Hiermit erklärt die Biketec GmbH, dass der Funkanlagentyp 500093, 501262, 501263, 501264, 501301, 500429 den Richtlinien 2014/53/EU entspricht. Der vollständige Text der EU-Konformitätserklärung ist unter der folgenden Internetadresse verfügbar:
<https://fit-ebike.com/service/konformitaetserklaerungen>.

FR : Le soussigné, Biketec GmbH,, déclare que l'équipement radioélectrique du type 500093, 501262, 501263, 501264, 501301, 500429 est conforme à la directive 2014/53/UE. Le texte complet de la déclaration UE de conformité est disponible à l'adresse internet suivante:
<https://fit-ebike.com/service/konformitaetserklaerungen>.

NL: Hierbij verklaar ik, Biketec GmbH,, dat het type radioapparatuur 500093, 501262, 501263, 501264, 501301, 500429 conform is met Richtlijn 2014/53/EU. De volledige tekst van de EUconformiteitsverklaring kan worden geraadpleegd op het volgende internetadres:
<https://fit-ebike.com/service/konformitaetserklaerungen>.

EN: Hereby, Biketec GmbH, declares that the radio equipment type 500093, 501262, 501263, 501264, 501301, 500429 is in compliance with Directive 2014/53/EU. The full text of the EU declaration of conformity is available at the following internet address:
<https://fit-ebike.com/service/konformitaetserklaerungen>.

ES: Por la presente, Biketec Gmb, declara que el tipo de equipo radio-eléctrico 500093, 501262, 501263, 501264, 501301, 500429 es conforme con la Directiva 2014/53/UE. El texto completo de la declaración UE de conformidad está disponible en la dirección Internet siguiente:
<https://fit-ebike.com/service/konformitaetserklaerungen>.

IT: Il fabbricante, Biketec GmbH, dichiara che il tipo di apparecchiatura radio 500093, 501262, 501263, 501264, 501301, 500429 è conforme alla direttiva 2014/53/UE. Il testo completo della dichiarazione di conformità UE è disponibile al seguente indirizzo Internet:
<https://fit-ebike.com/service/konformitaetserklaerungen>.

DA: Hermed erklærer Biketec GmbH, at radioudstyrstypen 500093, 501262, 501263, 501264, 501301, 500429 er i overensstemmelse med direktiv 2014/53/EU. EUoverensstemmelseserklæringens fulde tekst kan findes på følgende internetadresse:
<https://fit-ebike.com/service/konformitaetserklaerungen>.

PL: Biketec GmbH, niniejszym oświadczam, że typ urządzenia radiowego 500093, 501262, 501263, 501264, 501301, 500429 jest zgodny z dyrektywą 2014/53/UE. Pełny tekst deklaracji zgodności UE jest dostępny pod następującym adresem internetowym:
<https://fit-ebike.com/service/konformitaetserklaerungen>.

HU: Biketec GmbH, igazolja, hogy a 500093, 501262, 501263, 501264, 501301, 500429 típusú rádióberendezés megfelel a 2014/53/EU irányelvnek. Az EU-megfelelőségi nyilatkozat teljes szövege elérhető a következő internetes címen:
<https://fit-ebike.com/service/konformitaetserklaerungen>.

HR: Biketec GmbH, ovime izjavljuje da je radijska oprema tipa 500093, 501262, 501263, 501264, 501301, 500429 u skladu s Direktivom 2014/53/EU. Cjeloviti tekst EU izjave o skladnosti dostupan je na sljedećoj internetskoj adresi:
<https://fit-ebike.com/service/konformitaetserklaerungen>.

CS: Tímto Biketec GmbH, prohlašuje, že typ rádiového zařízení 500093, 501262, 501263, 501264, 501301, 500429 je v souladu se směrnicí 2014/53/EU. Úplné znění EU prohlášení o shodě je k dispozici na této internetové adrese:
<https://fit-ebike.com/service/konformitaetserklaerungen>.

SL: Biketec GmbH, potrjuje, da je tip radijske opreme 500093, 501262, 501263, 501264, 501301, 500429 skladen z Direktivo 2014/53/EU. Celotno besedilo izjave EU o skladnosti je na voljo na naslednjem spletnem naslovu:
<https://fit-ebike.com/service/konformitaetserklaerungen>.

RO: Prin prezenta, Biketec GmbH, declară că tipul de echipamente radio 500093, 501262, 501263, 501264, 501301, 500429 este în conformitate cu Directiva 2014/53/UE. Textul integral al declarației UE de conformitate este disponibil la următoarea adresă internet:
<https://fit-ebike.com/service/konformitaetserklaerungen>.

LT: Aš, Biketec GmbH, patvirtinu, kad radijo įrenginiu tipas 500093, 501262, 501263, 501264, 501301, 500429 atitinka Direktyva 2014/53/ES. Visas ES atitikties deklaracijos tekstas prieinamas šiuo interneto adresu:
<https://fit-ebike.com/service/konformitaetserklaerungen>.

12.2 Konformitätserklärung RED-Richtlinie BOSCH

DE: Hiermit erklärt die Robert Bosch GmbH, Bosch eBike Systems, dass der Funkanlagentyp BRC3600, BSP3200, BRC3800, BCM3100, BHU3200, BRC3100, BRC3300 den Richtlinien 2014/53/EU entspricht. Der vollständige Text der EU-Konformitätserklärung ist unter der folgenden Internetadresse verfügbar:
www.ebike-connect.com/conformity.

FR: Le soussigné, Robert Bosch GmbH, Bosch eBike Systems, déclare que l'équipement radioélectrique du type BRC3600, BSP3200, BRC3800, BCM3100, BHU3200, BRC3100, BRC3300 est conforme à la directive 2014/53/UE. Le texte complet de la déclaration UE de conformité est disponible à l'adresse internet suivante:
www.ebike-connect.com/conformity.

NL: Hierbij verklaar ik, Robert Bosch GmbH, Bosch eBike Systems, dat het type radioapparatuur BRC3600, BSP3200, BRC3800, BCM3100, BHU3200, BRC3100, BRC3300 conform is met Richtlijn 2014/53/EU. De volledige tekst van de EU-conformiteitsverklaring kan worden geraadpleegd op het volgende internetadres:
www.ebike-connect.com/conformity.

EN: Hereby, Robert Bosch GmbH, Bosch eBike Systems, declares that the radio equipment type BRC3600, BSP3200, BRC3800, BCM3100, BHU3200, BRC3100, BRC3300 is in compliance with Directive 2014/53/EU. The full text of the EU declaration of conformity is available at the following internet address:
www.ebike-connect.com/conformity.

ES: Por la presente, Robert Bosch GmbH, Bosch eBike Systems declara que el tipo de equipo radioeléctrico BRC3600, BSP3200, BRC3800, BCM3100, BHU3200, BRC3100, BRC3300 es conforme con la Directiva 2014/53/UE. El texto completo de la declaración UE de conformidad está disponible en la dirección Internet siguiente:
www.ebike-connect.com/conformity.

IT: Il fabbricante, Robert Bosch GmbH, Bosch eBike Systems, dichiara che il tipo di apparecchiatura radio BRC3600, BSP3200, BRC3800, BCM3100, BHU3200, BRC3100, BRC3300 è conforme alla direttiva 2014/53/UE. Il testo completo della dichiarazione di conformità UE è disponibile al seguente indirizzo Internet:
www.ebike-connect.com/conformity.

DA: Hermed erklærer Robert Bosch GmbH, Bosch eBike Systems, at radioudstyrstypen BRC3600, BSP3200, BRC3800, BCM3100, BHU3200, BRC3100, BRC3300 er i overensstemmelse med direktiv 2014/53/EU. EU-overensstemmelseserklæringens fulde tekst kan findes på følgende internetadresse:
www.ebike-connect.com/conformity.

PL: Robert Bosch GmbH, Bosch eBike Systems, niniejszym oświadczam, że typ urządzenia radiowego Purion 200 BRC3600, BSP3200, BRC3800, BCM3100, BHU3200, BRC3100, BRC3300 jest zgodny z dyrektywą 2014/53/UE. Pełny tekst deklaracji zgodności UE jest dostępny pod następującym adresem internetowym:
www.ebike-connect.com/conformity.

HU: Robert Bosch GmbH, Bosch eBike Systems igazolja, hogy a BRC3600, BSP3200, BRC3800, BCM3100, BHU3200, BRC3100, BRC3300 típusú rádióberendezés megfelel a 2014/53/EU irányelvnek. Az EU-megfelelőségi nyilatkozat teljes szövege elérhető a következő internetes címen:
www.ebike-connect.com/conformity.

HR: Robert Bosch GmbH, Bosch eBike Systems ovime izjavljuje da je radijska oprema tipa BRC3600, BSP3200, BRC3800, BCM3100, BHU3200, BRC3100, BRC3300 u skladu s Direktivom 2014/53/EU. Cjeloviti tekst EU izjave o skladnosti dostupan je na sljedećoj internetskoj adresi:
www.ebike-connect.com/conformity.

CS: Tímto Robert Bosch GmbH, Bosch eBike Systems prohlašuje, že typ rádiového zařízení BRC3600, BSP3200, BRC3800, BCM3100, BHU3200, BRC3100, BRC3300 je v souladu se směrnicí 2014/53/EU. Úplné znění EU prohlášení o shodě je k dispozici na této internetové adrese:
www.ebike-connect.com/conformity.

SL: Robert Bosch GmbH, Bosch eBike Systems potrjuje, da je tip radijske opreme BRC3600, BSP3200, BRC3800, BCM3100, BHU3200, BRC3100, BRC3300 skladen z Direktivo 2014/53/EU. Celotno besedilo izjave EU o skladnosti je na voljo na naslednjem spletnem naslovu:
www.ebike-connect.com/conformity.

RO: Prin prezenta, Robert Bosch GmbH, Bosch eBike Systems declară că tipul de echipamente radio BRC3600, BSP3200, BRC3800, BCM3100, BHU3200, BRC3100, BRC3300 este în conformitate cu Directiva 2014/53/UE. Textul integral al declarației UE de conformitate este disponibil la următoarea adresă internet:
www.ebike-connect.com/conformity.

LT: Aš, Robert Bosch GmbH, Bosch eBike Systems, patvirtinu, kad radijo irenginiu tipas BRC3600, BSP3200, BRC3800, BCM3100, BHU3200, BRC3100, BRC3300 atitinka Direktyva 2014/53/ES. Visas ES atitikties deklaracijos tekstas prieinamas šiuo interneto adresu:
www.ebike-connect.com/conformity.

12.3 Original EG-/EU-Konformitätserklärung

Hersteller

ZEG Zweirad-Einkaufs-Genossenschaft eG
Longericher Str. 2
50739 Köln

Dokumentationsbevollmächtigter*

Janine Otto
c/o ZEG Zweirad-Einkaufs-Genossenschaft eG
Longericher Str. 2
50739 Köln

Die Maschine, das Pedelec der Typen:

ZA-15-0024...ZA-15-0027, ZA-15-0036, ZA-15-0043, ZA-15-0051, ZA-15-0052, ZA-15-2222, ZA-15-3333,
ZA-15-3335, ZA-15-5588, ZA-15-6633, ZA-15-6666, ZA-15-6688, ZA-15-9999, ZB-15-0019...ZB-15-0042,
ZB-15-0046, ZB-15-0047, ZB-15-0053...ZB-15-0059, ZB-15-0072...ZB-15-0081, ZB-24-0001...ZB-24-0004

Baujahr 2024 bis Baujahr 2026, entspricht den folgenden einschlägigen EU-Bestimmungen:

- Richtlinie 2006/42/EG Maschinen
- Richtlinie 2011/65/EU RoHS
- Richtlinie 2014/30/EU Elektromagnetische Verträglichkeit.

Die Schutzziele der Niederspannungsrichtlinie 2014/35/EU wurden gemäß Anhang I, Nr. 1.5.1 der Maschinenrichtlinie 2006/42/EG eingehalten.

Folgende harmonisierte Normen wurden angewandt:

EN 15194:2017 Fahrräder — Fahrräder mit Treihilfe, die mit einem elektromotorischen Hilfsantrieb ausgestattet — EPAC-Fahrräder,
mit Ausnahme Abschnitt 6 Gebrauchsanleitung

EN ISO 20607:2019 Sicherheit von Maschinen — Betriebsanleitung — Allgemeine Gestaltungsleitsätze,
mit Ausnahme Abschnitt 7 Veröffentlichungsform

Folgende sonstige technische Normen wurden angewandt:

DIN EN ISO 11243:2016-12, Fahrräder — Gepäckträger für Fahrräder — Anforderungen und Prüfverfahren,

DIN EN 17406:2021-11, Gebrauchsklassifizierung von Fahrrädern,

Bei Lastenfahrrädern:

DIN 79010:2020-02

Fahrräder - Transport- und Lastenfahrzeug - Anforderungen und Prüfverfahren für ein- und mehrspurige Fahrräder

CE

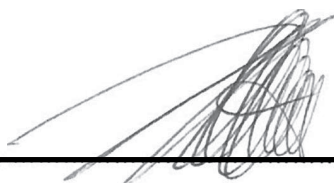

Köln, 01.08.2024, Egbert Hageböck, Vorstand, ZEG Zweirad-Einkaufs-Genossenschaft eG

*Person, ansässig in der Gemeinschaft, die bevollmächtigt ist, die technischen Unterlagen zusammenzustellen

13 Stichwortverzeichnis

- A**
 Abnutzung, 47
 Abschaltgeschwindigkeit, 47
 Akku, 47
 - entsorgen, 46
 - herausnehmen, 27
 - transportieren 17
 - versenden 17
 Akkumulator siehe Akku
 Anhänger, 25
 Antriebsriemen, 47
 Antriebssystem, 11
 - einschalten, 30, 31
 Anzeige,
 Unterstützungsgang 13
 Arbeitsumgebung, 47
 Außerbetriebnahme, 47
- B**
 Baujahr, 47
 Bedieneinheit,
 - reinigen, 37
 Betriebsanleitung, 47
 Betriebspause, 17
 - vorbereiten 17
 Bildschirm 10
 Bordcomputer 10
 Bowdenzug, 10
 - prüfen, 41
 Bremsbeläge,
 - einfahren, 24
 - prüfen, 41
 - tauschen, 46
 Bremse 10
 Bremse,
 - beim Transport sichern 17
 - Bremsbeläge prüfen, 41
 - Bremsscheibe prüfen, 41
 - Druckpunkt prüfen, 40
 - prüfen, 37
 - reinigen, 37
 hydraulisch, 10
 mechanisch, 10
 Bremshebel,
 - pflegen, 39
 - reinigen, 37
 Bremsattel, 10
 Lage, 10
 Brems Scheibe,
 - prüfen, 41
 - reinigen, 37
 Bremsweg, 47
 Bruch, 47
- C**
 Carbon-Sattelstütze,
 - pflegen, 38
 CE-Kennzeichnung, 47
 City- und Trekkingfahräder, 47
- D**
 Dämpfer siehe Hinterbau-Dämpfer
 Druckpunkt, 47
- E**
 Ein-Aus-Taster (Bildschirm), 13
 Ein-Aus-Taster,
 Bildschirm, 13
 elektrisches Regel- und Steuersystem, 47
 Ersatzteil, 47
- F**
 Fahrlicht,
 - prüfen, 36
 Fahrlicht-Taster, 13
 Faltrad, 47
 Federgabel, 10, 47
 - pflegen, 38
 - reinigen, 37
 Feder-Sattelstütze, 11
 - pflegen, 38
 - reinigen, 37
 Fehler, 47
 Felge,
 - pflegen, 38
 Fülldruck,
 - prüfen, 39
 - verändern, 39
- G**
 Gabel,
 - prüfen 36
 gefedert, 47
 Lage, 10
 Gabelschaft, 47
 Gabelsperrle,
 Lage 10
 Gangschaltung,
 - schalten, 35
 Geländefahrrad, 47
 Gelenkwelle,
 - pflegen 39
 Gepäckträger,
 - ändern, 29
 - pflegen, 38
 - prüfen 36
 Lage, 10
 Gepäckträgerakku,
 - herausnehmen, 27
 Gesamt-Federweg, 47
 Glocke siehe Klingel
 Griff 10
 Griffe,
 - pflegen, 38
 - prüfen 36
- H**
 Handbremse 10
 Handbremse, 47
 Hersteller, 3, 48
 Hinterbau-Dämpfer, 10
 - prüfen 36
 - reinigen 37
 - warten, 45
 Hinterrad siehe Laufrad
 Hinterradnabe siehe Nabe
 Hydraulisches Bremssystem,
 - prüfen 40
- I**
 Info-Taster (Bildschirm), 13
 Inverkehrbringen, 48
- J**
 Jugendfahrrad, 48
- K**
 Kassette, 10
 - reinigen, 37
 Kette, 11
 - pflegen, 39
 - reinigen, 37
 - Spannung prüfen 41
 - tauschen, 46
 - Verschleiß prüfen 41
 Lage, 10, 11
 Kettenblatt 10
 Kettenrad, 11
 Kettenräder,
 - reinigen, 37
 Kettenschaltung,
 - nutzen, 32
 - prüfen 43
 Kettenschutz,
 - reinigen, 38
 Lage, 10
 Kindersitz, 25
 Klingel, 10
 - nutzen 29
 - prüfen 36
 Kurbel 10
- L**
 Ladegerät,
 - entsorgen, 46
 -Lage, 10
 Lage, 10
 -Lage, Bremse 10
 Lastenrad, 48
 Laufrad, 10, 48
 Ledergriffe,
 - pflegen, 38
 Lenker, 10
 - Multipositions-Lenker nutzen 29
 - nutzen 29
 - pflegen, 38
 - prüfen, 43
 Lage, 10
 Lenkungslager,
 Lage, 10
 Lockout,
 Lage 10
- M**
 Markierung der Mindesteinstecktiefe, 22
 Mechanische,
 - Schaltung 43
 Mindest-Einstecktiefe, 48
 Minus-Taster, 13, 14
 Modelljahr, 48
 Motor,
 Lage, 10
 Mountainbike siehe Geländefahrrad
 MTB siehe Geländefahrrad
- N**
 Nabe, 10
 - pflegen, 38
 - reinigen, 37
 Nabenschaltung,
 - prüfen 44
 Negativ-Federweg, 48
 Nenndauer-Leistung, 48
 Nippellöcher,
 - prüfen, 40
 Not-Halt, 48
- P**
 Pedal, 10
 - pflegen, 39
 - reinigen, 37
 Pedelec, 47
 - anpassen 21
 - Erstinspektion 45
 - große Inspektion 45
 - inspizieren (Fachhandel) 45
 - nutzen 29
 - prüfen, 39
 - versenden 17
 - vor jeder Fahrt 36

Plus-Taster, 13, 14

R

Rad,
 - Rundlauf prüfen 36
 - prüfen, 39
 Rahmen 10
 Rahmen,
 - prüfen 36
 Reflektor,
 Lage, 10
 Reflektoren,
 - reinigen 37
 Reifen,
 - prüfen, 40
 - reinigen, 37
 Rennrad, 48
 RESET-Taster, 13
 Riemen, 11
 - GatesCarbon-Drive-Mobil-App 43
 - reinigen, 38
 - Spannung prüfen 42
 - Verschleiß prüfen 42
 Riemenscheibe, 11
 Rollenbremse,
 -bremsen, 32
 Rücklicht,
 - reinigen 37
 Lage, 10
 Rücktrittbremse,
 -bremsen, 32

S

SAG,
 Eistellrad Lage 10
 Sattel,
 - prüfen 43
 - Sattelhöhe ermitteln, 22
 - Sitzlänge ändern, 22
 Lage, 10
 Sattelklemme, 10
 Sattelstütze, 10, 11, 48
 - Feder-Sattelstütze 11
 - pflegen, 38
 - prüfen 36, 43
 Lage, 10
 Schalthebel 10
 Schalthebel,
 - pflegen, 39
 - reinigen, 37
 Schaltung,
 - elektrische Schaltung prüfen, 43
 - nutzen, 32
 - prüfen 43
 Schaltungsrolle,
 - pflegen 39
 Schaltwerk, 10
 - pflegen, 39
 Scheibenbremse, 48
 Scheinwerfer siehe Vorderlicht
 Scheinwerfer,
 - reinigen 37
 Schiebehilfe,
 - nutzen 30
 - nutzen, 30
 Schiebehilfe-Taster, 13, 14
 Schlauch,
 - wechseln, 46
 Schlupf, 48
 Schnellspanner, 48
 - prüfen 36
 Schutzblech, 10
 - pflegen, 38
 - prüfen, 36
 Schutzeinrichtungen, 5
 - prüfen 36

Schutzklappe 13
 Seitenständer siehe Ständer
 Seitenständer,
 - pflegen, 38
 - Standfestigkeit prüfen 44

Speichen,
 - prüfen, 40
 Speichennippel,
 - pflegen, 39

Ständer, 10

T

Taste,
 Auswahl-Wippe, 16
 Ein-Aus (Bordcomputer), 16
 Licht, 16
 Minus, 16
 Plus, 16
 Schiebehilfe, 16
 Taster,
 Ein-Aus (Bildschirm), 13
 Minus, 13, 14
 Plus, 13, 14
 Schiebehilfe, 13, 14

U

Umwerfer,
 - reinigen, 37
 Unterstützungsgrad, 13, 14, 15, 16
 - wählen 30
 ECO, 13, 14, 15
 eMTB 13
 OFF, 13, 14, 15
 SPORT 13
 SPORT, 13
 TOUR, 13, 14, 15
 TURBO, 13, 14, 15
 USB-Anschluss, 13
 - nutzen, 30

V

Verbrauchsmaterial, 48
 Vorbau, 10
 - pflegen, 38
 - prüfen, 43
 Lage, 10
 Vorderlicht,
 Lage, 10
 Vorderrad siehe Laufrad
 Vorderradbremse,
 - bremsen, 32
 Vorderradnabe siehe Nabe

W

Wartung, 49
 Winterpause siehe Betriebspause

Z

Zugstufe, 49
 Zweibeinständer siehe Ständer